

# **Kyrkjearkitekturen sitt språk frå heimen til det offentlege rommet.**

Kyrkjearkitekturen sine historiske røter og denne si utvikling frå den første kristne tid til midt på 500 talet.

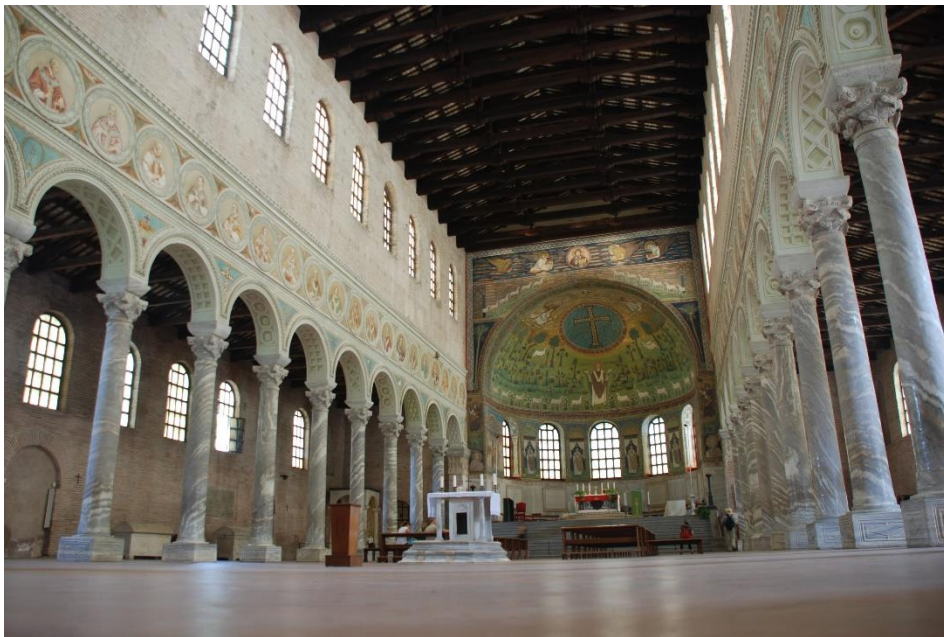

**Peder Tomren**

**Masteroppgåve ved Misjonshøgskolen 2015.**

**Program: Mastergrad i Praktisk Teologi (MPT)**

# Innhold.

1	Del 1: Innleiing	Side	3
2	Del 2: Bygningar til kristent bruk før Konstantin	«	5
2.1	Kapittel 1: Starten av kristen arkitektur	«	5
2.1.1	Frå år 50 - 150 e. Kr.	«	5
2.1.2	Frå år 150 – 250 e. Kr.	«	5
2.1.2.1	Kyrkjefedrane	«	5
2.1.2.2	Behov for organisering	«	7
2.1.2.3	Liturgi og rom	«	7
2.1.2.4	Arkitektur knyta til gravferder	«	9
2.1.3	Frå år 250 – 313 e. Kr.	«	11
2.1.4	Oppsummering av del 1	«	12
3	Del 3 Det fjerde århundre	«	13
3.1	Kapittel 2: Kyrkjebygging under og etter Konstantin	«	13
3.1.1	Den nye posisjonen og liturgien	«	13
3.1.2	Sella Curulis	«	14
3.1.3	Arkitekturen og nye krav	«	14
3.1.4	Basilika under Konstantin	«	15
3.1.5	Kyrkjearkitektur og keisarkult	«	16
3.1.6	Basilika og martyrium	«	18
3.1.7	St. Peters kyrkja i Roma	«	18
3.1.8	Ciborium	«	20
3.1.9	Triumfboge	«	20
3.1.10	Martyrium i Det heilage landet	«	21
3.1.11	Røter frå keisarlege mausoleum	«	22
3.1.12	Tilpassing til eige behov	«	23
3.2	Kapittel 3: Kristen arkitektur i bysenter	«	25
3.2.1	Konstantinopel	«	26
3.2.1.1	Church of the Holy Apostles	“	26
3.2.2	Jerusalem	«	27
3.2.3	Antiokia	«	28
3.2.3.1	Gylne Oktagon	«	28
3.2.4	Milano	«	30
3.2.5	Trier og Køln i Tyskland	«	31
3.2.6	Roma	«	32
3.2.7	Oppsummering av del 2	«	33
4	Del 4 Det femte århundre	«	36
4.1	Kapittel 4: Innleiing	«	36
4.2	Kapittel 5: Kystområdet ved Egeerhavet	«	40
4.2.1	Konstantinopel med nærområde	«	41
4.2.2	Kysten av Lille-Asia	«	42
4.2.3	Hellas og Balkan	«	43

4.3	Kapittel 6: Innlandet	Side	46
4.3.1	Syria	«	46
4.3.2	Palestina og Jordan	«	48
4.3.3	Høglandet i Lille-Asia	«	48
4.5	Kapittel 7: Det latinske Vest	«	50
4.5.1	Roma	«	51
4.5.2	Nordlege Italia og sørlege Frankrike	«	52
4.5.3	Istria i Kroatia, austlege Veneto og Karnten i Austerrike	«	53
4.5.4	Dalmatia	«	53
4.5.5	Ravenna	«	53
	4.5.5.1 Mausoleum Galla Placidia	«	54
	4.5.5.2 Baptisterio Neone	«	56
	4.5.5.3 San Apollinare Nuovo	«	57
	4.5.5.4 San Vitale	“	58
4.5.6	Nord-Afrika	“	60
4.5.7	Sørlege Italia, Sicilia og Spania	«	60
4.5.8	Oppsummering av del 4	«	61
5	Del 5: Tidleg bysantisk arkitektur	«	64
5.1	Kapittel 8: Innleiing	«	64
5.2	Kapittel 9: Hagia Sophia og liknande bygningar	«	67
5.2.1	Hagia Polyeuktos	«	70
5.2.2	Hagia Sergios and Bakchos	«	70
5.2.3	Røter og teknikk	«	71
5.2.4	Octagonal og tetraconch form	«	72
5.2.5	Audienshall som modell	«	73
5.2.6	Det nye ved Justinian sin arkitektur	«	74
5.2.7	San Vitale	«	74
5.3	Kapittel 10 Standard bygning på Justinian si tid	«	76
5.3.1	Church of the Holy Apostles i Konstantinopel	“	78
5.3.2	Blanding av element i arkitekturen	“	79
	5.3.2.1 Meriamlik i Lille-Asia	«	79
	5.3.2.2 Qasr Ibn Wardan i Syria	«	80
	5.3.2.3 Hagia Irene i Konstantinopel	«	80
	5.3.2.4 Basilika B i Filippi	«	81
	5.3.2.5 Hagia Sophia og standard arkitektur	«	82
5.3.3	Oppsummering av del 5	«	82
6	Konklusjon	«	85
7	Noteapparat	«	87
8	Litteraturliste	«	96

## Del 1: Innleiing.



Figur 1 Santa Sabina

det heiter at relikviane etter henne ligg under alteret i kyrkja. Kyrkja vart også bygd i nærleiken av Juno Regina (Fig 2) sitt tempel i Roma. Juno var ei gudinne som skulle verne om staten, og dette viser noko av det same som skjedde i vårt land då kristendomen kom hit ca 1000 år seinare. Kyrkjene vart bygde på eller i nærleiken av heidenske plassar. Det vart ei tilknytning til dei religiøse plassane, og det skjedde ei erstatning for eller ei vidareføring av det som var der før.

Materiale frå Juno tempelet vart brukt då dei bygde Santa Sabina. Det gjeld mellom anna marmor som ligg i golvet, og det gjeld dei 24 søylene som er i kyrkja. Kyrkja vart utforma etter modell frå den romerske basilika som opphavleg var ei gresk bygningstype, og som vart utvikla vidare av romarane til forsamlings- og rettslokale. Basilikaen vart også brukt til andre ting, mellom anna i samband med hylling av keisaren. Han kom då opp midtgangen medan folket stod på sidene, og han sette seg på tronstolen framme i basilikaen, framme i apsis. Det var trapper opp til apsis fordi keisaren skulle sete over undersåttane sine som var samla i lokalet.



Figur 3 Titusbogen

Santa Sabina er eit døme på den modellen som kyrkjene i heile Vest-Europa vart bygde etter, og mange ting går også igjen i Aust der den ortodokse tradisjonen er dominerande. Framme i apsis kunne det også vere statue eller bilete av keisaren. Der vart alteret plassert, og der brann lyset. Over inngangen til apsis i Santa Sabina er også ein triumfboge, og slike bogar kom i fleire kyrkjer i Roma.

Triumfbogen var eit særromersk fenomen som oppstod rundt år 200 f. Kr., og den var eit minnesmerke over ein stor siger som keisaren hadde vunne. Bogen hadde også i seg ein politisk budskap, og den sette oppdragsgivaren i eit godt lys. Eit døme på ein slik triumfboge er Titusbogen (Fig 3) som er plassert på Via Sacra på Forum Romanum, og som er sett opp etter keisar Titus sin siger over jødane i år 70 e. Kr.

Santa Sabina og liknande kyrkjer den tida hadde eit uttrykk som folk kjende igjen når dei kom inn i bygningen. Der var søylene, marmoren og elden som var i tempela. Den evige elden brann mellom anna i Vesta tempelet på Forum Romanum. Tempelet var bygd til gudinna Vesta som var heimen og elden si gudinne, og her vakta vestalinnene (prestinnene) elden som representerte gudinna sitt nærver og byen sitt hjarte. Elden brann også for kongen i det mykenske riket i det gamle Hellas så lenge kongen levde, og seinare brann den for den romerske keisaren.

Framme i apsis i Santa Sabina såg folk ikkje lenger bilete eller statue av keisaren, men i himlingen over apsis var ein stor mosaikk med Kristus i midten setande på tronstolen omgjeven av helgenar og kyrkja sine representantar, og

Interessa mi for kyrkjearkitektur byrja under ein studietur til Roma hausten 2010. Vi besøkte mellom anna kyrkja Santa Sabina som ligg på Aventine. Kyrkja er ei av dei eldste bevarte i Roma (Fig 1), og den er bygd mellom 422 og 432 e. Kr. Kyrkja har namnet sitt etter den heidenske kvinna Sabina som var gift med senator Valentinus. Sabina vart kristen gjennom trælkvinnna si Seraphina, og ho vart martyr 29. august år 125 fordi ho ville halde fast i si kristne vedkjenning. Dette skjedde medan Hadrian var keisar i Romarriket.

Santa Sabina er bygd på den plassen der Sabina budde, og



Figur 2 Juno Regina

under stolen var lam som drakk av det livgivande vatnet. Folk såg også triumfbogen over inngangen til apsis, men no var sigersherren Kristus i midten omgjeven av apostlar og kyrkja sine folk.

Det er sannsynleg at folk flest kjende igjen språket når dei kom inn i dette rommet i den tida bygget vart reist. Kyrkja brukte eit uttrykk som var dåtida sitt uttrykk. Men mange av dei som i dag vitjar kyrkjene har ikkje same kunnskapen og assosiasjonane som nok mange av dei fyrste byggjarane og brukarane hadde. Vi treng historiske og arkitektoniske opplysningar som kan hjelpe oss til å forstå uttrykka i kyrkjeromma. Det erfaringsbaserte masterprogrammet i praktisk teologi oppmuntrar prestar til å reflektera over eigen praksis. Studieturane mine til mange av dei tidlege kyrkjeromma i den kristne kyrkja har oppmuntra meg til refleksjon over uttrykka i kyrkjene. Slik har det vakse fram tre spørsmål som eg ynskjer å reflektera meir over og forsøka å finna svar på i denne oppgåva: Kvar kjem desse uttrykka frå? Kva var det dei ville seie, og på kva måte har symbolspråket utvikla seg opp igjennom?

For å finne svar på desse spørsmåla vil eg gå fram kronologisk. Eg vil invitere lesarane med på ei reise som startar i så tidleg kristen tid som råd, og eg vil stoppe med keisar Justinian I (også kalla Den store) som var keisar i det austromerske riket frå 527 til 565. Eg har delt oppgåva inn i 5 hovuddelar. I denne første delen (side 3-4) fortel eg om bakgrunnen for oppgåva. Del 2 (side 5-12) tek for seg tida fram til år 313 då kristendomen vart tillat i Romarriket. Del 3 (side 13-34) tek for seg den arkitektoniske utviklinga under keisar Konstantin I som var keisar i Romarriket frå 306 til 337, og i denne delen set eg også fokus på kristen arkitektur i dei viktigaste bysentera. I del 4 (side 35-59) skriv eg om arkitekturen på 400 talet. Uttrykk kunne vere geografisk motivert. Derfor har denne delen 3 hovudinndelingar: Kystområda i Aust, Innlandet i Aust og Det latinske Vest. I del 5 (side 60-78) har vi kome til tidleg bysantisk tid, og her er det keisar Justinian sin arkitektur som er i fokus. Etter kvar hovuddel har eg ei oppsummering i stikkordform.

Målet er å finne arkitekturen sitt språk. Den er ikkje avgrensa til ei tidsperiode eller eit geografisk område. Den er der til alle tider og alle plassar, og den er forkynning utan ord. Derfor kan ei slik oppgåve lære oss noko om våre kyrkjerom.

Oppgåva handlar om sekulære bygg som har blitt vigsla til gudstenesterom, eller bygg som har blitt reist med det formål å tene til gudstenesterom for kristne kyrkjer i den kristne kyrkje sine første 500 år. Oppgåva har ei ramme, og derfor har eg gjort eit utval av kyrkjebygg som representerer og inkluderer viktige kyrkjerom i kvar periode.

Eg har brukt ulike kjelder til denne oppgåva. Det er skriftlege framstillingar som dels består av arkeologiske, arkitektoniske, historiske og kulturanalytiske framstillingar, og som dekkjer perioden og områda eg tek for meg. Eg har også brukt særstudie for dei ein skilde kyrkjebygga. (sjå litteraturliste på side 88). Vidare har eg brukt illustrasjonsbilde for å få fram eit poeng eller for å forklare eller tydeleggjere eit konkret uttrykk. Desse bilda har eit Fig. nr og ein tekst, og dei er vist til i oppgåva. Til slutt har eg brukt egne observasjonar under besøk i mange av dei kyrkjebygga eg skriv om.

Oppgåva har fotnotar (side 79-87) som gir utfyllande historiske, arkitektoniske, arkeologiske, kulturelle eller kultiske opplysningar eller forklaringar. Fotnotane kan gjelde ulike fenomen, dei kan vise til parallelle fenomen i andre kyrkjerom og bygg, og dei kan vise til andre delar av oppgåva.

## Del 2: Bygningar til kristent bruk før Konstantin.

Litteratur til denne delen har eg henta frå Richard Krautheimer si bok *Early christian and byzantine architecture* side 23 – 37. Eg har brukt Benedikt XVI si bok *Kirkjefedrene – frå Klemens av Roma til Augustin* side 25 – 36. Eg har brukt Wikipedia og andre nettsider når det gjeld namn på personar og plassar, og når det gjeld spesielle ord og uttrykk. Eg har besøkt og observert kyrkja St. John i Efesos der evangelisten si grav skal vere.

### Kapittel 1: Starten av kristen arkitektur.

#### Frå år 50 - 150 e. Kr.

I løpet av dei tre første århundre etter Jesu fødsel var det i hovudsak to ting som bestemte kristendomen sin posisjon i samfunnet. Det var for det første at den kom som ei ny tru, og for det andre at denne trua utvikla seg innanfor den sosiale, kulturelle og religiøse ramma som var i det romerske riket. Då må vi også sjå på den kristne arkitekturen som noko som levde og utvikla seg i den romerske og den hellenistiske verda.

Frå først av levde kristendomen i den jødiske samanhengen. Før Paulus kom på bana var der ikkje syn for at trua skulle krysse geografiske grenser. Han hadde som mål å kome vidare ut og gjere trua til ein verdsreligion. Han tok kristendomen ut av den jødiske nasjonalismen og ut i dei sosiale, kulturelle og religiøse forholda som var i Romarriket.

Paulus reiste til bysentera på misjonsreisene sine, og det var først og fremst der kyrkjelydane vaks fram. Rundt år 100 hadde kristen tru spreidd seg til store og mindre byar over heile det austlege Middelhavet. Etter kvart vart det ein struktur på det å samlast, og ritual vaks gradvis fram. Dei første kristne kunne ikkje utvikle ein kyrkjeleg arkitektur. Den nye trua var ikkje godkjent i samfunnet. Ein måtte til tider halde seg i skjul på grunn av forfylging, og ein samlast der det passa å kome saman. Etter kvart vart private hus plassen ein møttest. Som regel var det i mindre og billige hus, og oftast var det i opphaldsrommet som var i øvste etasje. I det austlege Middelhavet hadde husa ofte 4 etasjar med opphaldsrommet på toppen.

Dette betyr at fram til år 200 e. Kr. var der ikkje nokon kristen arkitektur. Det var berre den offentlege godkjente religionen som kunne oppføre gudshus, og det var som regel tempel etter gresk og romersk arkitektur. Kristne måtte bruke hus som tilhørte medlemmar i kyrkjelyden, og det var oftast folk frå den lågare klassa i samfunnet.

#### Frå år 150 – 250 e. Kr.

Kristendomen sin posisjon endra seg mykje etter år 150. 100 år seinare, rundt år 250, var 60 % av Lilleasia (no Tyrkia) kristent område. Forsamlinga i Roma hadde ein stad mellom 30 000 og 50 000 medlemmar, og i Nord-Afrika var det mange kristne forsamlingar. Motstanden var der frå heidenskapen, frå jødane og gjennom indre motsetningar, men denne motstanden førte til at læreinnhaldet i trua vart klarare definert. Frå denne perioden har vi Den gamalromerske truvedkjenning som også er kalla Romanum. Den var opphavleg skreve på gresk, og det var gudstenestespråket i dei kristne kyrkjelydane i Roma fram til år 200. Romanum er derfor seinast frå dette tidspunktet, men den har røter lenger tilbake i Oldkyrkja. Ei nesten likelydande truvedkjenning er frå år 140. Dette er eit døme på arbeidet denne perioden med å formulere trusgrunnlaget, og dette arbeidet kom på grunn av ytre og indre trykk. Romanum blir rekna som grunnteksten til fleire truvedkjenningar som kom seinare særleg i den vestlege kyrkja, og det gjeld mellom anna Den apostolske truvedkjenninga som vi bruker i kyrkja vår i dag. I den austlege kyrkja vart Den nikenske truvedkjenninga meir sentral.



Figur 4 Justin Martyr

#### Kyrkjefedrane.

Etter kvart kom kyrkjefedre som vart ruvande og viktige personar. Ein som så vidt berører denne perioden, er Den heilage Justin Martyr (*Fig 4*). Han var fødd i Nablus i Samaria på byrjinga av 100 talet. Han hadde greske foreldre, og han fekk ei god klassisk gresk utdanning. Han leita etter sanninga, og han vende seg til filosofien. Han studerte i Aleksandria og i Efesos, og på stranda i Efesos møtte han ein eldre mann som oppmoda

han til å studere Det gamle testamentet. På den måten kom han til kristen tru, og han vart døypt i år 135. Justin Martyr var den viktigaste kristne apologeten på 100 talet (forsvarar av kristen tru). Han skreiv om kristendomen si sanning, og han prøvde å slå bru mellom den og jødedommen. Han beskreiv i detalj dåpsrituala og nattverdsliturgien for ikkje-truande, og han gjorde det for å stoppe falske rykte om dei kristne. Han protesterte mot forfylginga av dei kristne, og han fordømde den offentleg. For det siste vart han arrestert og avhøyr saman med seks disiplar. Justin Martyr vart beden om å ofre til gudane. Då svarte han: «Ikkje noko rettferdig menneske svihtar sanninga til fordel for løgn», og saman med disiplane sine sa han: «Gjer med oss som de vil. Vi er kristne og kan ikkje ofre til avgudar». Deretter var dei piska og dømde til døden ved offentleg halshogging. Det skjedde i år 165.

Ein annan viktig kyrkjefader var Den heilage Ireneus (*Fig 5*) av Lyon. Han var fødd rundt år 125 i Smyrna i Lilleasia (no Izmir i Tyrkia), og han hørte til den greske kristne kolonien i Lilleasia. Som ung var han sterkt påverka av Polykarp (død 155) som var biskop i Smyrna, og som var ein disippel av apostelen Johannes. Ireneus kom seinare til Roma der han studerte filosofi og teologi under Justin Martyr, og i 170 vart han prest i Lyon i Frankrike. I Lyon vaks det fram ei blomstrande kyrkje, og byen vart landet sitt viktigaste bispesete. Dei kristne her opplevde derimot sterk forfylging. Dei vart mobba, bortvist frå offentlege møte, steina og banka opp, og mange vart fengsla. Ireneus var ein tur i Roma for å møte paven, og då han kom tilbake til Lyon i 177-178, var den 90 årige biskopen der, Pothinus, drept. Ireneus vart då den nye biskopen i byen. Han var ein av dei viktigaste teologane i det andre århundre, og han var rådgjevar for fleire pavar. Han er kalla «den katolske dogmatikken sin far». Han arbeidde for fred og einskap, og han hindra eit stort skisma i kyrkja då pave Viktor (189-199) ville ekskludere kyrkja i Lilleasia på grunn av usemje om kva dato ein skulle feire påske. Han skreiv også eit verk i fem bind mot kjetteriet (gnostisismen), og dette vart gnostisismen sitt dødsstøt. Ireneus døydde i Lyon rundt 203, og relikviane hans (restane etter han) vart gravlagd i ein krypt under alteret i kyrkja St. Johannes (no Saint-Irenée). I 1562 vart krypten heilt øydelagd av kalvinistar.

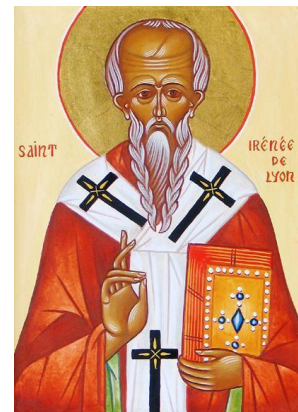

Figur 5 Ireneus

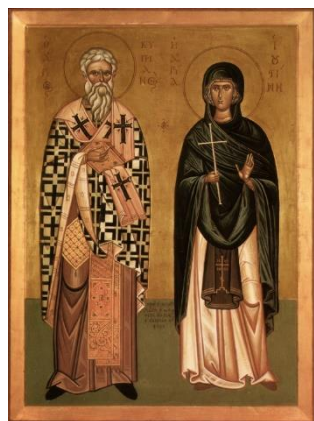

Figur 6 Kyprian og Justina

Ein annan kyrkjefader var Kyprian (*Fig 6*). Han var fødd rundt år 200 i Tunis i Nord-Afrika (truleg i Kartago) av rike heidenske foreldre. Han let seg døype 46 år gamal, og like etterpå vart han vigsla til prest. Han skilde seg frå kona si og avla løfte om kyskleik. Omvendinga hans var total. Han gav formuen sin til fattige, og han gav opp all heidensk skriving og konsentrerte seg fullt og heilt om Skrifta og kristne kommentarar. I 248 vart han biskop i Kartago, og då vart han overhuvud for kyrkja i Nord-Afrika og metropolit for om lag 150 biskopar. Ein liten del av biskopane nekta å akseptere han som biskop. I 249 starta keisar Decius ei stor forfylging, og Kyprian flykta ut i ørkenen. Etter Decius sin død i 251, vart det store spørsmålet i kyrkja kva som skulle skje med kristne som hadde falle frå under forfylginga, men som no ville tilbake. Kyprian gjekk inn for å gjenoppta dei angrande fråfalne saman med at dei fekk ei passende bot. Dette spørsmålet skapte mykje strid i heile kyrkja, og det kunne bli eit ope brot mellom Roma og store delar av kristenheita. Biskop Dionysios av Aleksandria si mekling redda situasjonen.

I 257 hadde keisar Valerian forlate si tolerante haldning til dei kristne og starta ei forfylging. Dei skulle delta i statlege religiøse seremoniar, og det vart forbode for dei å samlast. Kyprian vart arrestert, og han vart bortvist frå Kartago etter at han stadfesta trua si på den eine sanne Gud. I år 258 kom eit edikt som forkynte dødsstraff for alle geistlege som nekta å ofre til dei romerske gudane. Kyprian vart henta tilbake til Kartago, og 14. september dette året vart han stilt for retten. Han nekta igjen å ofre til dei heidenske gudane. Prokonsulen las opp domen som slutta med at Kyprian skulle halshoggast, og biskopen svara: «Gud vere lova!» Han vart ført ut på ein åker, tok av seg kappa, knelte på bakken og bøyde hovudet i bøn. Deretter vart hovudet hogd av.

Kyprian vart sett på som eit mønster av ein fyrste i kyrkja, og han betydde nok meir som diplomat enn ein teolog. På same tid gjorde martyriet hans han til eit døme på det å vere fast og sindig, og det gjorde han til ein av dei høgst æra personane i Afrika. Ein skal også legge merke til det hensynsfulle og nesten ærbødige som kjem til uttrykk i samband med forhøyra av Kyprian og kor høflege biskopen og prokonsulen var mot kvarandre. Der var ikkje den

høgrøysta utskjellinga som ofte var ved slike forhøyr, og det kan vere uttrykk for den nye situasjonen som dei kristne hadde fått i samfunnet. På tross av motstand og tidvis hard forfylgning hadde dei kristne forsamlingane rundt år 230 fått medlemmar som hadde høge posisjonar i samfunnet. Kristne hadde kome inn i sivilt styre, og biskopar hadde vorte tillitsvalde hos herskarane.

## Behov for organisering.

Talet på kristne auka, og dei vart meir synlege i samfunnet. Kyrkja sitt arbeid dekkja fleire og fleire felt. Ein samlast til gudsteneste. Diakonien fekk sin plass, og det vart behov for å ta hand om det ein hadde av eigeidom. Behovet for å organisering melde seg etter kvart. Det vaks fram eit hierarki av biskopar, eldste (presbytarar) og diakonar der kvar gruppe hadde sine åndelege og administrative funksjonar. Det vart eit hierarki av profesjonelle og ordinerte geistlege. I Roma organiserte biskop Dionysios (259-268) noko som likna på eit sokn, og ei liknande organisering spreidde seg utover imperiet. Ein biskop skulle ha tilsyn med dei kristne i kvar by. Så tidleg som i 220 hadde biskopane i Roma, Kartago, Aleksandria, Efesos og kanskje Antiokia fått eit leirskap i sine respektive provinsar.

Det at kristne auka i tal og i styrke, og at dei kom meir fram i samfunnet, måtte føre til utfordringar og konfrontasjonar. Det offentlege hadde krav til folk når det gjaldt gudsdyrking og ofring, og kristne fann det vanskeleg å imøtekomme desse krava. Allereie på 100 talet skapte det mistanke og forfylgning når kristne ville halde seg borte frå offisiell gudsdyrking. Den gongen var ikkje motstanden mot kristne utbreidd, men det endra seg utover på 200 talet. Styresmakta måtte gjere noko med det at kristne ikkje ville vere med i offisiell gudsdyrking og i dyrking av keisaren. To blodige forfylgingar i 250 og i 257-260 førte til arrest og avretting av kristne leiarar i Kartago, Aleksandria og i Roma, og det skjedde ei innskjerping av det å vere med på offer. Det vart forbode for kristne forsamlingar å samlast, og kristen eigeidom vart inndregen. Men organiseringa av kyrkja var no sterk. I 260 avslutta keisar Gallienus forfylginga og leverte tilbake til kyrkja eigeidomane hennar, bygningane dei hadde til gudstenester og retten deira til å samlast.

Kristne samfunn vart etter kvart trygge på at dei kunne behalde eigeidomane sine. I praksis var kristendomen tolerert i Romarriket, men ikkje i lovar og reglar. Rundt 250 levde dei store kristne samfunna ikkje i det skjulte, og dei kunne gjere tenestene sine synlege. Strukturane i forsamlingane måtte på plass, og dei skulle tene to formål: Dei skulle tene dei åndelege og dei sosiale behova til dei levande, og dei skulle tene kulten overfor dei døde. I byane trengde forsamlingane bygningar der dei truande kunne samlast, og dei aller fleste plassane vart det behov for eigne gravplassar. Forsamlingane skulle administrerast, og det skulle vere plass til velgjerningar overfor trengande. Allereie frå tidleg på 200 talet vart det ein regel at forsamlingane måtte ha eigne strukturar til deira mangfaldige behov. Då brukte ein strukturar innanfor den lokale tradisjonen når det gjeld byggemåtar i den romerske og hellenistiske verda, og så tilpassa ein denne strukturen til dei behova ein hadde i dei kristne forsamlingane.

## Liturgi og rom.

Rundt år 200 var det utvikla ein rikhaldig og klar liturgi. Det var regelmessige gudstenester, og desse bestod av to delar. Den første delen var for dei truande og for dei som gjekk til undervisning (katekumenane), og den hadde skriftlesing, preike og bønner. Den andre delen var for fullverdige medlemmar med godt omdøme. Den hadde offer til dei fattige og til kyrkja, og den hadde nattverdfeiring. Rommet der dette skulle skje, måtte vere stort, lett

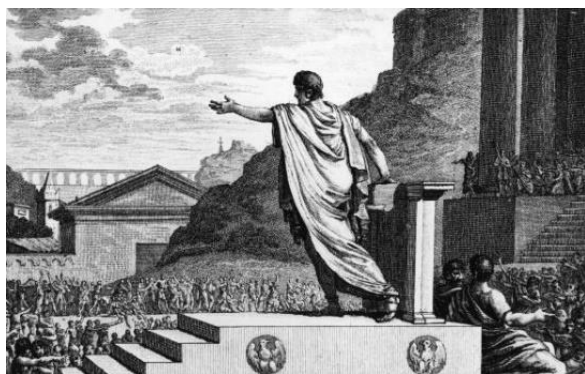

Figur 7 Tribunal

tilgjengeleg og delt mellom dei geistlege og dei leke. Biskopen skulle leie forsamlinga frå ei plattform (*tribunal, solium, Fig 7*) med sine eldste rundt seg medan han sat på ein stol (armchair) likesom ein romersk magistrat. Forsamlinga var skild frå samlinga av eldste under tilsyn av diakonane, og dei sat etter ein bestemt orden. I Roma vart det tidleg slik at menn og kvinner sat på kvar si side i rommet.

I antikken sitt Roma var ein magistrat ein vald offentlig person, og denne ordninga går tilbake til 700 talet f. Kr. Då var det romerske riket eit kongedøme, og kongen var den utøvande



magistraten. I praksis var makta hans absolutt. Han var sjefspresten i samband med offertenesta. Han var lovgivaren, domaren, og han var den einaste kommandanten for hæren. Ved overgangen frå monarki til republikk i 509 f. Kr. gjekk den konstitusjonelle makta over frå kongen til senatet, og ved overgangen frå republikk til keisardøme i 27 f. Kr. gjekk makta over til keisaren. I teorien var det senatet som valde kvar keisar, men i praksis var det keisaren som valde etterfylgjaren sin sjølv om valet kunne bli overstyrt av hæren eller ved borgarkrig.

Keisaren si makt var delt i to delar. Det var den prokonsulare makta som gjekk på makta hans over hæren, og det var den tribunale makta som gjekk på det sivile styret. Eit tribunal var ein person eller medlemmar i ei gruppe som var offisielt valde, og som hadde mynde til å dømme. Når keisar Augustus (eigentleg Octavian, for Augustus er ein tittel) tok den tribunale makta, inntok han også ein heilag status, og det gjorde han ukrenkeleg. Keisaren vart ein guddommeleg person på linje med andre gudar, og ingen kunne kritisere keisaren utan å bli straffa.

Biskopen i kyrkja leia altså forsamlinga frå ei plattform (eit tribunal) medan han sat på ein stol likesom ein romersk magistrat. Kyrkja bruker her ei ordning/eit språk som folket kjende til. Ein bruker strukturar frå den gamle tradisjonen. No er det ikkje den guddommelege keisaren som set der framme på ei plattform, men det er biskopen som representant for den levande Gud. Dette var med og forkynte den kristne læra, og det var ein bodskap overfor keisaren. Han er ikkje gud. Det er det vår Gud som er.

På same tid ser ein her at det kyrkjelege hierarkiet kjem til uttrykk. Biskopen set på toppen med sine undersattar rundt seg medan lekfolket er lenger borte. Kyrkja overtek det verdslege hierarkiet som var i statsmakta.

Romma som dei kristne forsamlingane brukte, var enkelt møblert denne tida. Der var ein stol til biskopen, eit bord til nattverdelementa og eit bord på eine sida i rommet til offeret. Ein lav brystvegg/rekkverk av tre var brukt som skilje mellom dei geistlege og lekfolket, og den same brystveggen eller ein annan omslutta alteret. Det var behov for eit forværelse (*vestibulum*) til katekumenane. Dei kunne høyre på, men dei skulle ikkje sjå på når det var messe for dei truande. Det var også behov for dåpsrom og rom for vedkjenning etter dåpen (konfirmasjon). Alle desse romma måtte passe saman, og det måtte vere slik at ein greitt kunne gå frå det ein til det andre. Dei ulike behova som forsamlingane fekk etter kvart, kunne imøtekomast berre ved at ein hadde eit forsamlingshus som ein kunne bruke på fast basis. Ein slik struktur var kalla *domus ecclesiae* (*oikos ekklesias*), og i lokal språkbruk i Roma var det kalla *titulus*. Desse uttrykka betyr eit senter for fellesskap eller eit møtelyd. Alle slike hus som ein kjenner til, var utforma i plan og struktur etter den tradisjonen for arkitektur som var i samtida, og dei var bygde etter den regionale variasjonen av 200 tals bygningar som var i det romerske riket. Kristne tenkte på det praktiske behovet ved ei bygning saman med det som var nyttig. Dei heldt avstand til offisiell og religiøs arkitektur sidan den på 200 talet i Roma hadde assosiasjonar til dei offisielle gudane ved seg. Tempel var vigsla til dei statlege gudane. Heilagdomar var helga til heidenske frelsesgudar, og offentlege forsamlingshallar var knyta til dyrking av keisaren eller til velferda til staten. «Vi har ingen tempel, vi har ingen alter», sa Marcus Minusius Felix<sup>1</sup>. Det var både klokt og ønskeleg for dei kristne å vekke lite merksemd, og det oppnådde dei best når husa deira hadde fasade som likna på allmenn middelklasse arkitektur. Kristendomen var ikkje tillat denne tida, og det gjaldt å ikkje utfordre eller provosere det offentlege.

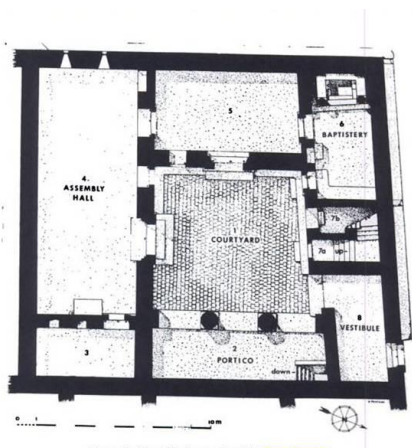

Figur 8 Dura-Europos

Ingen av dei forsamlingshusa som er omtala ovanfor, er frå tida etter 400, og ingen av dei er frå tida før 230. Den eldste kjende bygningen av dette slaget stod i Dura-Europos (Qal`at es Salihiye) (Fig 8). i Syria, og det representerte det som ei forsamling i ein liten by i det området måtte ha, når det gjaldt forsamlingshus. Dette var eit ordinært hus av den typen som var vanleg i byen, og det hadde eit gardsrom/forhall som var omgjeven på tre sider av andre rom av ulik storleik. På den fjerde sida var inngangen til huset med søylegang (*portico*). Huset vart tilpassa det behovet som forsamlinga hadde, og hovudrommet kunne romme mellom 50 og 60 personar. Ved austveggen i hovudrommet var det eit podium til biskopen.

I små byar over heile imperiet vart slike private hus gjort om til forsamlingshus for kyrkjelydane. Også jødiske forsamlingshus likna på det i Dura-Europos med gardsrom omgjeve

av andre rom. Sett utanfrå skilde dei kristne og jødane sine forsamlingshus seg ikkje ut frå dei andre husa i nabolaget. Dette var små forsamlingar. Dei kunne møte morstand og forfylging, og det var ingen grunn til å påkalle merksemd ved å bruke ein anna arkitektur enn den som var den vanlege. Forsamlingshusa var ofte også plassert i den delen av byane der dei mest fattige budde, og det hadde å gjere med liten økonomisk styrke og sosial bakgrunn til medlemmane i forsamlinga. Mange medlemmar kom frå dei lågaste laga i samfunnet.

Også i dei større byane i imperiet hadde forsamlingshusa den ordinære arkitekturen, og på den måten skilde dei seg ikkje ut frå dei andre bygningane. I byrjinga av 200 talet gjekk arkitekturen i dei større byane i to retningar. Bustadhus til dei rike følgde den gamle hellenistiske byggemåten med søylegangar. Meir vanlege var leigegardane eller blokkene med fleire etasjar der det kunne vere utsal i første etasje, og så var det bustadar oppover i etasjane. Desse husa låg i overfylte, smale og luktande gater med eit yrande liv, og dei likna mykje på det som er slike byar i dag.

I Roma samlast dei kristne i slike blokker. Likskapet med bustadblokkene gjorde at det var vanskeleg å skilje dei ut frå andre blokker. Desse blokkene fekk ein etikett/eit merke (*titulus*). Uttrykket *titulus* (Fig 9) er eit rettsleg uttrykk. Det er utleda frå ei marmorplate som bar namnet til eigaren, og som knyter namnet hans til eigedomen. Tidleg på 300 talet brukte organiseringa av sokna i Roma denne *titulus* etiketten, og den er kjend som til dømes *titulus Clementis*, *titulus Byzantis* o.s.b. Denne etiketten har eksistert til vår tid, og i dag kjenner vi den som «saint»/»hagios»/»hagia» der



Figur 9 Titulus

etiketten står framfor namnet til den som eigedomen tilhøyrrer eller er vigsla til. Dette er vanleg både i den katolske og i den ortodokse kyrkje når det gjeld kyrkjebygg, og når det gjeld helgenar i begge desse kyrkjesamfunna. *Titulus* begrepet møter vi oss også i ikontradisjonen i den ortodokse kyrkje der ikonet er knyta til ein «saint», og der ikonet har ei åndeleg kraft til å sette oss i kontakt med den helgenen som dette ikonet er ikon for. Det gjer at ortodokse kristne kan be til ein helgen gjennom ikonet.

Det er også eit spørsmål om *titulus* har linjer til tempela i den greske antikken der tempela var innvia til ein av gudane, og der guden var representert i tempelet hans. Dette har likskap med det at eit ikon er innvia til ein helgen, og denne helgenen er representert ved dette ikonet. På same tid går desse *titulus* tilbake til bustadhus/blokker på 100 og 200 talet e. Kr. då desse etikettane viste kven som var eigar av desse bygga.

Kyrkja St. Giovanni e Paolo i Roma frå 400 talet har truleg i seg ein struktur frå eit bustadhus frå 100 talet der det var utsal i første etasje og bustadar oppover i huset. Rett før år 250 hadde kyrkja eit bad ved sida av seg, og på den tida var første etasje i huset dekorert med veggmåleri med kristne motiv. Første etasje var då ikkje lenger butikk/utsal, og bygningen må på den tida ha tent som *titulus Byzantis*<sup>2</sup>. Det er truleg at denne bygningen tente som eit kristent forsamlingshus på 200 talet. Den hadde eit stort rom i øvste etasje der det var eit minnesmerke/relikvie etter ein martyr, og denne relikvien markerte plassen til eit alter ved austveggen.

Noko liknande finn vi i andre romerske *titulus*. St. Clement var på 200 talet ein leigegard med butikkar og ein fabrikkhall i første etasje, og seint på 300 talet vart det ein basilika. Forsamlingshus i Roma på 200 talet synest altså å vere i vanlege hus og i andre nyttige bygg, og dei vart litt endra slik at dei skulle passe til deira nye funksjon.

### Arkitektur knyta til gravferder.

På same måte som med forsamlingsromma var strukturane ved kristne gravferder tidleg på 200 talet bestemt av behov og nytte, og strukturane var henta frå den enklaste forma for romersk gravferdsarkitektur. Dei kristne måtte endre noko i den romerske tradisjonen som til dømes bruken av familiegraver uavhengig av religiøs tru hos medlemmane i familien. Kristen bruk rundt 200 kravde at truande skulle gravleggast på



Figur 10 Katakombe

avstand frå heidenske naboar. Gravlegging nær eit mausoleum til ein heidensk patron/leiar vart gradvis umogleg.

Katakombar (Fig 10) var i bruk denne tida, men ikkje i den målestokk ein har tenkt. Dei var ikkje brukt som vern under forfylging, og dei var ikkje brukt til ordinære gudstenester. Dei var mørke og tronge, og dei største kunne ikkje romme meir enn opp til 50 personar. Katakombar var brukt til berre minnegudstenester, og utover på 200 talet valde mange kristne å gravlegge sine i opne graverlunder framfor i katakombar.



Figur 11 Martyrium

Arbeidet med å legge til rette for graver i kristen regi bana veg for ei meir monumental utforming når grava skulle vere noko meir enn eit privat minnesmerke. Det kunne vere når grava skulle vere eit martyrium, og når det skulle vere knyta ein offentleg kult til martyriumet. Eit martyrium (Fig 11) kunne bere i seg minnet om ein som gav livet sitt for trua, og det kunne vere eit vitne om Kristus og om trua. Det kunne også vere knyta til ein plass der martyren si lidning fann stad, eller til ein plass der guddommen manifesterte seg. Tilbedinga ved ein slik plass og utforminga av det som vart bygd der, er nært knyta til slike tidlegare heidenske plassar og til samtidige heidenske skikkar.

Frå uminnelege tider hadde folk i antikken guddommeleggjort sine døde av høg rang. Ein detaljert kult hadde utvikla seg rundt mytiske heltar, og det kunne gjelde leiaren for tribunalet, den hellenistiske kongen eller den romerske keisaren. På plassen som var knyta til personen sine store gjerningar eller til døden hans, vart det bygd ein heilagdom (*heroon*) der det vart ein kult med tilbeding av helten. Heilagdomen vart ofte bygd over helten si grav, og kulten der vart praktisert på ein omfattande måte. Helten spelte ei sentral rolle i livet til den byen der kulten var. Han hadde gitt byen ein identitet, og han vart på ein måte sett på som framleis levande. Derfor vart det ofra mat til han, og ein førestilte seg at han tok del i festane. Helten sin truskap var sett på som svært viktig for det framtidige velveret for byen, og dette førte til strid mellom greske byar for å få kontroll over slike kultplassar.

Arkitektonisk kunne desse heilagdomane (*heroa*) (Fig 12) foreine funksjon og utforming frå tempel og andre heilagdomar (*sanctuary*) med funksjon og utforming frå mausoleum. I si enklaste form kunne slike heilagdomar vere under open himmel med ei utgraving inn i fjellet og med eit tak over (*aedicula*). I ei meir forseggjort form var dei lukka konstruksjonar som langsgåande eller tverrstilte rektangulære rom med apsis i ein ende, eller dei var rotunda (bygning med grunnplan i sirkelform) på ei opphøgd plattform, med kuppel over seg og med søylegang ved inngangen. Med tida vart



Figur 12 Heroa

skilnaden mellom *heroa* og mausoleum viska ut, og via kulten ved heilagdomane (*heroa*) bidrog uttrykksmåtane ved heidensk religiøs arkitektur til å gjere romersk gravferdsbygging rikare.

Desse heidenske heilagdomane (*heroa*) og kulten rundt desse er røtene som kristen martyrium og kristen martyriekult spring ut ifrå, truleg så tidleg som på 100 talet. Under St. Peters kyrkja (Fig 13) i Roma finn ein truleg det eldste kjende martyrium. Over grava der var det ei nisje som var uthola inn i veggen, og framfor nisjen var det ein heilagdom forma av to søyler som heldt oppe ei takplate av stein. Over heilagdomen var det igjen to halv-søyler med møne på.

Dei arkeologiske funna kan stemme med historisk tradisjon knyta til denne grava. Så tidleg som rundt år 100 heldt kristen tru fram at apostelen Peter hadde lidd døden i Roma, og rundt 200 vart monumentet over sigeren hans over død

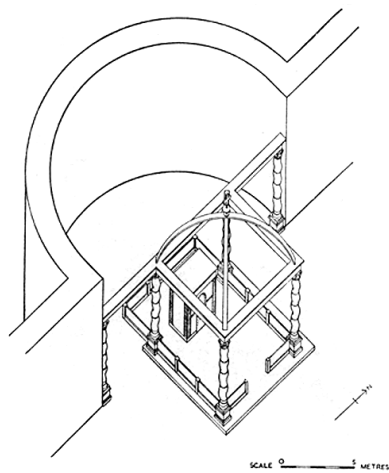

Figur 13 St. Peters kyrkja

og heidenskap æra på Vatikan-høgda.

## Frå år 250 – 313 e. Kr.

Det vart bygd mange enkle martyrium etter at keisar Decius si forfylging tok slutt i 260, og etter Diocletian si forfylging i 303 – 05. Martyrium kunne vere i katakombar<sup>3</sup> eller over bakken. Martyrium over bakken hadde ei utforming framfor grava som kunne ha tak over seg, og det hadde ei nisje som var kultsenteret. Mange små martyrium hadde enkel apsis med benk langs veggen og med eit opphøgd golv som dekkar martyren si grav i fronten. Martyriet kunne også vere forma som eit kvadrat med vegg og med ein apsis i enden, og det kunne vere ein plass der frontveggen hadde ei opning i bogeform og førte inn i eit rom der martyren si grav hadde eit dekke over seg. Etter kvart kom det også martyrium med søylegangar.

I Salona – Marusinac i Kroatia er det funne ein forseggjort gravplass med søylegang ved inngangen, med apsis i andre enden og med to mausoleum som går ut på sidene. Dette liknar på planet til ein basilika med tverskip, og denne strukturen er tolka som forløparen til all kyrkjebygging seinare. Denne tolkinga er nok ikkje rett.

Gravplassar under open himmel bana veg for meir monumentale martyrium utover på 300 talet<sup>4</sup>. Alle er små bygningar med 2 etasjar, rektangulære med apsis, kvelva tak og forsterka med støtte på utsida. Denne typen martyrium kjem mest sannsynleg frå romerske mausoleum og heilagplassar med to eller tre etasjar, men det å plassere eit alter over martyren si grav med sikte på minneseremoniar innfører eit nytt element som blir viktig for den seinare utviklinga av kristen arkitektur.

Dei kristne martyria fekk ulike former. Nokre var eit firkanta avlangt rom med innsving på tre av sidene og med kvelva tak over sentrum, eller det var eit sirkulært rom med tre innsving i sidene og med kvelva tak.

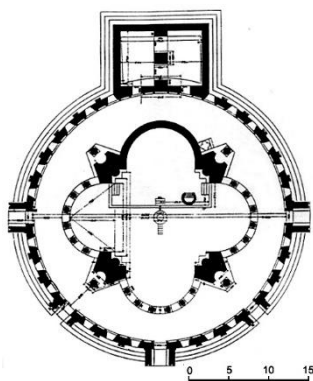

Figur 15 Triconch

Etter kalla *triconch*, Fig 15). Andre martyrium var forma som ein kross med kvelva tak over sentrum (groin-vaulted som liknar på gotiske tak). Grunnplanet og utforminga av dei kristne martyria denne tida er nært knyta til tradisjonen frå heidenske romerske mausoleum og heilagdomar som er utforma på ein forseggjort måte. I nokre få tilfelle er der martyrium som er utforma etter mausoleum som var vanlege i dei austlege provinsane. Desse martyria har ei kvadratisk form med ei søyle i kvart hjørne som held oppe eit dekkande tak. Denne forma er kalla *tetrapylon*, og den minner om det overbygget som var over keisaren si trone. Så tidleg som år 300 var eit slikt *tetrapylon*

plassert over evangelisten Johannes si grav i Efesos (Fig 14), og plasseringa av det *tetrapylon* hadde stor betydning. For dei kristne var det ikkje keisaren som skulle tilbedast og ærast som den opphøgdde gud, men det var han som evangelisten Johannes representerte. Trona er flytta frå keisaren til den levande Gud og hans tenarar.



Figur 14 Johannes si grav i Efesos

Monumentale (storslåtte) former synest å ha kome lettare inn i kristen gravferdsarkitektur enn inn i andre område av kristen bygging. Bygningar som hadde å gjere med heidenske gravferder, var for ein stor del under privat domene, og dei mangla då dei religiøse overtonane som var i den monumentale offentlege arkitekturen. Heidensk gravferdsbygging vart sett på som meir nøytral og ikkje som religiøs arkitektur.

Bygningar der forsamlingane møttest til gudstenester, heldt seg mykje lenger til arkitektur som var av rein nytte. I Nord-Afrika vart hus på private hender brukt til gudstenester til eit stykke ut på 300 talet, og i Roma vart vanleg hus (tilpassa) brukt til langt ut i same århundre. Biskopen i Antiokia, Paul av Samosate, var meir dristig. Så tidleg som i 265 ville han ha meir synlege lokale, og han ville ha ei oppreist trone på toppen av eit podium, ein audienshall og ei form for helsing når ein gjekk inn i møterommet for å få eller for å yte tenester. Dette minner sterkt om slik det var i kongepalassa både i den romerske og i den greske antikken, og slik det var hos den

romerske keisaren denne tida. Arkitektur i kristen samanheng kunne bli for utfordrande både for keisaren og for vanlege samfunnsborgarar.

## Oppsummering av del 2.

Der var ikkje nokon kristen arkitektur fram til år 200. Ein møttest i private heimar. Periodevis var det harde forfylgingar, men talet på kristne auka. Rundt år 150 blir truvedkjenning og ritual for dåp og nattverd utvikla. Kyrkjefedrane blir synlege personar i samfunnet, og fram mot år 230 kom kristne i høge posisjonar i samfunnet.

Det vart behov for organisering, og det verdslege hierarkiet vart modellen. Rundt år 200 var det utvikla ein rikhaldig og klar liturgi, og det vart behov for bygningar og uttrykk som var tilpassa liturgien. Lokale byggemåtar vart brukt og tilpassa, og ein brukte uttrykk som hadde ein lang tradisjon bak seg. Eit døme på det siste var biskopen som sette seg på tribunalet slik den romerske magistaten hadde gjort det frå 700 talet f. Kr. Her var eit gamalt uttrykk som fekk nytt innhald.

I små byar vart vanlege hus tekne i bruk som forsamlingshus (Dura-Europos), og i større byar kunne ein bruke bustadblokker. Bustadblokkene kunne ha ein etikett (*titulus*) som fortalde kven blokka høyrde til, og her går det linjer frå greske og romerske tempel i antikken via bustadhus på 100 og 200 talet til katolske og ortodokse kyrkjer i vår tid.

Frå tidleg på 200 talet var ordninga ved kristne gravferder henta frå romersk gravferdsarkitektur og endra etter eige behov. Etter kvart kom det martyrium med ei monumental utforming, og desse kristne martyria fann røtene sine i heidenske heilagdomar (*heroa*). Monumentet over Peter si grav under St. Peter i Roma er truleg det eldste kjende martyriet. Også her møter vi ein gamal tradisjon som får nytt innhald.

Etter 250 vart martyria utvikla vidare. Alteret vart plassert over martyren si grav med sikte på minneseremoniar, og det innfører eit nytt element som blir viktig for seinare utvikling av kristen arkitektur. Frå dei austlege provinsane henta ein ei kvadratisk form på martyria med ei søyle i kvart hjørne som held oppe eit dekkande tak. Denne konstruksjonen er kalla *tetrapylon*, og den vart brukt til å huse keisaren si trone og til å ære han. Evangelisten Johannes si grav i Efesos hadde ein slik konstruksjon. Her er igjen ein gamal tradisjon som får nytt innhald.

## Del 3. Det fjerde århundre.

Litteratur til denne delen har eg henta frå Richard Krautheimer si bok *Early christian and byzantine architecture* side 39 – 92 og Elsie Spathari si bok *Mycenae. A guide to the history and archaeology*. Eg har brukt Wikipedia og andre nettsider når det gjeld personar, plassar, kyrkjer og spesielle ord og uttrykk. Kyrkjer som er omtala i denne delen, og som eg har besøkt og observert: Hagia Sofia i Istanbul; Agia Sofia og Agios Dimitrios i Tessalonika; Church of Christ i Berøa; St. Giovanni i Roma; Fødselskyrkja i Betlehem; Gravkyrkja på Golgata; St. Lorenzo, St. Simpliciano og restane etter St. Giovanni i Conca i Milano. Eg har også besøkt og observert Titusbogen i Roma, Galeriusbogen i Tessalonika, Pantheon i Roma og kongegrava Atreus i Mykene.

## Kapittel 2: Kyrkjebygging under og etter Konstantin.



Figur 16 Keisar Konstantin

Med Ediktet i Milano i 313 i byrjinga av regjeringstida si gav keisar Konstantin (*Fig 16*) kristendom ei open erkjenning, og han gav den ei offentleg stilling. Konstantin etablerte kyrkja som den dominerande religiøse makta i det romerske imperiet. Kyrkja og keisaren vart nært knyta saman, og den politiske og den sosiale posisjonen til kyrkja vart radikalt endra. Hennar hierarkiske organisering var allereie styrka dei tiåra det var fred mellom år 260 og 305, men no vart den endå strammare. Den var ein parallell til den administrative organiseringa av imperiet. Landsby og sokn hadde sin eigen prest/presteskap, og kvar by hadde sin biskop. Biskopane i provinshovudstadane styrka sitt åndelege og administrative leiarskap. Dette leiarskapet var

tidlegare meir av sedvane. Nokre få bispesete vaks fram og vart

dominerande kyrkjelege senter, og det var Aleksandria i Egypt som utover på 200 talet vart det leiande senteret for kristen tenking. Vidare var det Roma som var den gamle «verdshovudstaden», og det var Konstantinopel som frå år 330 vart den nye hovudstaden og sete for hoffet.

I dei viktige åra frå 313 til 337 var posisjonen og organiseringa av kyrkja knyta til Konstantin som person. Han såg på seg sjølv som den trettande apostel og som Guds representant på jord, og på same måte som sine heidenske forgjengarar, såg han på seg sjølv som ein del av den guddommelege inkarnasjonen, den uovervinnelege sola og setet for rettferd. Dette siste var ein forkasteleg tanke for seinare generasjonar. Konstantin såg det slik at han var guddommelege utvald til å leie Kristi kyrkje til siger. Han tok del i kyrkjelege konsil. Han pressa på for å kome til semje i dogmatiske kontroversar, og han brukte staten sine middel til å sette konsila sine avgjersler ut i livet. Han brukte imperiet si makt for å reise opp kyrkja sin standard og for å trekke den heidenske verda mot henne. Kyrkja vart eit offisielt element som var nært knyta til den offentlege administrasjonen, og ho vart ei politisk makt. Talet på kristne embetsmann auka, og den keisarlege gunsten mot kristendomen gjorde at mange omfamna den nye religionen. Under keisaren si eiga leiing hadde kristendomen nådd den høgste politiske og sosiale statusen, og no fekk biskopar rang, privilegium og utmerking som hørde til dei høgste embetsmennene i riket.

### Den nye posisjonen og liturgien.

Kyrkja sin nye posisjon måtte påverke kyrkja sin liturgi. Det vart behov for ein permanent liturgi som ikkje skulle endrast, og for ein stor del vart liturgien for messa som vart fastsett tidleg på 300 talet, lik over heile imperiet. Dei grunnleggande linjene vart dei same som tidlegare: Å dele opp messa der katekumenane var med på den eine delen, og den andre delen var for dei truande. Ritualet ved offeret var der og skiljet mellom forsamlinga og dei geistlege og biskopen si leiande stilling. I denne prosessen endra biletet av Gud seg frå det å vere den frelsande Gud for dei audmjuke til det å vere himmelen sin konge. Liturgien vart ein seremoni som vart framført framfor Herren eller framfor representantane hans på jord, og liturgien byrja å likne på den seremonien som vart framført framfor keisaren eller framfor magistratane hans etter eit strengt mønster. Liturgien byrja meir og meir å låne funksjonar frå seremoniar til det romerske byråkratiet og frå det keisarlege hoffet. Biskopen kom inn i kyrkja i høgtideleg prosesjon kledd i plagg til ein høg magistrat, og framfor han vart det bore inn symbol på hans høge rang,

lys og bok. Framme i kyrkja sette han seg på ei trone med sine eldste rundt seg. Trona er det same som *sella curulis* som var brukt av ein romersk offentlig person. Alt som vart utført i denne liturgien, var gjennomsyra av denne nye offisielle gunsten som kyrkja no hadde oppnådd.

## Sella curulis.

I det antikke Roma var *sella curulis* (Fig 17 og 19) ein stol som var symbol på politisk eller militær makt hos dei som sat på den, og stolen var brukt på denne måten av kongar i Europa fram til 1900 talet. I det gamle Roma kunne kongen sete på stolen den tida det var kongedøme, og keisaren sat der når det seinare vart keisardøme. Også andre menn i stillingar med autoritet innanfor det sivile livet eller innanfor hæren kunne bruke stolen. I fylgje den romerske historikaren Livy<sup>1</sup> stammar stolen frå

Etruria (no Toscana) på vestkysten av Italia der det var ein dominerande kultur på 600 talet f. Kr., men stolen er også kjend frå perioden 1500 – 1000 f. Kr. i det antikke Egypt (det Egyptiske Imperiet). Eit av dei tidlegaste registrerte eksemplara av stolen er frå 494 f. Kr. då æra til ein *sella curulis* vart gitt til diktatoren Manius Valerius Maximus etter sigeren hans over sabinarane som heldt til nord-aust for Roma. Det romerske senatet vedtok i 44 f. Kr. å gi Julius Cæsar ein *sella curulis* alle plassar han kom unnateke når han var i teateret der hans forgylte stol og juvelbelagde krone vart borne inn og sette keisaren på linje med gudane. *Sella curulis* kunne også bli gitt til utanlandske kongar som er ærefull gåve i form av ei krone, og den vart brukt på medaljar og på gravferdsmonument for å ære den avdøde magistraten.

Stolen kunne også vere eit symbol på gudinna Juno som i den romerske mytologien var beskyttar og rådgivar for staten. Ho var dotter til Saturn, og ho var søster og kone til sjefsguden Jupiter. I denne mytologien kunne Flamen Dialis sete på *sella curulis* utan at det gav keisarleg makt. Flamen Dialis var Jupiter sin øvsteprest som var der for å tene han. I tillegg til den romerske mytologien finn vi *sella curulis* også i den greske mytologien. I tempelet i



Figur 18 Sella Curulis

Olympia var der ei 12 meter høg statue av sjefsguden Zevs setande på stolen. Vi finn tronstolen også i Bibelen der den er knyta til Guds bustad, hans herlegdom og dommen<sup>2</sup>.

Denne stolen har altså ei lang historie, og den dukkar opp mange plassar. Den er uttrykk for både ein politisk, militær og religiøs maktposisjon. Den romerske keisaren sat der som ein som hadde desse tre posisjonane, og kyrkja bruker dette språket når biskopen kjem fram i kyrkja og set seg på trona, *sella curulis*. Biskopen går ikkje inn i keisaren si politiske og militære makt, men no er det Gud

og hans representant på jord som skal ærast. Keisaren er ikkje gud på jord, for det er det den levande Gud som er. Han som trer fram i det som skjer i kyrkjerommet.

*Sella curulis* er også brukt i utsmykkinga av kyrkjene. I himlingen framme i apsis i Hagia Sofia i Istanbul og i Agia Sofia og i Agios Dimitrios i Tessalonika set Maria med barnet på stolen, og i Church of Christ i Berøa og i Santa Sabina i Roma set Kristus på stolen. I Nasaret set Maria åleine på stolen i blå kjole<sup>3</sup>.

## Arkitekturen og nye krav.

Hand i hand med den nye offentlege betydninga av rituala i liturgien foregår det ei styrking av det hierarkiske. I løpet av 200 talet hadde lekfolk si deltaking i gudstenesta blitt mindre og mindre, og det heilage og høgtidlege ved rituala kom meir og meir fram. Under Konstantin vart utviklinga av messa ført vidare. Det heilage vart forsterka endå meir. Ved starten av gudstenesta kom biskop og dei



Figur 17 Sella Curulis



Figur 19 Fastigium

geistlege inn i kyrkja i prosesjon. Framberinga av offeret på slutten av katekumenane si messe vart ein høgtidleg prosesjon der forsamlinga la offeret sitt på alteret eller på eit bord like ved. Alteret var tidlegare eit bord av tre som lett kunne berast inn til dei truande si messe. No fekk det gradvis ei fast form og ei bestemt plassering i rommet, og det kunne dekkast med gull og kostbar stein. Alteret kunne også av og til ha eit *fastigium* (Fig 18) over seg, og det er ei overbygning med tak og søyler lik den som keisaren sat under når han viste seg for undersåttane sine ved hoffet. Eit *fastigium* liknar også på det som seinare vart høgalter i kyrkjer med fire søyler i kvart hjørne av alteret og med tak over, og det kan vere at høgalteret har røter tilbake til dette alteret på Konstantin si tid. Denne tida vaks det også fram ein høgtideleg kult ved martyrar si grav, og dei kunne bli eit pilegrimsmål. I Konstantin sine siste år utvida denne respekten og ærefrykta seg også til plassar som hadde å gjere med Jesu liv og lidning.

Kristen arkitektur i den konstantinske perioden utvikla seg innanfor ei ramme der praktiske funksjonar var uløyselig vevd saman med ideologiske element. Den nye offisielle og hierarkiske karakteren til kyrkja kravde eit ny grunnplan. Den heilage plassen der messa var forretta, og der dei geistlege var samla, måtte i arkitekturen skiljast frå der lekfolket var. All kyrkjearkitektur måtte vere annleis enn vanlege bygningar, og den måtte vere overlege i forhold til dei. Kyrkja sine offisielle og hierarkiske overtonar kravde eit arkitektonisk språk som svarte til det øvste laget av offentlege bygningar, palass og tempel, og det same kravde verdigheita til kyrkja sin keisarlege patron (beskyttar).

Den strammare organiseringa i den nye liturgien kravde større skilnad mellom ulike kyrkjebygningar og mellom ulike delar i bygningen. Strukturen i bygningar som skulle vere for vanlege samkomer av truande, måtte vere annleis enn der det skulle vere eit ritual til ære for nokon. På same måte måtte det vere eigne strukturar der det skulle vere dåp, og der det skulle vere gravferder. Det skulle vere ein forgard for ikkje-truande, og katekumenane skulle ha sitt. Dei geistlege skulle også ha eigne område som var skilt frå lekfolket med brystveggar. Det skulle ha alter, og det skulle ligge høgare enn skipet.

Kyrkjebygging under dei nye føresetnadane kunne ikkje lenger bli verande innanfor dei arkitektoniske rammene som den hadde hatt dei siste 250 åra. Talet på kristne auka, og det kom til nye funksjonar. Kyrkja hadde fått ei ny offentleg verdigheit, og ho hadde ein keisarleg patron. Ein måtte ha ein arkitektur som passa til den nye høgare stillinga, og denne arkitekturen skulle ha ein offentleg karakter. Den skulle sjå prangande ut, og den skulle ha ei romsleg utforming.

Det var både praktiske og ideologiske grunnar til at den nye kristne arkitekturen utvikla seg bort frå den religiøse arkitekturen til det antikke heidenskapet. Dei kristne såg i heidenskapen det motsette av det dei sjølv ville stå for. Dei trekte seg i så stor grad vekk frå heidenske tempel at verken tempela eller plassane dei hadde stått på, vart kyrkjeplassar før seint på 300 talet. Dette gjeld i den austlege delen av imperiet. I Vest skjedde ikkje dette før på 500 talet.

## Basilika under Konstantin.

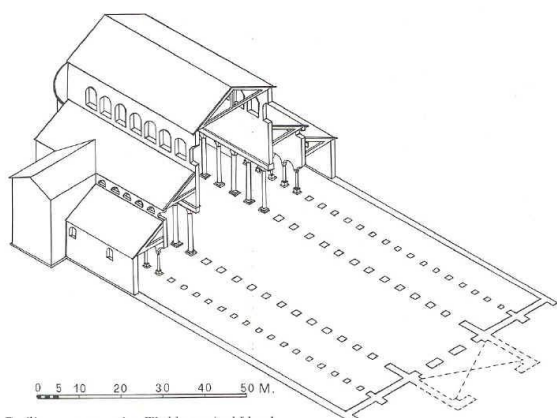

Figur 20 Basilika

magistraten sin stol (tribunalet) var på ei plattform anten i skipet, i sideskipet eller i apsis<sup>4</sup>.

Variasjonen i måten basilikaen var utforma på, hadde auka rundt år 300. I motsetnad til tempela var basilikaen sin arkitektur svært levande, og den var påverka av endringar i andre bygningstypar. Ein Trone-basilika ved

Kyrkja hadde fått ei ny offisiell stilling under keisar Konstantin, og det nye synet på Kristus som konge vaks fram. Ut i frå dette måtte kyrkja vende seg til den offentlege og offisielle arkitekturen i leitinga si etter ein arkitektur som skulle romme det religiøse behovet saman med det å vere ei offisiell bygning. Bygningen var *basilikaen* (Fig 20), og det var ei bygning som var bygd rundt i heile den romerske verda sidan det andre og det første århundre f. Kr. I si enklaste form var dei romerske basilika ein hall utan rom på sidene, og i den meir bearbeidde forma var hallen/skipet omgjeven av sideskip og galleri. Veggane i hallen/skipet kunne vere høgare enn sideskipa eller på same nivå, og



keisarpalass synest å bruke eit sentralplan, men den mest vanleg typen rundt år 300 var ein avlang hall utan sideskip, med tømmeretak og som enda i ein opphøgd og dominerande apsis. Forholdsvis store vindauge gav lys til rommet<sup>5</sup>.

I romersk språkbruk er ordet basilika meir knyta til bruken eller til utforminga. Ein romersk basilika var ein stor møtehall der det mellom anna var handel og utveksling av nyhende. Større byar kunne ha fleire basilika som hadde kvar sin funksjon. Frå 200 talet var basilika også brukt til religiøse ritual. Basilika som keisarleg audienshall innanfor eller nær det keisarlege palasset skilte seg ut frå alle desse. Det var der keisaren som den guddommelege majestet sette seg på trona si i apsis, og på den måten steig han høgtidleg fram for undersåttane sine.

Retninga som den kristne arkitekturen skulle ta, var bestemt av den religiøse betydninga som slike basilika hadde hatt i århundre. Dei åndelege overtonane vart sterkare etter som kulten rundt keisaren sin guddom vart viktigare. Basilikaen ved palasset der han sat på trona, var i seg sjølv ei religiøs bygning, og det var ein naturleg konsekvens av at keisaren som guddom sat der. Keisaren si byste kunne også gjere basilikaen til heilag grunn, og i vanlege basilika mottok biletet til den guddommelege keisaren hyllest frå dei som var der. Grensene mellom den sekulære og den religiøse funksjonen til basilikaen var flytande gjennom heile den seine antikken, og det svinga mellom det sekulære og det religiøse når det gjeld formålet til denne bygninga.

Kyrkja skulle utvikle bygningar som svarte til den høgtidlege feiringa av messa i ei forsamling som var leia av personar i høge embete, og det var av biskop og presteskap. Då var det ikkje å unngå at kyrkja under Konstantin utvikla desse bygningane innanfor ramma til den genuine basilika. Den nye kristne basilika som no kom, var derimot ikkje henta frå ein spesiell type romersk basilika. Den var både i funksjon og utforming noko nytt, men innanfor ei ramme som ein var vande med. For samtida var dette ikkje noko spesielt. Den kristne forsamlingshallen representerte endå ein type basilika som var skapt for eit nytt behov. Den var sett på som ein annan monumental offentleg møtehall med religiøse overtonar, og derfor måtte formålet med basilikaen forklarast som til dømes «*basilica id est dominicum*» («Forsamlingshall som er Herrens hus»).

Det er truleg at kristne bygde meir anonyme kyrkjer før år 313<sup>6</sup>, men først under Konstantin kunne ein møte behova til kristne ritual ved å bygge nye variasjonar av den stadig variable basilika. Den kristne basilika (Fig 21) tok med seg nokre eigenskapar som hadde blitt vesentlege, og som var fellestrekk ved dei fleste basilikaane same kva funksjon dei hadde, og dette var: Det avlange grunnplanet, den langsgåande aksa, tømmeretak og plattform (tribunal) i enden av rommet<sup>7</sup>. Det var valfritt om ein ville dele rommet inn i skip og sideskip, og om skipet skulle ha høge veggjar med vindauge. Det var sjeldan ein hadde galleri.

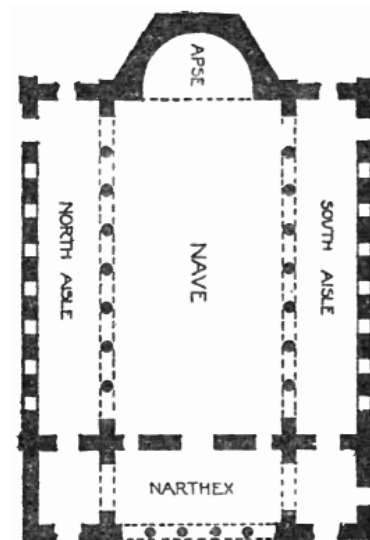

Figur 21 Kristne basilika

Konstantin si form for kristendom skapte krav om større verdigheit og det storslagne. Desse krava skulle den kristne basilika kome i møte innanfor den ramma som var gitt. Ein skulle også tilpasse seg spesielle liturgiske krav, økonomiske midlar, den sosiale statusen til patron og den lokale byggeskikken.

Før år 350 er det vanskeleg å snakke om *den* kristne basilika. Ein skulle forhalde seg til liturgiske krav, og desse kunne få lokale uttrykk. Det var ulike byggeskikkar, og patronen hadde sine ønskje. Presteskapet kunne ha plassen sin i apsis eller i overgangen mellom apsis og skipet. Alteret kunne vere i apsis eller i skipet. Offerbordet kunne vere nær alteret eller i eit rom nær ved, og katekumenane kunne ha rommet sitt ulike plassar i kyrkja<sup>8</sup>.

### Kyrkjearkitektur og keisarkult.

Katedralane i Aquileia i Italia, Orleansville i Algerie og i Tyre i Libanon (Fig 22) hadde ein del til felles, men katedralen i Tyre skil seg noko ut. Forgarden framfor kyrkja (*atrium*), inngangspartiet (*propylaeum*) og det høge skipet som vart fylt med lys, er noko som katedralen i Tyre har til felles med den keisarlege palassarkitekturen. Rundt år 300 hadde inngangsparti med søylegangar blitt eit karakteristisk trekk ved denne arkitekturen. Inngangspartiet kunne ha ein triumfboge, eller det kunne ha fire søyler som heldt opp eit tak (*fastigium*).

Triumfbogen kunne vere eit minnesmerke over nokre av keisaren sine bragder, og eit liknande inngangsparti til kyrkja kunne minne om dei store gjerningane til Han som høyre til der.



Figur 22 Katedralen i Tyre

Forgarden i Tyre (*atrium*) har likskap med den keisarlege pallassarkitekturen. Det er høgst truleg at forgarden i Tyre henta utforminga si frå søylegangen som var framfor inngangen til audienshallen ved det keisarlege palasset<sup>9</sup>. Keisaren vart teken imot i atrium på veg inn til audienshallen som regent og gud, og biskopen i Tyre vart teken imot på veg inn i kyrkja som representant for den levande Gud.

Også det godt opplyste skipet i kyrkja kan knytast til tradisjonen som var tileigna kulten rundt keisaren. Romerske basilika med høge skip var ikkje ukjent, men vektlegginga av lyset som fløymer, vaks seg sterkare der bygget denne tida skulle huse Regenten, den Usynlege Sola og Rettferda si Sol anten i eigen person eller i ein skulptur slik det til dømes var i audienshallen i Piazza Armerina og i Basilika Maxentius.

Slik var kyrkjeleg design sterkt knyta til keisarkulten. Kyrkja brukte språket frå audienshallane. Arkitektur som hadde å gjere med den guddommelege keisaren, vart teken inn i kyrkja og brukt til å uttrykke kyrkja si tru på Kristus. Han som var Kongen av himmelen, rettferda si sol, verda sitt lys, og han som skal kome som soloppgangen. Mysteriet rundt lyset gjorde at folk på 300 talet

tenkte både på keisarlege audienshallar og på innhaldet i kyrkja i dette språket. Det var ikkje slik at kyrkjene på Konstantin si tid stamma frå pallassbygningane, men kyrkjeleg arkitektur overførte naturleg til kyrkjebygningane store delar av dei arkitektoniske uttrykka som var rundt keisaren sin guddommelege autoritet.

Tilknytninga til den keisarlege kulten er klarast der kyrkjene var støtta av det keisarlege hoffet økonomisk, og eit slikt tilfelle er St. Giovanni i Laterano i Roma (Fig 23). Rundt år 313 gav Konstantin det keisarlege palasset Lateran til kyrkja som residens for biskopen i Roma, og det fekk namnet St. Giovanni. Struktura var eit stort skip som gjekk aust – vest med to sideskip på kvar side. Der var søyler av grøn marmor, og der var store vindauge som gav lys til rommet. Skipet og dei to sideskipa inn mot skipet var truleg brukt av forsamlinga, og sideskipa mot ytterveggane var for katekumenane

under dei truande si mess. Ein ruvande apsis var plassert i vestenden der det var sete for biskopen og prestane. Ei kordør framfor apsis gav vern for alteret. Ei stor *fastigium* i sølv og med dobbel rad med søyler var plassert over inngangen til apsis, og i underkanten av *fastigium* vendt mot skipet var det ei statue i sølv med Kristus på stolen med apostlane rundt seg. I underkanten av *fastigium* mot apsis var den oppstadne Kristus på trona



Figur 24 Croce in Gerusalemme



Figur 23 St. Giovanni i Laterano

omgjeven av englar. Symbolikken med *fastigium* er her: Keisaren kunne vise seg på ulike, men utfyllande måtar for folket og for undersåttane sine ved audienshallen sin. På same måte kunne Kristus vise seg på ulike, men utfyllande måtar for folk og for representantane sine på jord, og det er uttrykt ved dei to ulike statuane i underkanten av *fastigium* ved inngangen til apsis. Her ligg også at no er det ikkje keisaren som guddommeleg som trer fram, men Kristus ved representantane sine på jord.

Interiøret i St. Giovanni hadde stor rikdom i fargar, lys og

materiale i ei flott samansetting. Over apsis var det ein kuppel av gull i form av ein halvsirkel, og søylene i skipet og i sideskipa hadde grøn, raud og gul farge. Der var fleire alter av sølv, og der var lysestakar av gull eller sølv.

Den konstantinske kyrkjebygginga kunne ha stor variasjon når det gjeld grunnplan. Lokale skikkar spelte inn, men dette vart strammare når ei kyrkje ikkje skulle tene ei ordinær forsamling. Det kjem til uttrykk mellom anna ved Sessorian palasset i Roma der St. Croce in Gerusalemme (Fig 24) vart bygd som eit keisarleg kapell. Med si svært monumentale utforming passar kapellet til begrepet og til funksjonen til eit hoffkapell.

### Basilika og martyrium.

I den konstantinske tida er hoffkyrkjer (kongelege) heller sjeldan, og i den store samanhengen betyr dei mindre enn katedralar og soknekyrkjer. Dei betyr også mindre enn bygningar som er knyta til kulten til døde, og dei betyr mindre enn martyria som er knyta til æreshandlingar overfor martyrar eller til heilage plassar. Martyria og bygningar som var knyta til kulten for døde, vart svært viktige for kyrkjearkitekturen i løpet av Konstantin si regjeringstid. For ein stor del fortsette arkitekturen knyta til gravferder langs dei linjene som vart lagt der i tiåra før 313, og både katakombar og gravplassar i friluft vart utvida etter som det vart behov for det. Fleirtalet av gravplassar i Roma og i Nord-Afrika stammar frå Konstantin si tid eller seinare. Den nye statusen til kyrkja, det at keisaren var gåvmild og den aukande tilbedinga av martyrar førte til merkbare endringar. Konstantin si form for kristendom gjorde at folk sitt ønskje om å få del i martyren si velsigna auka, og det kunne dei oppnå ved å bli gravlagde nær martyren si grav. Dette førte til at rike familiar konkurrerte om å få familiegravplass så nær martyren si grav som mogleg. Desse gravplassane kunne ha kabinett med apsis eller mausoleum, og dei var ofte rektangulære i planet og med tømmeretak<sup>10</sup>. Nærleik til martyren si grav var sett på som ein garanti for frelse.

Etter kvart vart det mykje folk som var med på gravferder, og det kunne bli som ein festival der både positive og negative element var med. Derfor vart det behov for ein ny struktur ved martyria. Det måtte bli ein struktur som kunne imøtekome behovet for gravferd og minneseremoni, og der ein kunne ha eit samver med feiring av messa. Ein slik struktur kunne vere store bygningar med tak og med graver under golvet. For folk denne tida kunne dette vere gravplassar med minneseremoni meir enn det var ei kyrkje, men grensa her var flytande. I løpet av 300 og 400 talet fekk desse bygningane meir og meir funksjonar og eigenskapar til ordinære kyrkjer.

Bygningane som var til gravferder (gravferdshallar) synest å ha variert når det gjeld grunnplanet. Det er ein tendens til å fylgje lokale byggeskikkar, men alle var variantar av den gamle genuine basilika. Mange av desse bygningane er frå Konstantin si tid, og dei er bygde nær grava til ein stor martyr, eller dei er nær ein plass som vart rekna som heilag fordi ein apostel var der. Alle desse bygningane var basilika med skip og sideskip, og som regel hadde dei ein inngang med søylegangar. Sideskipa gjekk vidare framover i rommet og omslutta apsis. Det vart då ein gangveg (*ambulatory*) rundt apsis på austsida av basilikaen. Dette er ein funksjon som var lenge kjent i heidenske mausoleum, men den kom ikkje inn i kristne basilika i stor skala. Utsmykkinga var enkel. I Konstantin sitt Roma var der altså gravferdshallar som var meint å huse mange graver, og det synest som om desse hallane smelta saman to svært ulike element til eit einsarta design. Desse to elementa var gangvegen (*ambulatory*) rundt apsis som hadde rot i heidenske gravferdsbygningar, og det var basilikaplanet frå offentleg arkitektur.

I løpet av dei siste 15 åra av Konstantin si regjeringstid auka kulten som var knyta til martyrane og til heilage plassar, og det vart naudsynt å knyte martyria til basilikaen. Det kunne skje ved at ein ordinær basilika vart tilpassa det å også vere eit martyrium. Dette skjedde mellom anna i Salona-Kapljud i Kroatia (Fig 25) der det var eit martyrium over fem martyrar. Den fremste delen av bygningen var ein basilika med skip, sideskip, apsis og eit alter, og denne delen gav plass til martyrane sine graver og til gudstenester. Den bakerste delen av bygningen tente som gravplass til truande med mausoleum på alle sidene.

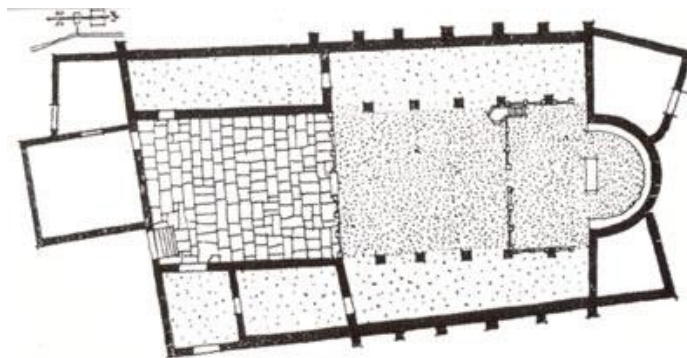

Figur 25 Salona-Kapljud i Kroatia

### St. Peters kyrkja i Roma.

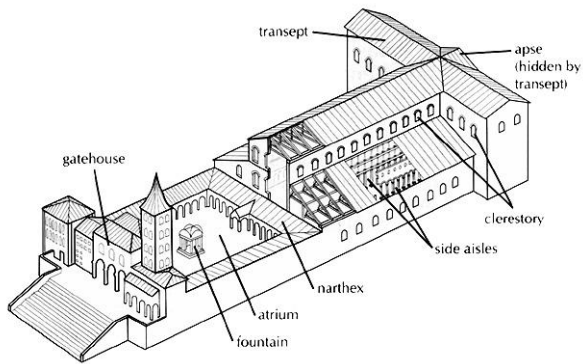

Figur 26 Den gamle St. Peter

Den gamle St. Peters kyrkja i Roma (Fig 26 og 27) er eit godt døme på forholdet mellom basilika og martyrium i sein konstantinsk tid. Denne kyrkja vart erstatta mellom år 1505 og 1613 av den som er der no, men ein kan danne seg eit godt bilete av den gamle kyrkja. Konstantin ville bygge ein stor basilika som kunne huse leivningane etter St. Peter, og som kunne romme tusenar av pilegrimar. Bygginga starta truleg rundt 320. Plassen der Peter si grav var, vart ordna til, og så vart det bygd ein stor basilika som omslutta kammeret med Peter sin leivningar, og som dekkja heile plassen. Bygginga var truleg ferdig i 329 eller kort tid etter det. Den vart bygd for å huse minnet etter apostelen, og det var eit minne som då hadde vore æra/tilbedt lenge.

Bygningen skulle gjere kammeret med apostelen sin leivningar tilgjengeleg for folk, og den skulle tilby plass til seremoniar over det eller nær det. På same tid tente bygningen som gravplass og som plass til samver i samband med gravferder. Den gamle St. Peters kyrkja hadde då funksjon som både plass for martyrium og for gravplass, og dette er med og bestemmer storleiken og utforminga av bygget. Mange ville ha grava si nær apostelen si grav, og slektningar skulle samlast her til minning og måltid. Folk frå Roma og pilegrimar kom hit for å ære/tilbe Peter si grav og for å ha gudsteneste her. Derfor måtte denne kyrkja bli større enn alle dei andre konstantinske kyrkjene.

Den doble funksjonen til den gamle St. Peter gjorde at kyrkja fekk det spesielle planet. Likesom Lateran kyrkja hadde St. Peter eit høgt og langt skip og to sideskip på kvar side, men i motsetnad til Lateran og alle andre konstantinske katedralar og soknekyrkjer enda ikkje skip og sideskip i St. Peter i eit korparti. Framom skipet og sideskipa var det eit samanhengande tverrskip som var lågare enn skipet, og som gjekk lenger ut på sidene enn det sideskipa gjorde. Framom skipet enda tverrskipet i ein stor apsis. Til saman utgjorde tverrskipet og apsis eit eige område framme i kyrkja, og dette området fekk sin eigen funksjon. Mellom skipet og tverrskipet var det ein triumfboge, og mellom tverrskipet og sideskipa var det søyler med brystveggar. Det primære med tverrskipet var at det skulle vere ein plass for kabinettet med leivningane etter apostelen, og det var fokuset i heile måten bygningen var konstruert på. Rundt kabinettet var det eit

gjerde av bronse, og over var det eit overbygg (*ciborium*) som var forma som eit kvadrat med fire søyler i kvart hjørne og eit tak over. Inngangen frå tverrskipet til apsis var dekkja med eit forheng. Det forholdsvis store tverrskipet var plassen for dei som kom for å ære apostelen sine leivningar, og det set ut som om denne delen av kyrkja var for presteskapet berre når det var minnegudsteneste. Tverrskipet var altså felles område for forsamlinga og dei geistlege, og her var æring av martyren, nattverdfeiring og offer. Alteret var også i tverrskipet, men fråskilt frå kabinettet, og det kunne flyttast på. Skipet og sideskipa var plassar der det var graver under.

St. Peter likna på andre kyrkjer frå denne tida (St. Lorenzo) på den måten at den var ein plass for graver, men den var også heilt annleis. Martyrium hadde her flytta seg frå katakomben, og det var gjort synleg og tilgjengeleg for folk i skipet og i sideskipa ved at det hadde kome inn i korpartiet i kyrkja. Tverrskip og apsis på den eine sida og skip og sideskip på den andre sida var ulike når det gjeld både funksjon og arkitektur, og det kjem til uttrykk ved den lause og litt klumsete måten dei er knyta til kvarandre på.

Konstantinsk arkitektur hadde noko kostbart og fargerikt ved materialet som var brukt, og ved måten rommet var innreia på. Folk si merksemd skulle trekkast mot interiøret og mot det som var pilegrimen sitt mål. I St. Peter var det monumentet over apostelen si grav. I atrium ved inngangen til kyrkja var det fontene og søyler som var rikt dekorerte. Inne i skipet var det to rader med 22 søyler i kvar rad. Dei stod tett. Dei var overveldande, og dei

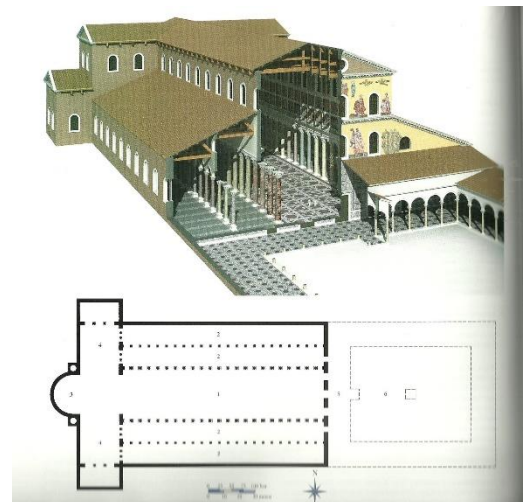

Figur 27 Den gamle St. Peter

kunne minne om søylene i Parthenon i Aten. Kapitela på søylene hadde korintisk form. Veggane i skipet var meir enn 32 meter høge, og dei var dekkja med freskomåleri. I motsetnad til Lateran var sideskipa i St. Peter like høge. I tverrskipet var kabinettet med leivningane etter apostelen Peter, og det var sjølve målet for ei pilegrimsvandring.

På denne måten var den konstantinske basilika St. Peter ikkje ei ordinær kyrkje. Den var eit martyrium, og den vart spesiell i tidleg kristen tid. Den hadde i seg noko som var så heilagt som skrinet etter apostelen Peter, og det var noko som det var knyta sterke æreshandlingar til. På 300 talet skjedde det berre ein gong at St. Peter sitt grunnplan (med tverrskip) var teke opp igjen i Roma, og det var då St. Paul vart bygd og skulle huse skrinet etter apostelen Paulus. Ikkje før på 800 talet vart basilika med tverrskip vanleg i Roma og nord for Alpane<sup>11</sup>.

## Ciborium.



Figur 28 Ciborium

Eit *ciborium* (Fig 28 og 29) er altså eit overbygg/dekke som blir halde oppe av fire søyler i kvart hjørne. I store kyrkjer kan det vere over alteret, og då kan alteret og *ciborium* stå på ei oppbygd plattform for å framheve alteret. I antikken var *ciborium* brukt som dekke over ein viktig person eller over religiøse bilde eller objekt. Ein kan sjå romerske keisarar under eit slikt dekke, og då er det kalla eit *aedicula* («lite hus»)<sup>12</sup>. Det aller heilagaste i det jødiske tempelet i Jerusalem var sikkert også sett på som eit mønster for kyrkja. Det var rommet der paktskista med dei ti boda var, og berre øvstepresten kunne gå inn der ein gong for året på den store forsoningsdagen (Yom Kippur)<sup>13</sup>. Inngangen til Det aller heilagaste var dekkja med eit forheng, og i tidlege kyrkjer kunne *ciborium* ha forheng mellom søylene slik at alteret kunne skjulast for forsamlinga under delar av liturgien. Eit slikt forheng er det i ikonostasien i gresk ortodokse kyrkjer, og det er i kordøra i armensk ortodokse kyrkjer. Eg deltok på ei armensk ortodokse gudsteneste i Istanbul hausten 2013, og der vart forhenget trekt føre under delar av nattverdsliturgien. I desse ortodokse kyrkjene kan det vere noko ved det «aller

heilagaste» som skal haldast skjult for forsamlinga.

*Ciborium* kjem frå det antikke greske ordet *kiborion*, og det antikke greske ordet refererer til ein stor kopp i det antikke Egypt som var forma som eit skip, og som var brukt til å drikke av. Slike koppar var vanlege i Egypt og i austlege delar av Middelhavet. Seinare refererer ordet til ein stor kopp med dekke over som vart brukt til nattverdsbrødet i kyrkjene etter at brødet var innvia til å vere Jesu lekam. *Ciborium* er altså noko som inneheld noko heilagt, og det kan vere keisaren som ein guddommeleg person, den jødiske paktkista, det innvia nattverdsbrødet eller leivningane etter ein stor martyr.



Figur 29 Ciborium

*Ciborium* kan ha linjer til «det innarste kammeret» i dei gamle egyptiske og greske tempela. Det greske ordet for dette kammeret er *naos*, og i det antikke Egypt er dette kjent frå rundt år 3000 f. Kr. *Naos* var det lukka rommet i tempelet som husa statuen til den guden som tempelet var vigsla til, og statuen representerte guden. I *naos* skulle også elden brenne som uttrykk for guden sitt nærver. *Naos* refererer til det latinske ordet *cella*, og frå dette ordet kjem *kapell* som var det rommet i katakomben der liturgien vart sagt fram i samband med gravferder.

## Triumfboge.

I den første St. Peters kyrkja i Roma var der er triumfboge mellom skipet og tverrskipet. Ein triumfboge er eit bygg som er forma som ein monumental port, og som regel vart den bygd for å feire ein sigersrik krig. Bogen kunne utsmykkast med relikvie som fortalde om utbyttet etter krigen, og den kunne ha englar med kroner i hendene. Englane skulle symbolsk senke kronene ned på hovudet til triumfatoren når han passerte bogen, og her kjem det guddommelege ved keisaren til uttrykk.

Tradisjonen med triumfbogar går tilbake til Romarriket, og der er framleis nokre frå den tida. Ein av dei er Titusbogen på Forum Romanum i Roma som vart bygd etter keisar Titus sin siger over jødane i år 71 e. Kr. I

kvelvingen i bogen er keisaren avbilda med ørnevingar for å uttrykke at keisaren som ein guddommeleg person er no i den himmelske sfæren. Ein anna triumfboge er Galeriusbogen i Tesselonika som var bygd i 298 – 99 etter keisar Galerius sin siger over persarane, og som var ein del av det keisarlege palasset i byen.

Etter kvart kom triumfbogen inn i kyrkjene. Ein brukte eit uttrykk som var knyta til keisaren, og som var kjend for folk, men no var det ikkje keisaren som vart lyfta opp som sigersherre. I kyrkjene var det den oppstadne og sigersrike Kristus som vart lyfta opp og skulle tilbedast<sup>14</sup>.

## Martyrium i Det heilage landet.



Figur 30 Helena

St. Peter er den einaste konstantinske kyrkja som husar skrinet til ein martyr. Martyrium i Konstantin si tid var elles knyta til plassar der guddommen hadde openberra seg, og det var i Det heilage landet. Mor til Konstantin, Helena (Fig 30), hadde vitja desse plassane på ei pilegrimsreise i 326-7, og Konstantin let bygge kyrkjer der. Det var på oppmoding frå mora, og det var i løpet av dei 12 siste åra av regjeringstids hans<sup>15</sup>.

Dei kristne martyria i Det heilage landet følgde mønsteret frå tidleg konstantinske gravferdshallar i Roma på den måten at objektet for æreshandlingar var plassert utanfor hovudrommet der dei truande samlast. Ei slik lita kyrkje vart bygd på Konstantin sin ordre i Ramet El Khalil (Fig 31) ikkje langt frå Hebron rett før år 330. Det er noko usikkert korleis grunnplanet var,



Figur 31 Ramet El Khalil

men kyrkja hadde truleg skip, apsis, sideskip, kapell på sidene og eit inngangsparti med søyler. Kyrkja vart bygd over eiketreet der Gud talte til Abraham etter at han kom tilbake frå Egypt<sup>16</sup>.

Historia med eiketreet i Ramet El Khalil er at Abraham kom dit med alle sine og heile buskapen sin etter at han braut opp frå Ur i Kaldea. Han kom til den heilage staden Sikem, til More-eika, der Herren synt seg for han. Der slo Abraham opp teltet sitt, og han bygde eit alter for Herren. Seinare reiste Abraham til Egypt med familie og buskap etter at det vart hungersnaud i Kanaan, og brorson hans Lot var med med alle sine og alt sitt. Dei kom tilbake frå Egypt alle saman, og så vart det trøngt om plassen for alle saman. Abraham og Lot skilde då lag, og Abraham kom til Mamres eikelund ved Hebron der han slo seg ned og bygde eit alter for Herren.

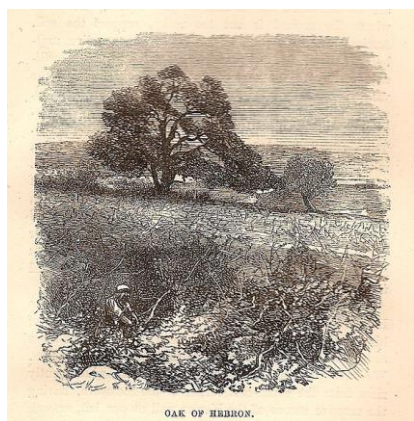

Figur 33 Eiketreet i Ramet El Khalil

Eiketreet i Ramet El Khalil nær Mamre ved Hebron (Fig 33) hadde vore ein heilag plass i lange tider for heidningar, jødar og seinare for kristne med æreshandlingar og tilbeding, og det var bygd vernande veggjar rundt treet. Mamre refererer til ein gamal kanaanittisk kult som går tilbake til det 4. årtusen f. Kr, og den høyrde heime i det som no er Libanon, Israel, palestinsk område, vestlege Jordan og sørvestlege delar av Syria. Kultstaden for denne gamle kanaanittiske kulten var vigsla til hovudguden i kanaanittiske gudeverda, og her ser vi parallellar til den greske gudeverda (mytologien) der det var mange gudar med Zevs som hovudguden.

Konstantin bygde kyrkja si mot den eine veggen til den gamle kultplassen.

Noko etter år 330 vart det bygd ei kyrkje i Betlehem (Fig 32) der Jesu fødsel skal ha skjedd<sup>17</sup>, og den vart erstatta av ei ny kyrkje på 500 talet. Den første kyrkja hadde truleg ein forgard, skip og

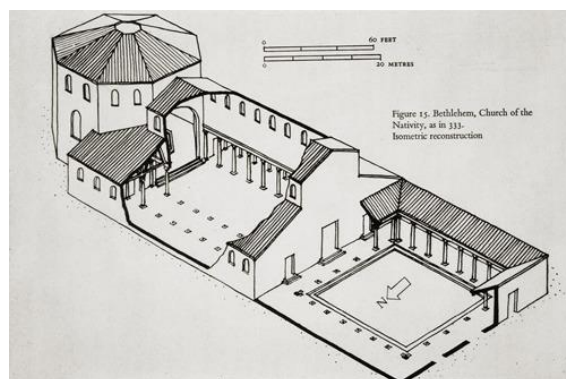

Figur 32 Church of the Nativity

4 sideskip, og den hadde mosaikk i golvet. Ved austveggen til kyrkja var det ein oktagon (bygning med åtte kantar) over plassen der tradisjonen seier at fødselen skjedde. Kyrkja var ikkje stor, for den kristne forsamlinga i dette området var ikkje stor på heile 300 talet, og der var ikkje så mange pilegrimmar. Forsamlinga og pilegrimane overvar gudstenestene frå det forholdsvis lille skipet og dei små sideskipa, og både før og etter gudstenestene kunne forsamlinga gå inn i oktagonen og sjå ned i fødselsgrotta gjennom eit hol i golvet. Dei geistlege kunne bruke oktagonen til seremoniar, men den var først og fremst eit martyrium over plassen der Jesus vart fødd. Her likesom i St. Peter i Roma var martyrium og basilika knyta til kvarandre, men på same tid er dei skilde frå kvarandre når det gjeld plan og funksjon. I Roma var det tverrskipet som husa martyriet, og i Betlehem var det oktagonen.

Også på Golgata vart ein basilika og eit sentral-planert<sup>18</sup> martyrium knyta til kvarandre. På turen sin til Jerusalem i 326 vart Konstantin si mor, Helena, vist ei klippegrav. Konstantin kjende allereie til funnet, og han bad biskopen i

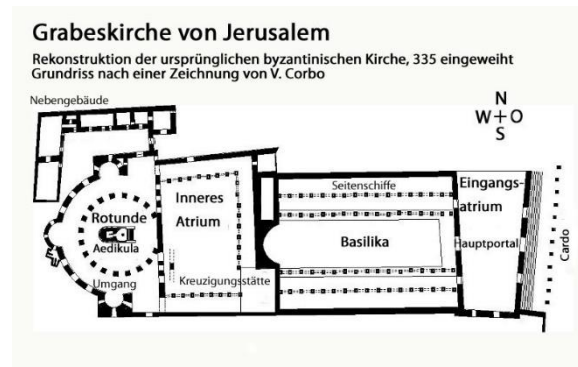

Figur 33 Gravkyrkja

Jerusalem om å bygge på denne plassen «ein basilika som var finare enn alle andre på jord». Basilikaen vart vigsla i år 326 med ei gruppe biskopar som var på synode i Tyre<sup>19</sup> i Sør-Libanon. Denne Gravkyrkja (Fig 33) var truleg opphavleg eit av fleire gravkapell av tradisjonell jødisk type bygd inn i ei fjellklippe med inngangen mot soloppgangen. Rundt gravkyrkja vart det bygd ein stor rotunde i sirkelform med ulike rom, og utanfor rotunden var det ein forgard og ein basilika. Det var ulike seremoniar på dei ulike plassane, og på same tid kunne ein bevege seg frå den eine plassen til den andre. Heile komplekset med gravkyrkja, basilika og forgard var eit martyrium over Jesu

offer og oppståe.

St. Peters kyrkja i Roma, Fødselskyrkja i Betlehem og Basilikaen på Golgata er parallelle løysingar på ei felles problem, og det er å flette saman ein forsamlingshall og eit monumentalt martyrium innanfor eit bygningskompleks. St. Peters var primært ein gravplass og ein plass for samver ved gravferder, og kabinettet med Peter sin leivningar i tverrskipet representerte grava hans. Denne kyrkja låg utanfor byen. Den hadde ikkje noko permanent presteskap og ikkje ei fast forsamling. Det vart sporadisk feira messe når pilegrimmar samlast her. I Det heilage landet var der aldri gravferder ved desse heilagdomane, og kabinetta her var ikkje graver, men grotta til Jesu fødsel i Betlehem og plassen for oppståe og siger i Jerusalem. Heilagdomane låg i byen, og dei var katedralar for ei fast forsamling som samlast regelmessig.

### Røter frå keisarlege mausoleum.

Dei ulike funksjonane i St. Peter og i Det heilage landet har røtene sine i ulike tradisjonar, og dei resulterte i ulike planløysingar. Ein oktagonal konstruksjon lik den i Fødselskyrkja i Betlehem går tilbake til dei store keisarlege mausolea i den seine antikken<sup>20</sup>. Eit døme på slikt mausoleum er i Split i Kroatia (Fig 34). Keisar Diocletian bygde der eit stort palass rundt år 300 som han skulle ha i sine siste år. Palasset representerer eit av dei mest verdifulle døma på romersk arkitektur på austkysten av Adriaterhavet. I austenden av den opne plassen i palasset ligg mausoleet. På utsida har det ei oktagonal form, og på innsida er det sirkelforma med ein kuppel over seg forma som ein halvkule. Mausoleet har søyler med korintiske kapitel (toppen av søylene), og kuppelen hadde tidlegar mosaikk. Overfor mausoleet er der eit lite tempel som truleg var vigsla til guden Jupiter, og som seinare vart bapisterium (dåpskapell). Berre sentralrommet (*cella*) i tempelet er bevart.

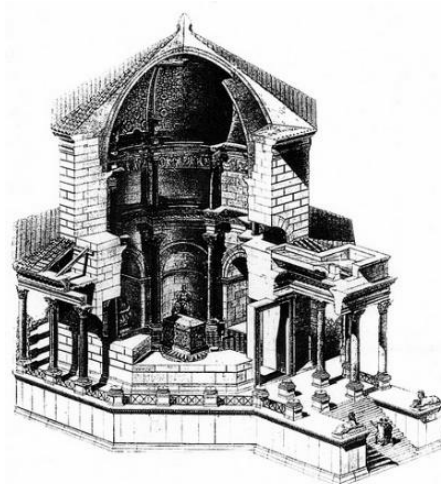

Figur 34 Mausoleum i Split i Kroatia

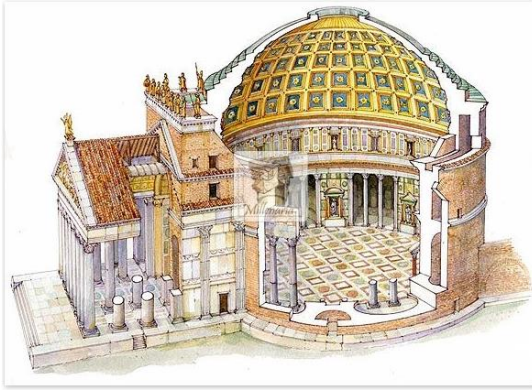

Figur 35 Pantheon i Roma

Den innvia som Maria-kyrkje. Relikvie til kristne martyrar vart førte til Pantheon sine katakombar, og kyrkja fekk namnet «Santa Maria ad Martyres». Pantheon er også ein gravplass for kunstnarar, og Rafael si grav er der med ei statue av jomfru Maria over seg.

Det er eit interessant spørsmål om det er linjer frå Pantheon i Roma til den gamle kongegrava «Treasury of Atreus» (Fig 36) ved Mykene på Peloponnes i Hellas. Grava er også kalla «Agamemnon si grav», og den er forma som ei halvkule med ein spiss i taket. Den er plassert inn i bakken. Grunnplanet har form som ein sirkel, og diameteren er 14,5 meter. Grava er 13,5 meter høg. Eit namn på grava er «Treasury (skattkammer) of Atreus» fordi der har vore ein tanke om at dette var eit skattkammer for kong Atreus. Atreus var ein konge i den greske mytologien, men denne tanken er nok ikkje rett. Grava har også vore knyta til Agamemnon som var son til Atreus, men også det er tvilsamt. Dette kan vere grava til kongen som fullførte festninga i Mykene, og den er mest sannsynleg frå bronsealderen rundt 1250 f. Kr. Der er åtte andre graver rundt festninga i Mykene som har same utforminga, men «Treasury of Atreus» er i si monumentale form og storheit eit av dei mest imponerende monumenta som har overlevd frå den mykenske kulturen<sup>22</sup>. Det var det høgste og vidaste kuppelforma bygget i meir enn 1000 år fram til Pantheon i Roma og Hermestempelet i Baia lenger sør i Italia vart bygd. Inngangspartiet til grava var rikt dekorert, og der var søyler i marmor med kapitel som var påverka av det gamle Egypt.

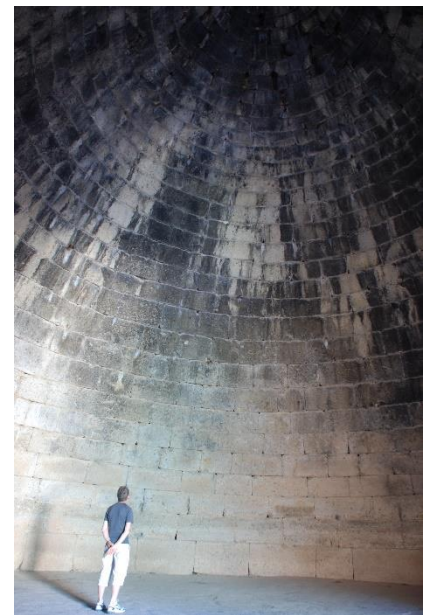

Figur 36 «Treasury of Atreus»

Keisar Hadrian som bygde Pantheon i Roma, var ein tilhengar av den greske kulturen, og det kan vere at han brukte kongegravane mellom anna i Mykene som modell for byggverket sitt. Då er der ei linje frå den gamle greske kulturen, via keisarlege mausoleum til kyrkjearkitektur.

## Tilpassing til eige behov.

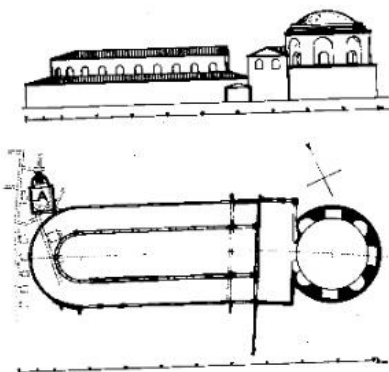

Figur 37 Mausoleet til Helena

Kristendomen under Konstantin si tid endra lite på måte å ære/tilbe sjølv om dei utelet kulturn rundt keisaren. Praksisen frå keisarlege heilagdomar vart endra så mykje at det passa å knyte den til delar av ein basilika der ein hadde gravferder. Mausoleet til Helena, Konstantin si mor, vart slik knyta til basilikaen SS. Marcellino e Pietro i Roma ca år 330 (Fig 37), og ca 350 vart mausoleet til Konstantina (dotter til Konstantin) knyta til basilikaen St. Agnese same stad. For folk denne tida var det truleg naturleg å tilpasse planet frå keisarlege mausoleum til plassar der ein markerte Kristus og det som skjedde med han. Kristus som var menneske, Gud og Konge. Det var truleg også naturleg å overføre sentralplanet (oktagon eller sirkelform) frå heilagdomane (heroa) til kyrkjene når dei skulle markere/feire Kristi liv og liding, slik



det skjedde med Fødselskyrkja i Betlehem og med basilikaen på Golgata. Basilikahallen er plassen for dei truande, og den leiar dei mot heilagdomen (heroon – martyrium) som ber i seg vitnemålet om Jesu gjerning på jord. Det var då naturleg at foreininga av sentralplanert martyrium og basilika denne tida skjedde ved dei kyrkjene i Det heilage landet som var knyta til viktige plassar i Jesu liv, han som var fødd som eit menneske, reist opp som Gud og regjerer i himmelen. Ein kan tenkje at modellen frå den keisarlege heilagdomen (*heroon*) var reservert for Kristus, og at det ikkje var rett å bruke den til martyrar, ikkje ein gong for apostelen Peter. På ein måte er då St. Peters kyrkja i Roma med tverrskip underlegen i forhold til modellen i Det heilage landet.

Under keisar Konstantin si regjeringstid er der ikkje noko bestemt norm for korleis strukturen for kyrkjene skal vere. Ei standardtype av kyrkjebygningar som vi kan kalle «den normale tidlege kristne basilika», blir ikkje utvikla før enn siste halvdel av 300 talet og utover på 400 talet. Det mest typiske ved kristen arkitektur under Konstantin si tid var variasjonen. Ein eksperimenterte med ulike typar, og kva type ein valde, var mykje bestemt av kva funksjon bygget skulle ha. Om det skulle vere ein katedral, ein basilika med martyrium eller ein dekkja gravplass. Det var også variasjonar innanfor dei ulike typane. Denne variasjonen var der også i anna offentleg arkitektur, og kyrkjearkitekturen må sjåast saman med den. I Aust heldt ein meir fast i kjende former, men også her vart strukturen gradvis endra.

Eksteriøret i konstantinsk kyrkjearkitektur var enkelt. Strukturen i bygga kunne variere, men der var ein likskap når det gjaldt det visuelle. Ein kunne kome inn i kyrkjene, og ein kunne sjå igjen det overdådige ved interiøret. Det var noko som store konstantinske kyrkjer hadde felles. I denne interiørarkitekturen var fargar og lys sentrale, og dei bringa liv til arkitekturen. Lyset kunne kome frå store vindauge i skipet eller frå oljelampar under kveldsmesser, og fargane kunne kome frå marmoren, mosaikken, gull, sølv og juvelar. Romet skulle bere i seg noko overdådig og overjordisk (*Fig 38*).

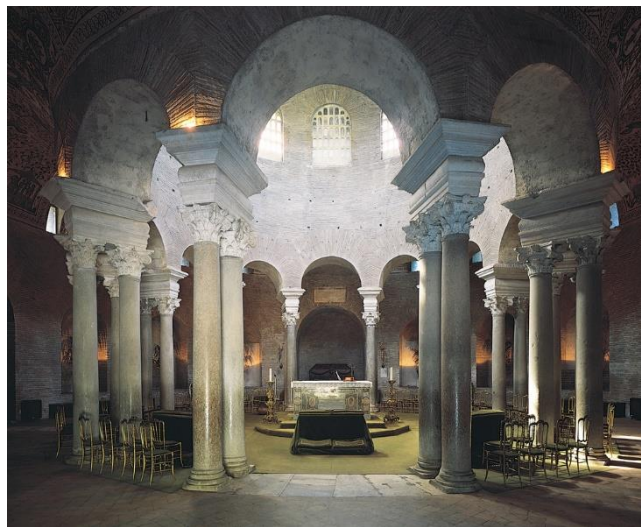

Figur 38 St Constanza

Frå 100 talet vart dette overdådige meir og meir karakteristisk for arkitekturen i den seine antikken, og konstantinsk kristen arkitektur vart siste fase i denne arkitekturen.

## Kapitel 3: Kristen arkitektur i bysenter.

Det var få politiske endringar i Romarriket i åra etter keisar Konstantin sin død i 337. Theodosius vart keisar i den austlege delen av riket i 379, og i 392 vart han eineherskar over heile riket. Han var den siste keisaren som herska over heile Romarriket.



Figur 39 Keisar Theodosius

Under Theodosius (Fig 39) si regjeringstid vart kristendomen sin posisjon i riket sterkare. Den vart statsreligion. I 380 vart søndagen (Jesu oppståedag) obligatorisk helgedag, og i 392 vart den kristne lære den einaste tillate religionen i riket. Det vart innført dødsstraff for heidensk religionsutøving, og i 394 vart dei olympiske leikane forbodne som heidenske festar. Theodosius var fleire gongar i strid med medregentane sine i samband med religiøse spørsmål, og ved eit høve måtte han audmjuke seg overfor kyrkjefaderen Ambrosius etter at Theodosius hadde utført ein massakre. Det var etter uro i Tessalonika i Hellas då rundt 7 000 menneske vart drepne under ein 3 timars massakre på det lokale sirkuset. Theodosius heldt då til i Milano. Ambrosius si handling her er eit tidleg døme på geistleg autoritet overfor keisaren.

Theodosius døydde i 395. Romarriket vart delt mellom sønene hans Arcadius og Honorius, men delinga fekk ikkje stor reell betydning. Den var meir i namnet. Det kom nye byar som kom til å bety mykje, og det var særleg i det som no vart Vestriket. Slike byar var Milano i Italia og Trier og Køln i Tyskland. Desse byane vart også sete for sterke kyrkjeleiarar. Roma mista etter kvart den politiske statusen sin, men den betydde etter kvart meir og meir som religiøst senter og som pilegrims mål. I Roma var gravplassen for apostlane Peter og Paulus og for andre martyrar, og den var sete for paven. Etter Vestriket sitt fall<sup>1</sup> vart pavesetet den einaste samlande politiske og åndelege makta i Vest. Andre viktige religiøse senter og pilegrims mål vart Jerusalem med dei heilage plassane etter Jesus, og det var Alexandria i Egypt som vart sete for den egyptiske patriarken og gravplass for evangelisten Markus.

Dei verdslege (sekulære) og kyrkjelege sentera var også leiande for arkitekturen si utvikling. Det vaks fram nye bygg, og arkitektane som stod bak desse, kom hovudsakleg utanfrå og ikkje frå der bygga vart sette opp. Det førte til at lokale variantar spelte ei mindre rolle, sjølv om dei var der. Arkitekturen blir knyta til den klassiske tradisjonen frå den seine antikken<sup>2</sup>, og den blir meir fast. I dei politiske og religiøse sentera i den romerske verda blir kyrkje- og palassarkitekturen knyta nært saman, og den får mykje same uttrykka. I Aust er bindinga til seinantikken mykje knyta til utdanningsinstitusjonane (universiteta) og til det keisarlege hoffet, og på den måten vart kyrkja og hoffet prega av ei klassisk ånd. Det var keisarar, andre personar, biskopar og arkitektur ved hoffa som vart berarar av den klassiske arven, og dei førte den vidare til det nye kristne riket til langt inn på 400 talet. Den klassiske arven vart noko svekka på 200 og 300 talet, men den vart vekt til live igjen ved hoffa seint på 300 og først på 400 talet. Det kan vere at den greske delen av riket i aust var leiar for denne renessansen, for den klassiske ånda i Roma var svekka over ei lang periode. Store delar av 300 talet var kyrkja i Roma likesæl til klassisk læring og kultur, og det endra seg først seint på 300 talet då pavestolen vart ei sterk kulturell makt.

Dei nære banda mellom kyrkja og hoffet og det auka behovet for ulike kyrkjelege tenester gjorde at nye typar kyrkjer vart utvikla i dei politiske og åndelege sentera i riket. Det vart bygd martyrium på plassar ein skulle ære avdøde utan at desse martyria var knyta til eit kyrkjerom, og dei kunne ha form som ein kross, ein sirkel eller ei ellipse. I eller nær forgarden til keisarlege palass vart det bygd kyrkjer i tetragon<sup>3</sup> eller oktagon<sup>4</sup> form. Alle desse typane vart også brukt til regulære samlingar i kyrkjelydane, og det er liten skilnad på dei i dei ulike hovudstadane i imperiet frå Konstantinopel til Jerusalem og til Køln. Arkitekturen vart truleg utforma og marknadsført av embetsmenn, teologar og arkitektur ved hoffet. Vi ser igjen her linjene frå dei gamle greske kuppelgravene i Atrous i Mykene via dei heidenske mausolea representert ved Pantheon i Roma og til seinare kristne kyrkjebygg.

Størstedelen av dei nye arkitektoniske utformingane forsvann i si opphavlege form etter to eller tre hundre år, men det at dei veks fram på 300 talet, viser det kreative og produktive ved kristen arkitektur. Denne arkitekturen var på same tid rotfesta i den klassiske seine antikken, og det viser seg mellom anna i stilistiske uttrykk og i byggeteknikk.

## Konstantinopel.

Det er svært få spor igjen etter Konstantin sine kyrkjer i det som var hans nye hovudstad. Han bygde ein stor katedral ved sida av palasset sitt, og det var den første Hagia Sofia. Den var ferdig i 360. Denne katedralen var vid i forhold til lengda, og den hadde sideskip og galleri på begge sidene.

### Church of the Holy Apostles.

Ei anna viktig kyrkje i Konstantinopel var Church of the Holy Apostles (*Agioli Apostoloi*) som også er kjend som *Imperial Polyándreion* (keisarleg gravplass, *Fig 40*). Den første konstruksjonen går tilbake til 330 talet, men den var ikkje ferdig då Konstantin døydde i 337. Sonen Konstantin II fullførte bygginga, og han gravla leivningane etter faren her<sup>5</sup>. Kyrkja vart vigsla til Jesu 12 apostlar, for det var Konstantin sitt mål å samle leivningane etter apostlane her. Berre leivningane etter Andreas, Lukas og Timoteus kom hit, og etter det vart kyrkja vigsla til dei.

Church of the Holy Apostles var nr 2 i Konstantinopel i storleik og betydning etter Hagia Sofia. Under Justinian sitt styre på 500 talet vart kyrkja sett på som for liten, og ei ny og større vart bygd på same plassen. Denne vart vigsla 28. juni 550, og leivningane etter Konstantin og dei 3 apostlane vart plassert i kyrkja. I nordenden vart det bygd eit mausoleum for Justinian og hans familie. I 1453 kom Konstantinopel under ottomansk styre, og kyrkja vart for ei kort periode sete for patriarken i den gresk ortodokse kyrkje. I 1461 vart kyrkja reven for å gi plass til moskeen Fatih Mosque.

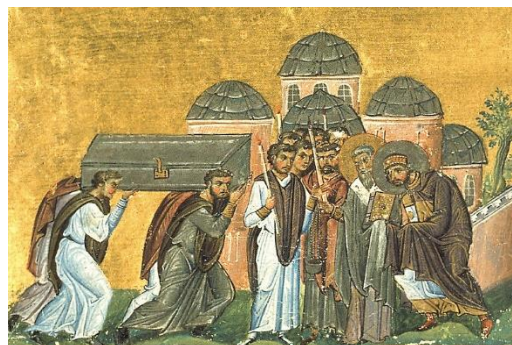

Figur 40 Relikvie ført til kyrkja

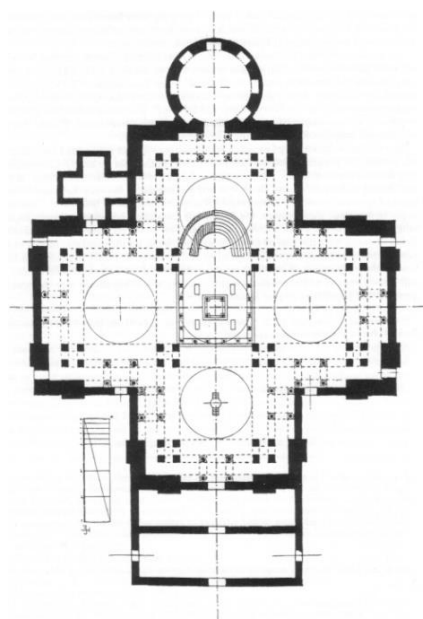

Figur 41 Plan til Church of the Holy Apostle

Grunnplanet i den første Church of the Holy Apostle (*Fig 41*) var forma som ein kross der alterpartiet fekk ei sentral plassering, og denne forma vart utvikla innanfor kristen arkitektur denne tida. Vi ser her ein overgang frå basilikaforma med langskip der alteret er plassert i eine enden, til krossforma der alteret kjem meir i sentrum. Over krossen i den første Church of the Holy Apostle var det ein kuppel med eit kjegleforma tak der vindauge sleppte lyset inn, og under kuppelen stod keisaren sin sarkofag<sup>6</sup> med monumenta (minnesmerke) til dei 12 apostlane rundt. Sarkofagen og monumenta var i ei innhegning/eit område der messa vart forretta ved eit alter. På den måten vart bygningen keisaren sitt mausoleum og eit martyrium vigsla til apostlane, og her er linjer til heilagdomane til dei romerske keisarane der dei var i sentrum, og der dei vart æra. I Church of the Holy Apostle kvilte keisar Konstantin i krossteiknet, og der vart han æra som den 13. apostel i samveret med dei 12 apostlane<sup>7</sup>. Her fekk keisaren også vere i sentrum for merksemd (om ikkje for tilbeding) ved at nattverden vart feira like ved.

Ei slik radikal ordning vart endra i 356/57 då verklege leivningar etter apostlar vart tekne inn i kyrkja. Då vart Konstantin sine leivningar plassert i eit eige mausoleum som var knyta til kyrkja, og som var i tradisjonell sirkelform med kuppel over.

Frå først av var Church of the Holy Apostle eit martyrium likesom basilikaene i Jerusalem og ved Peters grav i Roma, men i grunnplanet markerer denne kyrkja noko nytt. Her er martyriumet sjølv kjerna i konstruksjonen i staden for å vere eit vedlegg/tilbygg til skipet eller til sideskipa. Med dette har ein ny type kristen arkitektur sprunge fram der konstruksjonen er sikta inn på tilbeding og æreshandlingar.

Mange kyrkjer på slutten av 300 talet og byrjinga av 400 talet kopierte planen til Konstantin si Church of the Holy Apostle. Frå den opphavlege kyrkja overtok dei i alle fall to viktige funksjonar. Det var grunnplanen som brukte Den sanne krossen, og det var innviinga til apostlane. Det skjedde at ein viktig (lokal) helgen tok plassen til dei 12 apostlane<sup>8</sup>. Denne kyrkja til Konstantin hadde også påverknad på utforminga av kyrkjer med tversskip. Desse

kyrkjene vart då også forma som ein kross, men austenden med apsis vart kort.

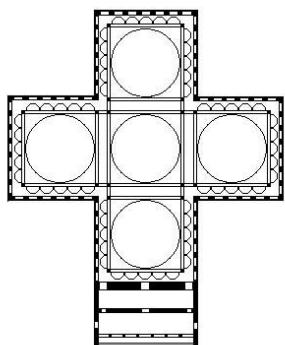

Figur 42 Grunnriss i Aust

Grunnrissa i kyrkjene blir ulike i Aust og i Vest. I Aust blir hovudregelen at 4 armar går ut frå ei sentral kjerne/eit senter (Fig 42). I Vest går to tversgåande armar utifrå fremste delen av skipet, og her blir skipet meir dominerande i forhold til tverrskipa (Fig 43).

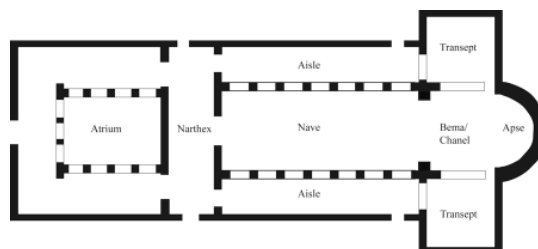

Figur 43 Grunnriss i Vest

Frå ca år 400 talet vart Konstantinopel eit senter med stor tyngde mellom anna innanfor arkitekturen. Her kan nemnast Hippodromen som vart utvida av keisar Teodosius I (379-395) og ei stor statue og ein stor triumfboge (393) som var knyta til han. Nord for Hippodromen var det 2 palass frå det første tiåret på 400 talet med mellom anna halvsirkelforma konstruksjonar, rotunda og oktagon, og desse palassa gir eit bilete av arkitekturen denne tida. Arkitekturen i Konstantinopel hadde noko konservativt over seg. Den hørde heime i ein lang tradisjon, og på same tid førte den vidare den klassiske straumen som vart karakteristisk for kunsten i Konstantinopel dei neste 5 århundra.

## Jerusalem.

I Jerusalem og andre plassar i Det heilage landet har restar frå kyrkjelege bygningar frå Konstantin sine siste år og seinare overlevd. Dei fleste av desse var bygd på plassar som hadde å gjere med Jesu liv og lidning, og dei var då martyrium. Martyrium frå sein- eller etter-konstantinsk tid blir ein sjølvstendig og sentral-planert konstruksjon i staden for å vere ein del (hovuddel) av ein basilika med skip, og det gjeld både i Palestina og i andre delar av den kristne verda.

To typar av slike martyrium med sentraliserte plan dominerte på 300 og 400 talet, og begge har opphavet sitt frå konstantinske modellar. Martyrium som er forma som ein kross, og som har fire armar av ca lik lengde, er variantar av Konstantin sitt eige martyrium i Konstantinopel (Church of the Holy Apostles). Utgravingar og forteljingar frå ein pilegrim på 600 talet viser at ein slik konstruksjon var bygd før år 380 over Jakobs brønn nær Sikem der Jesus møtte den samaritanske kvinna<sup>9</sup>.

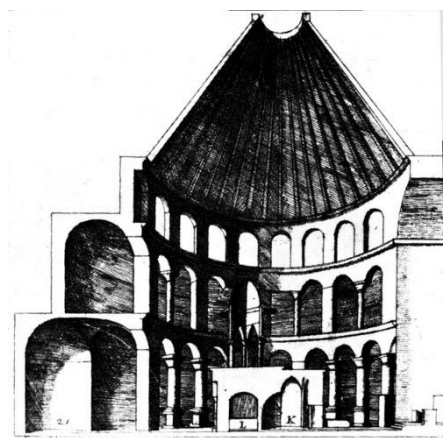

Figur 44 Anastasis Rotunda

Den andre typen martyrium er ein konstruksjon som ikkje er knyta til ein basilika-konstruksjon. Dette er eit meir «reint» martyrium, og eit døme på dette er Konstantin si Anastasis Rotunda (gravkyrkja) i Jerusalem (Fig 44)<sup>10</sup>. Kyrkja er bygd på Golgata der Jesu kross stod, og den inneheld Jesu grav. Eusebius av Cæsarea (260-340) fortel at det her først stod eit tempel for gudinna Venus. Rundt 325 gav keisar Konstantin ordre om at plassen skulle ryddast for ei ny kyrkje<sup>11</sup>, og det kan vere at Konstantin si mor, St. Helena, hadde ei hovudrolle i denne bygginga. Ho var på reise i Det heilage landet, og ho fekk i oppgåve frå sonen sin å reise kyrkjer på plassar som var knyta til Jesu liv. I Jerusalem fann ho restar av Den sanne krossen, og der skulle Anastasis Rotunda byggast.

Innvendig hadde Anastasis Rotunda eit stort sirkelforma plan med ein diameter på ca 34 m. Rundt det sirkelforma rommet var det ein gangveg som var skilt frå sentralrommet med 12 søyler, og i sentrum av sentralrommet var det bygd som eit høgalt over Jesu grav. Konstruksjonen hadde også ei kross-form, den hadde fire retningar som symboliserte dei fire

verdshjørna som ein skal bringe det firfaldige evangeliet til, og dei 12 søylene stor for dei 12 apostlane. Over sentralrommet var det ein kuppel med hol i på det øvste punktet<sup>12</sup>.

Ved denne konstruksjonen går tankane tilbake til dei gamle kongegravene i sirkelform i Mykene i Hellas, dei heidenske romerske martyria (heilagdomane) og til Pantheon i Roma. Frå desse går det ei linje til dei kristne martyria der også oktagonen og det nye livet kom inn.

## Antiokia.

I Antiokia er det funne hus frå 400 og 500 talet som er bygde etter den gamle greske byggemåten. Desse bygningane hadde eit rom med søyler rundt som sentrum, og det var rikt utsmykka med mosaikk i golvet. Det er funne få kyrkjer frå denne tida, berre ei som går tilbake til 300 talet, då Antiokia var ein keisarleg residensby<sup>13</sup>. Denne eine kyrkja er eit martyrium til den lokale martyren St. Babylas<sup>14</sup>, og den vart eit senter for æreshandlingar og tilbeding.

I 379 vart det bygd eit nytt martyrium til St. Babylas (Fig 45) forma som ein kross<sup>15</sup>. Senteret i martyriet var eit kvadrat med eit pyramideforma tak over, og det husa alteret, Babylas si grav og gravene til to av hans etterfylgjarar på bispesetet i Antiokia<sup>16</sup>. Frå senteret gjekk det ut fire armar i kvar si himmelretning, og desse armane var lågare enn sentralrommet. Sentralrommet hadde enkel marmor i golvet, og armane hadde fargerik mosaikk. Konstantin si Church of the Holy Apostle i Konstantinopel var truleg modell for dette martyriet. For forsamlinga i Antiokia var relikviane etter Babylas på linje med relikviane etter apostlane, og då måtte leivningane etter Babylas ha ein liknande kvilestad.

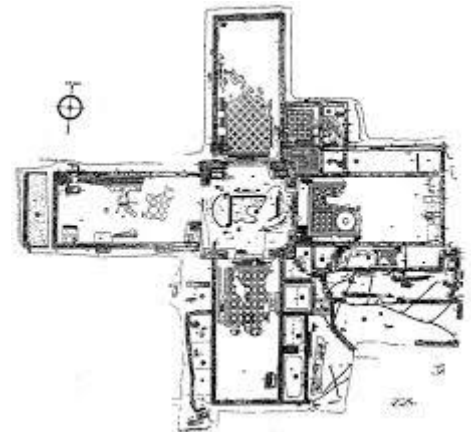

Figur 45 Martyrium til St. Babylas

Noko nytt kom til ved dette martyriet. Eit dåpskapell vart bygd til den eine arma, og eit sakristi vart bygd til ei av dei andre armane. På den måten vart martyriet også eit bygg til å huse vanlege kyrkjelege gudstenester. Denne utviklinga starta med Konstantin sin basilika på Golgata<sup>17</sup>, og etter kvart vart det vanleg å bruke strukturen til martyria også i vanlege kyrkjer.

## Gylne Oktagon.

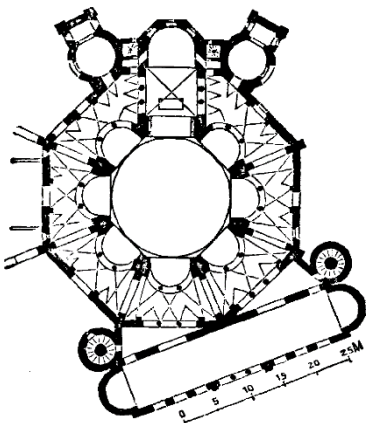

Figur 46 Gylne Oktagon

Frå 327 til 341 vart den Gylne Oktagon (Domus Aurea) bygd i Antiokia (Fig 46), og den vart vigsla til Harmonien. Harmonien var den guddommelege krafta som foreina universet, kyrkja og keisardømet. Den Gylne Oktagon kom til før St. Babylas, og den vart viktigare for kyrkjene i denne byen enn det St. Babylas var. Gylne Oktagon vart bygd i tilknytning til det keisarlege palasset på Orontes øya i sentrum av byen. Den hadde eit forrom (narthex) i 2 etasjar og eit forgylla innvendig tak. I sentrum i bygget var det eit rom i oktagonform (åttekanta) med anten eit pyramideforma tak eller ein kuppel i tømmer over. Rundt senteret var det sideskip og søyler.

Gylne Oktagon er blitt kalla eit martyrium, men det er ikkje noko prov på at bygget har husa relikvie. Den var truleg katedral i Antiokia saman med ei eldre kyrkje. Samtida såg truleg på Gylne Oktagon som katedral fordi den var bygd i tilknytning til palasset, fordi den var via til den guddommelege krafta (Harmoni) som foreina kyrkja og riket, og fordi det var her keisaren skulle ta del i offentlege seremoniar saman med undersåttane sine. Keisaren var sett på som Guds representant på jord.

Gylne Oktagon kan kallast opphavet til ei gruppe kyrkjer som hadde lik form, funksjon og lokalisering. Kyrkjer som tilhøyrer denne gruppa, er mellom anna Hagia Sergios and Bakchos og Hagia Sophia i Konstantinopel som var bygde under keisar Justinian si tid<sup>18</sup>. Til denne gruppa høyrer også Charlemagne's chapel i Aix-la-Chapelle i Frankrike (no Tyskland) som kom noko seinare, rundt år 800. Kyrkjene i denne gruppa var oktagon i grunnplanet. Dei hadde eit sentralt rom med sideskip rundt. Over sideskipet som var i sirkelform, var det galleri, og alle

kyrkjene var bygde nær regenten sitt palass. Likskap i funksjon, plan og plassering gjer at vi her ser ei linje frå Konstantin si kyrkje i Antiokia via Justinian sine kyrkjer i Konstantinopel og til kyrkjer som vart bygde seinare i Europa.

Men linjene går også bakover i tid. Frå det første århundre e. Kr. vart store hallar med eit sentralplan stadig hyppigare, og i sein romersk og tidleg kristen tid vart dei ein stadig viktigare del i utforminga av palass og hus bygde i tilknytning til palass. Desse sentralromma kunne ha ei sirkelform<sup>19</sup>. Dei kunne ha 6 hjørne og 6 like lange sider (eit hexagon), og dei kunne vere eit oktagon (8 sider) eller eit dekadon (10 sider)<sup>20</sup>. Desse konstruksjonane kunne ha ein liten apsis i ein vegg, eller dei kunne ha 3 små apsis kalla *triconch*<sup>21</sup>.



Figur 47 Modell av Rotunden til keisar Diokletian

Desse sentralromma var ofte plassert på sentralaksen i palasset og ved inngangen, og dei kunne vere ein plass der helsingar vart utveksla. Rotunden i keisar Diokletian sitt palass i Split er eit døme på slike bygg (Fig 47). Framfor rotunden var det eit ope rom med søyler rundt, og den låg på eit podium. Over inngangen til rotunden hadde taket ein boge (*fastigium*), og denne utforminga skulle uttrykke det ærefulle. Inne i rotunden skulle keisaren ta imot avgifter til hoffet, og etterpå skulle han kome til inngangspartiet (*fastigium*) og vise seg for undersåttane sine som var samla under open himmel framfor rotunden.

Andre plassar kunne slike palassrom vere audiens- og tronrom, og det er det som den tida er kalla *basilicae*. Eit slikt *basilicae* vart bygd i det store palasset i Konstantinopel etter at Konstantin flytta hovudstaden dit i 330, og det hadde truleg kuppel og var sentral-planert<sup>22</sup>. Rundt år 200 hadde keisar Septimius Severus eit tronrom som var rundt eller mangekanta.

Eit sentral-planert rom i palassa fungerte ikkje berre som eit opphaldsrom, men som eit offentlig bankettrom der keisaren tok del i måltid som ein guddommeleg person<sup>23</sup>. Eit sentral-planert rom kunne også berre vere audiens- og tronrom. Døme på slike er mellom anna Minerva Medica i Roma (Fig 48) som var sett opp mellom 310 og 320 e. Kr. Minerva Medica hadde kuppel, og sentralrommet i bygget var 10-kanta (dekagonal). I bakre del av sentralrommet var det eit podium som kunne brukast som bankettbord eller til ei trone. Det er truleg at dette bygget var konstruert for at dette skulle vere eit tronrom og eit rom for bankettar.

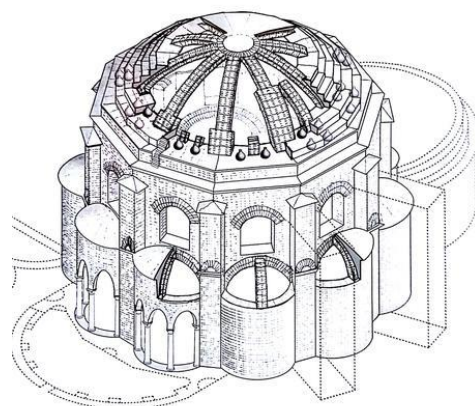

Figur 48 Minerva Medica

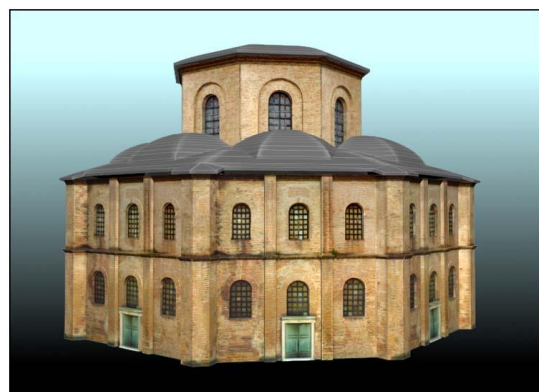

Figur 49 Modell av audiens- og tronrom

I desse audiens- og tronromma (Fig 49) var sekulære og religiøse funksjonar foreina. Det kjem til uttrykk ved at gud-keisaren er der, og i rom med kuppel kjem ideen om himmelkvelven sitt nærver fram. Eit døme på dette er audiens- og tronrommet i det store palasset i Konstantinopel<sup>24</sup>. Det var sirkelforma omgjeven av 8 små apsis, og i kuppelen over var det 16 vindauge. Rommet fungerte som audienshall for keisaren og som palasskapell.

Denne doble funksjonen som det store palasset i Konstantinopel

hadde, er ikkje dokumentert før enn på 900 talet, men samanbindinga av det keisarlege og det religiøse går langt tilbake til seinromersk tid, både til heidensk og til kristen tid. Denne samanbindinga gjer det truleg at det sirkelforma grunnplanet i audienshallane vart ført vidare til kapella som var knyta til keisarlege palass.

Denne tilknytninga til palasset når det gjeld lokalisering, funksjon og grunnplan, viser seg mellom anna i den Gylne Oktan i Antiokia. Dersom den var både katedral og Konstantin si hoffkyrkje, så var det første gong ei kyrkje hadde denne dobbelfunksjonen<sup>25</sup>.

Her kan vi sjå linjer bakover til den gamle mykenske kulturen i Hellas med audienshall og tronrom i kongepalasset der elden brann som uttrykk for at kongen var ein guddommeleg person. Det er også ei linje frå dei sirkelforma kongegravene i denne kulturen via romerske keisargraver (Pantheon), romerske mausoleum, kristne martyrium og til kyrkjene med grunnplan i sirkelform eller som mangekanta.

## Milano.

Frå midten av 300 talet viser Milano klarare enn andre bysenter den påverknaden som nye senter hadde på utforminga av storslått kyrkjearkitektur. Frå den tida var byen for ei tid sete for den romerske keisaren, og den var i realiteten hovudstad i Vestriktet. I år 373 vart byen sete for biskop St. Ambrosius<sup>26</sup>, og gjennom han vart den også det åndelege senteret i Vest i nokre tiår. Ein gong var Milano også eit av dei store arkitektoniske sentera i den kristne verda. Det viktige ved byen viser seg mellom anna ved kyrkjene der<sup>27</sup>. Det er ulikskap mellom desse kyrkjene, men dei viser rikdomen og variasjonen ved bygningsmennene som var samla ved det keisarlege og kyrkjelege hoffet i byen. Ein del er felles, og det er mellom anna det monumentale i utforminga, det store volumet, det sterke og det nakne. Der er enkle og store buar, og det er solid murverk.



Figur 51 St. Lorenzo

Ei av dei viktige kyrkjene i Milano er St. Lorenzo (Fig 50 og 51) bygd rett før år 378. Den vart ombygd på 1100 og på 1500 talet, men den opphavlege kyrkja var ei sentral-planert bygning med eit grunnplan forma som eit kvadrat og med ein quatrefoil struktur<sup>28</sup>. Der var eit indre rom (kjerne), og der var sideskip rundt det indre rommet, og begge desse romma hadde den quatrefoile strukturen. Ved inngangen var det søyler med buar mellom, og over inngangspartiet var det liggande tak (*trabeation*).

Trabeation er eit gammalt symbol på keisarleg makt. Kyrkja har spor etter påverknad frå Aust, men det er ikkje ei «austleg» bygning. Grunnen til denne påverknaden kan vere at det var nære band mot aust då regenten heldt til i Milano. I kyrkja var det vi kan kalle doble veggjar (double-shell design). Det var det i mange typar bygningar på 300 talet mellom anna i palassbygningar, og allereie denne tida gjorde denne byggemåten inntog i kyrkjearkitekturen.

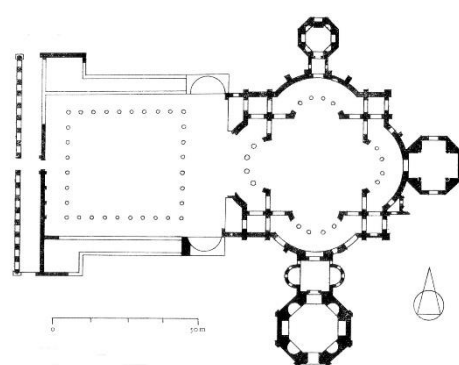

Figur 50 St. Lorenzo

Det kan vere vanskeleg å vite på kva måte den nye kyrkjearkitekturen kjem til uttrykk i St. Lorenzo. Kyrkja låg utanfor den gamle bymuren, og den var truleg ikkje ei vanleg kyrkje som hørte til ein kyrkjelyd i byen. Den hadde ikkje relikvie, og den var ikkje eit mausoleum. Den låg derimot nær det keisarlege palasset, og den var

truleg bygd som hoffkyrkje og katedral. Grunnplanet minner om grunnplanet i Konstantin si Gylne Oktan i Antiokia, og det har linjer til Justinian sine palasskyrkjer som kom seinare. Dette viser noko av kontakten som var mellom Milano og austover.

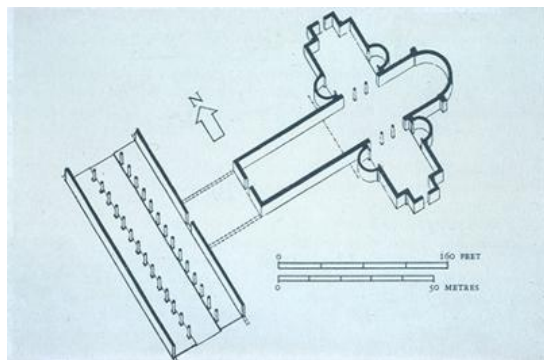

Figur 52 St. Nazarus

St. Lorenzo er spesiell i forhold til dei andre kyrkjene i Milano, men på 300 talet har all arkitektur i byen sterke band til andre bysenter i riket som har keisarlege hoff. Slike band ser vi mellom anna i kyrkja Church of the Apostles (St. Nazarus) som St. Ambrosius let bygge i 382 (Fig 52). Den var forma som ein stor kross med hovudskip, tverskip og kor. Alteret var plassert i

sentrum av krossen, og fokuset var tilbeding. Alterpartiet var synleg for dei truande, og dei kom inn i kyrkja frå enden av skipet eller frå endane av tverrskipa. Under alteret i eit skrin av sølv var relikvie etter apostlane. Inskripsjonar i kyrkja gjer det klart at for St. Ambrosius og folket den tida var denne kyrkja ein kopi av Konstantin si Church of the Apostles (*Apostoleion*) i Konstantinopel. På same måte som kyrkja i Konstantinopel skulle denne kyrkja i Milano huse relikvie, og den skulle vere med å levandegjere den sanne krossen.

Frå slutten av 300 talet til midten av 450 vart grunnplanet til St. Ambrosius si *Apostoleion* brukt i andre kyrkjer i Nord Italia<sup>29</sup>. Dei er alle forma som ein kross, og dei er utan sideskip. Denne kyrkja si krossform var lett å overføre frå martyria til vanlege kyrkjer på same måte som det var med rotunda (sirkelforma).

Ei anna kyrkje i Milano frå slutten av 300 talet er St. Simpliciano som var påbyrja av St. Ambrosius og fullført av St. Simplician<sup>30</sup> (Fig 53). St. Simplician vart biskop i byen, og han vart gravlagd her. Kyrkja er den nest eldste med forma til den latinske krossen, og den er bygd der det tidlegare var ein heidensk gravplass. På 1200 talet fekk kyrkja ei romansk utforming. Denne kyrkja er eit sterkt vitne om det store og flotte ved bygningar på 300 talet, og det var ikkje berre i Milano, men i heile den kristne verda.

I Milano var det andre typar kyrkjer ved sida av dei i krossform og dei i kvadrat- eller sirkelform<sup>31</sup>. Ei slik var St. Giovanni i Conca bygd på midten av 300 talet (Fig 54). Den vart noko ombygd etter 400, og i mellomalderen vart



Figur 54 Restar av St. Giovanni i Conca

den vigsla til St. Tecla<sup>32</sup>. Skipet hadde 2 sideskip på kvar side med søyler mellom. Framom skipet og sideskipa var det eit tverrskip som også hadde 2 sideskip på kvar side. Tverrskipet vart då tredelt, og slike tverrskip var uvanlege i Roma. Dei vart vanlege rundt Egeerhavet på 400 og 500 talet. Kyrkja hadde eit heller stort kor-parti og ein gangveg ned i skipet. Slike kor-parti og gangvegar blir vanlege i kystområda i Aust under namna *bema* og *solea*, og seinare i den bysantiske arkitekturen.

Arkitekturen i Milano i tidleg kristen tid var noko uvanleg i forhold til det som var i Roma, men den hadde band til Konstantin si Lateran basilika der. Denne arkitekturen kom også inn i konstruksjonsteknikkar og stilartar som kom til å

vare lenge. Milan vart også faneberar av ein type tverrskip som kom til å dominere delar av området rundt Egeerhavet.

## Trier og Køln i Tyskland.

I Romarriket si tid var det sterke band mellom Milano og området rundt Rhinen, og det viser mellom anna i arkitekturen. Det er til dømes likskap mellom den keisarlege basilika i Trier og St. Simplician i Milano når det gjeld konstruksjonsteknikken, bruken av store vindauge og i andre ting. Arkitektar farta mellom Milano og bysentera rundt Rhinen, og dei tok med seg ulike idear. Det var særleg då Milano var hovudstad i Vestriket.

Trier var residensby for Konstantin fram til 312, og hans etterfyljarar brukte byen sporadisk fram mot slutten av århundret. Rundt 330 vart det bygd ein katedral her (Fig 55). I 380 gjorde keisar Gratian byen til sin residensby, og katedralen gjennomgikk ei

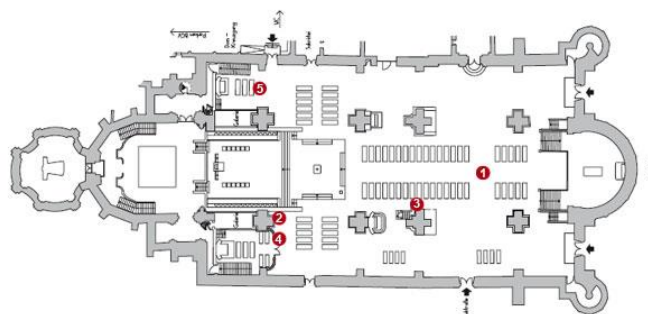

Figur 55 Grunnriss av katedralen i Trier



ombygging. Den fekk no ein sentralplanert struktur i ei kvadratform med ei søyle i kvart hjørne som heldt konstruksjonen oppe. På tre av veggane i det sentrale rommet var det 24 store vindauge, og den fjerde veggkommuniserte med skipet, sideskipa og galleria. Utforminga av dette bygget må ha røter i sein romersk arkitektur.

Likesom i Konstantin si Lateran basilika i Roma og i St. Giovanni i Milano (seinare St. Tecla) var også korpartiet i katedralen i Trier lyfta opp (*bema*), og frå koret gjekk ein passasje (*solea*) ned til ein lesepult (*ambo*) i skipet. I tillegg til likskapen med Lateran og St. Giovanne er her også likskap med Konstantin sin martyrium basilika i Det heilage landet, og det kan vere at det nye «koret» i Trier frå 380 var eit martyrium.

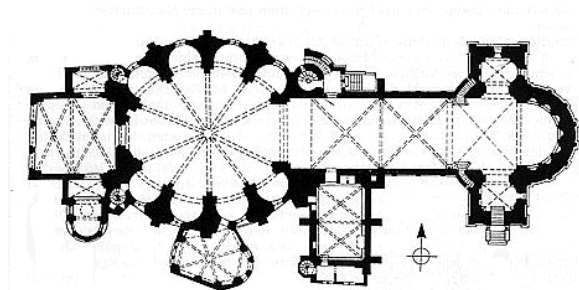

Figur 56 Grunnriss av katedralen St. Gereon i Köln

I Köln var katedralen St. Gereon (Fig 56), og den opphavlege strukturen her går truleg tilbake til 300 talet. Den erstatta ein mindre heilagdom, og den var truleg eit martyrium og ikkje eit privat mausoleum. Men her er likskap med keisarlege mausoleum som til dømes det som vart bygd ved Church of the Apostles i Konstantinopel rundt 360 for å huse leivningane etter keisar Konstantin. Desse leivningane vart då flytta frå den sentrale plassen i kyrkja til mausoleet ved kyrkja. Interiøret har likskap med til dømes St. Lorenzo i Milano. Arkitekturen til St. Gereon minner om arkitekturen i andre bysenter den tida.

## Roma.

I 326 flytta keisar Konstantin hovudstaden i romarriket frå Roma til Konstantinopel, og i dei neste 50 åra var kyrkjebyggarar i Roma ikkje opptekne av dei same problemstillingane som dei var opptekne av ved dei keisarlege hoffa i Antiokia, Konstantinopel, Jerusalem, Milano og Trier. Pavesetet og dei geistlege i Roma fokuserte på å utvikle kyrkjer som tente forsamlingane sine behov i staden for å utvikle nye typar martyrium eller kyrkjer som var knyta til hoffet.

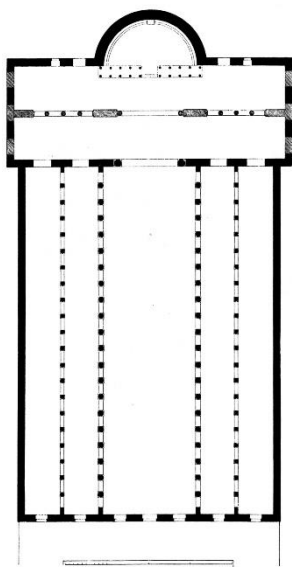

Figur 57 Grunnriss av St. Paul

I Roma var ein også meir fri i forhold til den klassiske tradisjonen, men det endra seg når ein i 384 byrja å bygge kyrkja St. Paul<sup>33</sup> (Fig 57 og 58). Den skulle vere til ære for *doctor gentium*<sup>34</sup>, og den skulle vere likeverdig med Peter si kyrkje og grav i Roma. Under Konstantin si tid eller like etter vart ei mindre kyrkje bygd her over det som kunne vere eit enkelt mausoleum over Paulus si grav. Den nye kyrkja i 384 skulle huse minnet etter han, og den skulle vere like verdi og monumental som kyrkja som vart bygd over Peter si grav. Den skulle vere stor og overdådig, og denne skulle gi rom til mange pilegrimar som kom for å ta del i gudstenestene og for å ære Paulus si grav. Den skulle også gi rom til gravferder. St. Paul var vendt aust – vest med inngangen i vestenden. Den var ferdig bygd rundt 400, men den vart øydelagd av brann i 1823.

Kyrkja hadde ein forgard med søyler. Skipet var 97 meter langt og 24 meter breitt. Det var to sideskip på kvar side av skipet. Mellom skipet og apsis var det eit tverrskip, og der var skrinet etter Paulus under alteret. Ein triumfboge skilte tverrskipet frå skipet. Mot aust

var ein stor apsis likesom i St. Peter. Apsis var mørk, men i tverrskipet gav vindauge mykje lys til alteret og skrinet etter Paulus.

St. Paul etterlikna St. Peter i storleik og plan og i den litt sjeldne forma for tverrskip, men den var ein variant og ikkje ein kopi. Tverrskipet er breiare og kortare enn i St. Peter, og skrinet etter Paulus var plassert så nær skipet som råd. I St. Paul kom noko av den klassiske stilen til uttrykk. Det var noko gjennomført og

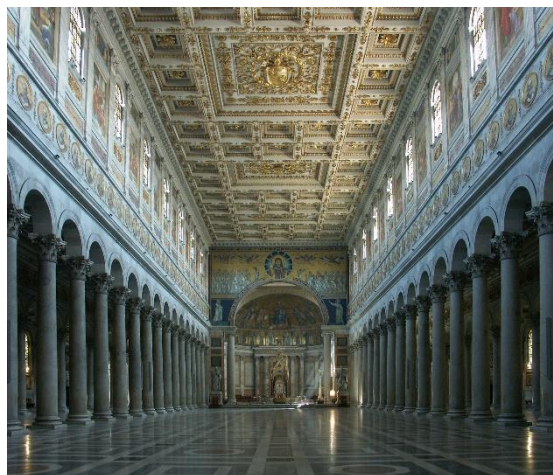

Figur 58 Interiør i St. Paul

perfekt ved måten denne kyrkja var konstruert og dekorert på.

Under pave Leo I<sup>35</sup> (440 – 461) gjennomgjekk St. Paul ei omfattande restaurering, og det gjaldt mellom anna dekorasjonen i kyrkja. Den nye dekorasjonen representerer noko nytt i romersk kyrkjearkitektur. I denne dekorasjonen ser ein eit anna forhold til den klassiske tradisjonen enn det som var i 384 då den nye kyrkja vart bygd. I 384 var det eit meir konservativt forhold til tradisjonen. Ein heldt meir fast på det som var då, men under Leo I si tid vil ein gjenopplive ei klassisk form som går langt tilbake i tid. Ein går tilbake til den utforminga av bygningar som var i Roma på 100, 200 og tidleg 300 talet. Denne klassiske fornyinga kjem klart til uttrykk under pave Sixtus III (432-440), og den heldt fram under hans etterfyljarar på pavestolen fram til 470.



Figur 59 St. Maria Maggiore

Basilikaen St. Maria Maggiore er eit godt døme på denne «Sixtine Renaissance»<sup>36</sup> (Fig 59). Skipet er breitt, og det har eit sideskip på kvar side. Alle tre er utforma i majestetiske og rolege proporsjonar. Lange rekker av søyler med joniske kapitel står på «klassiske» lange linjer og leier augo i retning triumfbogen og apsis. Utforminga og detaljane her ser meir bakover i tid (retrospektiv) enn det som klassisismen i Konstantinopel gjorde, og denne fornyinga i Roma minner meir enn noko anna om kunst på keisar Trajan si tid<sup>37</sup>.

Eit anna bygg frå Sixtus III si tid er Battisterio Lateranense. Dette baptisteriet er i oktagon form, og det er truleg ei fornying av eit eldre baptisterium i same form som går tilbake til Konstantin si tid.

Bygninga hadde åtte store vindauger og kuppel i taket, og den hadde søyler med korintiske kapitel.

Den same ånda av renessanse finn vi i rotunden St. Stefano som var bygd så seint som ein gong mellom 468 og 483 (Fig 60). Skipet er forma som ein sirkel, og søylene rundt skipet har joniske kapitel. Taket over skipet er forma som ein kuppel. Skipet er ein del av ein større konstruksjon, og heile konstruksjonen er forma som ein kross. Forma på St. Stefano og det at den var vigsla til den ærefulle martyren St. Stephen<sup>38</sup>, gjer at konstruksjonen minner om eit martyrium sjølv om den ikkje har husa St. Stephen sin leivningar. Det er likskap mellom denne konstruksjonen og konstruksjonar i Det heilage landet som fungerte som martyrium.

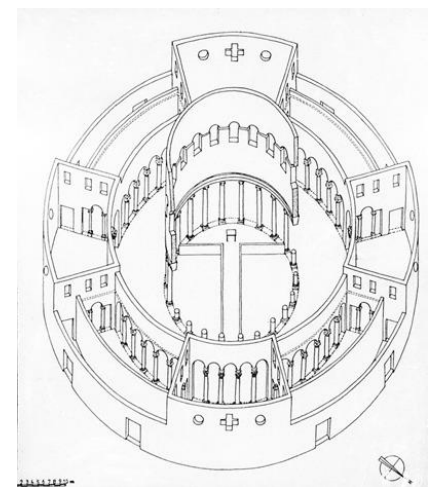

Figur 60 Riss av St. Stefano

Den «Sixtine Renaissance» kastar lys over den tilnærminga som kristne arkitektar og leiarar i Roma hadde til arven frå den klassiske antikken. Storslått klassisk arkitektur var tradisjonelt knyta til tempel, offentlege bygningar og palass, og kristne opplevde denne arkitekturen trugande fordi den hadde band til heidensk religion. Heidensk religion var knyta både til tempela og til keisarkulten mellom anna ved palasset. På grunn av dette hadde kristne i Roma ei negativ haldning til klassisk kultur i store delar av 300 talet. Dei ville ikkje ta inn i bygningane sine noko frå den klassiske arven, og det står i motsetnad til det ein finn i det greske Aust eller i dei keisarlege sentera lenger nord (Milano og Trier). Først etter heidenskapen sitt endelege nederlag i Roma i 395 kunne ein akseptere og inkludere den klassiske fortida, og noko anna som bidrog til det, var framveksten av godt utdanna kristne leiarar i samfunnet. På denne måten vart den klassiske arven løyst frå sine heidenske band. På same tid vart pavesetet tvinga til å ta hand om den politiske og den kulturelle arven som Roma hadde, og grunnen til det var byen sitt fall i 410, svekkinga av keisardømet i Vest og den auka «avstanden» som vart til Aust.

## Oppsummering av del 3.

### Kapittel 2: Kyrkjebygging under og etter Konstantin

Etter Ediktet i Milano år 313 fekk kyrkja ei offentleg stilling nært knyta til keisaren. Keisar Konstantin I såg på seg sjølv som den 13. apostel, som Guds representant på jord og som guddommeleg utvald til å leie kyrkja. Liturgien byrja å låne funksjonar frå seremoniar til det romerske byråkratiet og frå det keisarlege hoffet. Tronstolen (*sella curulis*) frå det antikke Roma som symbol på politisk eller militær makt vart no biskopen sin stol framme i kyrkja. Tronstolen har røter til Toscana i Italia på 600 talet f. Kr., til gresk mytologi og til perioden 1500-1000 f. Kr. i det antikke Egypt. Eit gammalt uttrykk blir brukt og gitt nytt innhald.

Kyrkja si nye offentlege verdigheit gav henne eit meir hierarkisk preg. Det heilage og høgtidlege kjem meir fram, og lekfolket kjem meir i bakgrunnen. Arkitekturen skulle vere prangande og romsleg.

*Basilikaen* vart kyrkja sin arkitektur med avlangt grunnplan, langsgåande akse, tømmertak og plattform i enden av rommet. Denne basilikaen hadde linjer til keisarlege audienshallar som var innanfor eller nært knyta til det keisarlege palasset der keisaren som den guddommelege majestet sette seg på trona si i apsis, og på den måten steig han høgtidleg fram for undersåttane sine. Kyrkja brukte språk frå keisarlege audienshallar.

*Ciborium* (eit dekke som blir halde oppe av fire søyler) vart brukt i store kyrkjer denne tida, og det har røter til keisarkulten i antikken, til det jødiske tempelet og til gamle egyptiske og greske tempel. Uttrykket har også røter til *kapellet* i katakombane, og i vår tid kjem det mellom anna til uttrykk ved ikonostasien og forhenget i ortodokse kyrkjer. Eit anna uttrykk frå keisarkulten er *triumfbogen*.

Martyria og bygningar knyta til kulten for døde vart svært viktige for kyrkjearkitekturen under Konstantin si regjeringstid. Nærleik til martyren si grav vart ein garanti for frelse. Ein ordinær basilika vart tilpassa det å også vere eit martyrium, og den gamle St. Peters kyrkja i Roma er eit døme på det. Fødselskyrkja i Betlehem og Basilikaen på Golgata er døme på martyrium i oktagonal form.

Martyrium i oktagonal form har røter frå keisarlege mausoleum i den seine antikken. Det kan også gå linjer til kongegraver i det antikke Hellas (Atreus). Då er der ei linje frå den gamle greske kulturen, via keisarlege mausoleum til kyrkjearkitektur. No er det Kristus som menneske, Gud og Konge som er i fokus og ikkje den guddommelege kongen eller keisaren.

### Kapitel 3: Kristen arkitektur i bysenter

Under keisar Theodosius (379-395) si regjeringstid vart kristendomen sin posisjon styrka.

Konstantinopel: Viktig kyrkje her var Church of the Holy Apostles (*Agioi Apostoloi*) frå 330 talet i krossform der alterpartiet fekk ei sentral plassering. Her skjer ein overgang frå basilikaforma med langskip til krossform der alteret kjem i sentrum. Over krossen kjem ein kuppel, og under kuppelen er keisaren sin sarkofag med monumenta til dei 12 apostlane rundt. Bygget blir keisaren (13. apostel) sitt mausoleum og eit martyrium for martyrane, og her går linjene til heilagdomane til dei romerske keisarane der dei var i sentrum. Her er ein ny type kristen arkitektur der siktemålet er tilbeding og æreshandlingar.

Grunnrissa i kyrkjearkitekturen blir ulike i Aust og i Vest. I Aust blir hovudregelen at 4 armar går ut frå eit senter. I Vest går to tversgåande armar utifrå fremste delen av skipet, og her blir skipet meir dominerande.

Jerusalem: Her handlar det mykje om martyrium som sjølvstendige konstruksjonar, og desse kunne vere kross-forma eller sirkel-forma. Kross-forma fører tanken til Den sanne krossen, og sirkel-forma (rotunden) fører tanken til heidenske romerske martyrium via Pantheon i Roma til kristne martyrium med det nye livet i fokus.

Antiokia: Den Gylne Oktagon vart bygd her (327-341) ved keisarpalasset i oktagonal form med sideskip og søyler rundt sentralrommet. Gylne Oktagon er kalla opphavet til ei gruppe kyrkjer med denne forma og som var bygde nær regenten sitt palass. Her kan vi sjå linjer bakover til sentral-planerte keisarlege palassrom (keisar Diokletian sitt palass i Split) frå 100 talet e. Kr. der keisaren møtte folket, og vi ser linjer framover til keisar Justinian sin kyrkjer på 500 talet og til seinare kyrkjer i Europa. Desse palassromma kunne også vere audiens- og tronrom, og då går tanken til dei kongelege tronromma i den gamle mykenske kulturen i Hellas. Denne arkitekturen uttrykker foreininga av det sekulære og det religiøse ved at gud-keisaren er der.

Milano: Byen var for ei tid hovudstad og åndelege senter i Vestriket. Arkitekturen ligg i grenseområdet mellom Vest og Aust, og det viser seg mellom anna i St. Lorenzo (sentral-planert) og i St. Simplician (latinske krossen).

Roma: I Vest vaks det storslåtte ved kyrkjebygga fram. Den klassiske tradisjonen («Sixtine Renaissance») frå 100 og 200 talet vart vekt til live etter at den var løyst frå sine heidenske røter.

## Del 4. Det femte århundre.

Litteratur til denne delen har eg henta frå Richard Krautheimer si bok *Early christian and byzantine architecture* side 93–199; Antonis Malliaris si bok: *Thessaloniki, the city and its monuments* side 87–113; Bjørn Helge Sandvei. Ernst Baasland og Karl Olav Sandnes si bok *I Paulus fotspor. Bibel- og kulturguide til Hellas* side 28–65; Chaido Koukouli-Chrysanthaki si bok *Philippi* side 29-32 og 40-52; *Saint Paul, the Apostle and Philippi. Sant Ludia`s Baptisery* side 16-43 og Giuseppe Bovini si bok *Ravenna, Art and History* side 12-50, 59-106 og 107-112. Eg har brukt Wikipedia og andre nettsider når det gjeld personar, plassar, kyrkjer og spesielle ord og uttrykk. Kyrkjer som er omtala i denne delen, og som eg har besøkt og observert: Acheiropoietos og Hagios Demetrios i Tessalonika; St. Maria Maggiore, Lateran baptisterium, St. Clemente og St. Sabine i Roma; Galla Placidia, Baptisterio Neone, St. Apollinare Nuovo og San Vitale i Ravenna, Eg har også besøkt og observert kyrkjeruinar i Epidaurus og i Filippi (Basilika A og Rotunden) i Hellas og i Hierapolis og Kappadokia i Tyrkia.

### Kapittel 4. Innleiing.

Romariket vart delt i 395, og keisar Theodosius tenkte at det no skulle vere som eit partnerskap mellom Aust og Vest. Meininga var at makta i riket skulle delast mellom ulike partnerar i eit likeverdig forbund<sup>1</sup>, men hendingar gjorde at det vart eit skisma mellom Aust og Vest. Frå byrjinga av 400 talet vart Vestriket herja av stadig invasjonar i 150 år. I 402 måtte hovudstaden flyttast frå Milano til Ravenna. Den politiske betydinga til Vestriket minka fort, og Vest vart gradis meir avhengig av Aust. I 410 tok gotarane Roma, og etterpå tok dei Provence og Spania. Frå 429 etablerte vandalane<sup>2</sup> eit kongedøme i Nord-Afrika. Dei truga dei italienske øyane og det italienske fastlandet, og i 455 tok dei Roma. Sentrale og nordlege delar av Frankrike kom under frankarane, og Italia kom under austgotarane. Under Theodorik etablerte austgotarane eit fredeleg og sterkt styre i Ravenna.

Den austlege delen av det gamle Romariket heldt seg sterkt tross tap i det som no er Irak. Eit godt styre og sterk militær makt gjorde at ein fekk ha indre einenskap. Aust vart den politiske makta i riket. Keisaren i Byzantium<sup>3</sup> vart *Basileus tòn Romaion* (keisar til alle romarar) i både Aust og Vest, og byen vart hovudstad for heile riket<sup>4</sup>. Det vart også slik at mot slutten av 400 talet såg dei på seg sjølve som delvis undersåttar under Konstantinopel, dei kongedøma som etablerte seg i den vestlege delen av det gamle riket.

På det kyrkjelege området var situasjonen motsett. I Aust gjorde dogmatiske stridar om Kristi natur at ein vart delt opp i fraksjonar. Spørsmålet var om Jesus berre var ein guddommeleg person (*monofysittisme*), om han var både menneskeleg og guddommeleg (*dyofysittisme*), eller om han var ein skugge av begge. I samband med desse spørsmåla kom også spørsmålet om jomfru Maria fram. Er det rett å kalle henne Gud-berar (*Theotokos*<sup>5</sup>)? I desse dogmatiske stridane heldt Alexandria i Egypt fast på at Jesus var berre guddommeleg. Antiokia held på det at han var både menneskeleg og guddommeleg, og Konstantinopel var ein plass mellom desse standpunkta. Etter konsilet i Kalkedon i 450 vart skiljet mellom desse retningane skarpare. Egypt og Syria kjempa for læra om den eine naturen, og desse var leia av armenske og koptiske grupper frå klosterlivet. Konstantinopel hella mot læra om dei to naturane. Freistnad på forsoning førte til meir splitting, og eit resultat av den læremessige striden var at ein skilte lag også i utviklinga av liturgiar. Desse stridane styrka også rolla til den keisarlege makta. Uavhengig av kva fraksjon som hadde overtaket, trengde kyrkja keisaren sitt vern. Ein sterk keisar fekk sjansen til å etablere seg som hovudet for kyrkja slik det til slutt vart under keisar Justinian (527 – 565).

I Vest var ein spart for desse dogmatiske stridane, og Roma auka den åndelege og administrative autoriteten sin i den vestlege kyrkja frå Balkan til Frankrike. Pavesetet fekk ei auka politisk rolle i og med at den keisarlege makta i Vest minka. Denne auken i paveleg makt skjedde mellom anna under pave Leo I (440 – 461). Kyrkja heldt på makta si i kyrkja i Vest midt i dei politiske omveltingane som skjedde. Kyrkja hadde også innpass hos vandalane og gotarane som la delar av Vestriket under seg, og desse hadde eit forhold til kyrkja som var prega av respekt. Mot slutten av 400 talet stod Roma og Konstantinopel fram som dei to kyrkjelege sentera i imperiet. Milan, Alexandria, Antiokia og Jerusalem vart mindre viktige, men dei vart kyrkjelege senter i provinsane.

Også historia til den kyrkjelege arkitekturen er samansett. Det oppfinnsame og det eksperimenterande i den konstantinske tida hadde bana veg for etablering av ulike normer og ulike bygningstypar som skulle imøtekomme ulike liturgiske funksjonar. Desse ulike typane vart fort standardtypar. Dei tre store regionane i imperiet (Vest, det austlege kystområdet og det austlege innland) utforma ulike grunnplan og tydelege arkitektoniske stilar, og innanfor kvar region kunne kvar provins føretrekkje lokale variantar. På same tid skjer det ei utveksling av arkitektoniske modellar mellom provinsane. Denne utvekslinga startar rundt 380 i dei store arkitektoniske sentera, og den nådde høgdepunktet sitt i heile imperiet på 400 talet. I provinsane heldt denne utvekslinga fram til langt inn på 500 talet.

På Konstantin si tid og i tida etter hadde arkitektar, kyrkjefolk og kyrkjelege leiarar jobba for å utvikle ein arkitektur som svarte til behova og krava til den unge og kraftfulle kyrkja. Rundt 380 kom søket etter nye bygningstypar og nye stilar til ein ende. Den noko kompliserte arkitekturen frå Konstantin si tid vart gradvis lagt til side. Bygningar som var både martyrium og basilika, gjekk etter kvart ut av bruk, og det same skjedde med store krosskyrkjer og liknande konstruksjonar. Tydelege og samanhengane tverrskip slik det var i St. Peter og i St. Paul i Roma, er også fråverande dei neste 400 åra. No kjem det i staden meir tydelege bygningstypar til dei ulike behova. Det blir ein bygningstype for forsamlinga sine ordinære gudstenester, og det blir ein type for seremoniar for martyrar, ein type til dåpsrom, ein type til privat gudsliv og ein type til offentleg mottaking.

I landsbyar og i bysenter vart det bygd standardtypar av basilika for regelmessige gudstenester, og desse var enklare enn dei som vart utforma i den konstantinske tida. No fekk kyrkjene nokre få basiselement, og det var skip, apsis og to sideskip. Til desse elementa kunne det kome lokale variantar som anten var noko nytt eller arv frå den konstantinske tida. Desse tilleggga kunne vere forgard til kyrkja, inngangsparti (narthex), galleri over sideskipa, tverrskip mellom skipet og apsis og eige område i kyrkja der nattverden vart gjort klar (*diaconicon*)<sup>6</sup>. Lokale variantar og tilgang på økonomiske resursar var med og bestemte utforminga av kyrkjene, men i grunnplan var vanlege soknekyrkjer og store katedralar ved store bispesete like sjølv om dei var ulike i storleik og i utsmykking. No blir også orienteringa for kyrkjene ein regel. Kyrkja sin akse går aust – vest, og apsis skal ligge mot aust<sup>7</sup>.

Mangfaldet i sein konstantinsk eller etter konstantinsk tid når det gjeld martyrium, banar også veg for nokre retningslinjer. I Aust blir martyria generelt store, frittståande og sentralplanert, og dei blir forma som ein sirkel, ein oktagon eller ein kross. I Vest blir martyrane sine graver oftast tekne inn i basilika med standard grunnplan, og i Nord-Afrika kunne relikviane etter martyren plasserast i ein apsis eller i skipet nedanfor hovudapsisen.

Også baptisteria fekk standardplanar. Regelen blir at grunnplanet blir oktagonal slik det var i Lateran i Roma. Noko nytt i forhold til konstantinsk tid er at dei får apsisar i ytterveggen, eller dei får ein gangveg rundt seg. Baptisteria sin arkitektur er henta frå tradisjonen frå romersk gravferdsarkitektur, og det er forståeleg utifrå tidleg kristen dåpssymbolikk. I dåpen døyrr den gamle Adam, og det nye menneske står opp til nytt liv. Talet åtte er symbol på gjenfødning, frelse og oppståe slik verda starta den åttande dagen etter skapinga, og slik Kristus stod opp på den åttande dagen. Baptisteria i oktagonal form fanst både i Nord-Afrika, Provence, Syria, kystområdet rundt Egeerhavet inklusivt Konstantinopel og i Roma.

Også klosterlivet gjer seg gjeldande. Det starta på slutten av 200 talet og tidleg på 300 talet, og tidleg på 400 talet er det kloster over heile den austlege delen av imperiet. Dei vart bygde mykje etter lokale tradisjonar.

Det er noko homogent i grunnplanet til kyrkjene på 400 talet, men det betyr ikkje at det blir slutt på å utforme kyrkjer etter lokale skikkar. Liturgien i eit område er med og bestemmer kva rom som skal vere i ei kyrkje, korleis romma skal vere i forhold til kvarandre, og korleis romma skal innreiast. I provinsar med viktige kyrkjelege senter (Konstantinopel, Milano, Antiokia eller Roma) ville liturgi og arkitektur i sentera vere bestemmende for heile provinsen, og nye liturgiar i desse sentera ville skape nye planløysingar for kyrkjebygg. Meir fjerntliggande provinsar ville halde meir fast i det gamle. Generelt sett skjer det på 400 talet ei innsnevring av den store variasjonen i kyrkjelege arkitektur som hadde vore på 300 talet, og på same tid har dei tre store provinsane i imperiet ei eige utvikling når det gjeld normer for arkitektur og liturgi.

Det gamle imperiet kan altså delast inn i tre store provinsar som hadde betydning for arkitekturen. Den ein provinsen omfatta den vestlege delen av imperiet der latin var kyrkjespråket, og denne provinsen strekte seg frå

Italia i aust til det sørlege Frankrike og Spania i vest og til Nord-Afrika i sør. Her var Pavestolen den dominerande åndelege og til ein viss grad den politiske makta. Den andre provinsen omfatta kystområdet rundt Egeerhavet og mellom Bulgaria og Makedonia, det sørlege Balkan, det greske fastlandet, kystområdet i Lille-Asia, dei greske øyane og kystområda ved Svartehavet, i Syria, Palestina, Egypt og i Libya. Her var Konstantinopel eit senter. Språket var gresk, og kulturen var hellenistisk. Den tredje og siste store provinsen omfatta innlandet i Den nære Austen med mellom anna Lille-Asia, Syria, Armenia, Egypt og Mesopotamia. Her var lokalt språk i bruk, og innfødd kultur var i bruk og stod i mot påverknad frå kulturen frå hellenistiske byar.

Kvar av desse provinsane blir overraskande homogene når det gjeld basisutforminga av arkitekturen, til tross for at dei er store i utstrekning og til tross for geografisk mangfald innad i provinsane. På same tid er det variasjon innanfor kvar provins. Ulikskapen kan stå side om side. Liturgiske krav og med dei krav til utforming av kyrkjer kunne også krysse regionale grenser og vise seg i ulike regionar. Til dømes kunne ein stil importerast frå Milano i det latinske Vest til Korint i det gresk Aust, men då ville dei greske planleggarane av kyrkjer ta vare på det som var karakteristisk ved bygningar i kystområdet rundt Egeerhavet. Det skjer også ei oppmjuking i det at ein type kyrkje blir bygd til eit bestemt formål. Til dømes i Vest kan ein standard basilika som først vart utforma for å vere soknekyrkje, no også byggast for å huse grava til ein martyr. I Aust blir det nærare band mellom sentralplanerte martyrium og palasskyrkjer og mellom desse og soknekyrkjer og katedralar.

Overskrifta «Det femte århundre» må takast med «ei klype salt». Standardtypene når det gjeld grunnplan for kyrkjer, synest å vere utforma på ca. same tid over heile imperiet. Det var på slutten av 300 talet, men dei lever vidare på ulike måtar innanfor desse tre provinsane. I kystområda rundt Egeerhavet blir ikkje standardtypene som er utforma, felles eigedom før på midten av 400 talet, og dei er ikkje dominerande lenger enn til midten av 500 talet. Rundt 550 var det Justinian sin arkitektur som overtok. I det latinske Vest derimot vart soknekyrkjer, basilika til gravferder og baptisteria standardiserte så tidleg som ca. 420, og dei var standard til tidleg på 600 talet. I innlandet i Den nære Austen vart dei lokale standardtypene avbrotne av den arabiske erobringa berre i Syria. I Lille-Asia og i Mesopotamia levde dei uendra til ut på 800 talet, og i Armenia levde dei uendra utover i mellomalderen.

Standardtypen for kyrkjeleg grunnplan i det latinske Vest var ordinære basilika med skip, sideskip og apsis, men denne standardtypen kjem ut av bruk mot slutten av 400 talet og tidleg på 500 talet. Den spreier seg heller ikkje til dei kristne landa nord for Alpane. I staden blir det latinske Vest invadert av lokale kyrkjetypar frå Aust, og det kunne vere frå kystområdet rundt Egeerhavet eller frå innlandet. Denne påverknaden frå Aust starta med 500 talet, og den vart sterkare på 600 og 700 talet. Den viser seg mellom anna ved at basilika i Roma får galleri, og i Nord-Italia kjem det basilika med tre apsis. I Frankrike kjem det kyrkjer som har slektskap til det tyrkiske innlandet<sup>8</sup>, og frå Sveits til England kjem det små krosskyrkjer med ein struktur som liknar mykje på den frå Lille-Asia sitt høgland. Først på slutten av 700 talet og i løpet av første halvdel av 800 talet er desse typene frå Aust erstatta av ordinære og enkle basilika eller av basilika med tverrskip slik det var vanleg å bygge basilika i det latinske Vest før år 400.



Figur 61 Karl den store

Dette som skjedde på slutten av 700 talet og første halvdel av 800 talet har nær samanheng med den politiske renessansen til Charlemagne denne tida. Charlemagne er eit anna namn på Karl den store fødd i 742 og død i 814 (Fig 61). Han var konge for frankarane<sup>9</sup> frå 768. Han vart konge i Italia i 774, og juledag i 800 vart han krona av pave Leo III i den gamle St. Peters kyrkja i Roma til den første keisaren i det vestlege Europa sidan fallet til Vestromarriket 300 år tidlegare. Som *pater Europae* hadde han som mål å samle alle germanske folk i eitt kongedøme, og kristendom skulle vere religionen i riket<sup>10</sup>. Han stod bak den karolingiske renessansen som var ei kulturell og intellektuell fornying i Vest-Europa, og denne fornyinga kom også til kyrkja. Charlemagne såg på seg sjølv som vernar for kristen tru. Han gav land og pengar til kyrkja, og han verne pavane. Det kan vere at Leo III krona han i 800 som takk for dette.

Under Charlemagne skjer det altså ein renessanse av det opphavleg vest-europeiske. Ein ser meir etter eigen arv og gir den plass framfor det som kjem utanfrå, men denne renessansen foreinar seg også med importen frå Aust som hadde vore dominerande dei siste århundra. Både sein karolingisk og romansk arkitektur held fram med å hente frå arven frå Aust. Arven frå Aust formar til ein einskap element som har opphavet sitt i standard arkitektur på 400 talet, og som utvikla seg på noko ulike måtar i dei tre store provinsane i imperiet. Arven frå Aust som «invaderte» Vest, var då noko som både høyrde til eigen gamal vestleg arv, og det var noko framandt som kom utanfrå. Den karolingiske renessansen kunne då vere både ein reaksjon mot noko utanlandsk og ei oppdaging av noko eige i det «utanlandske».



## Kapittel 5. Kystområdet ved Egeerhavet.

Stilmessig synest arkitekturen i kystområdet ved Egeerhavet å vere nært knyta til det keisarlege hoff og på same tid til Konstantinopel. Det er vanskeleg å sjå for seg starten på denne arkitekturen og utviklinga av den fram til 450, for arkeologiske bevis på kyrkjebygg i Konstantinopel før 460 har forsvunne, og slike bevis er sjeldne fram til 530. Også i provinsane har lite overlevd av bygningar før 450 på grunn av stor byggeaktivitet seint på 400 og på 500 talet og på grunn av øydelegging av kristen arkitektur som har skjedd av arabarane, seldsjukkane<sup>1</sup> og tyrkarane fram til vår tid. Likevel er det råd å vite noko om tradisjonen som var der. Frå ca. 450 finn vi i dette området ein stil som er moden og rik på planløysingar og detaljar, og som vitnar om ein lang og rik tradisjon. Rikdomen og variasjonen i planløysingar av kyrkjer langs kysten av Egeerhavet står i kontrast til det meir uniformerte i det latinske Vest eller i høglandet i Den nære Aust. Rundt Egeerhavet er den «normale basilika» berre ei av ulike typar, og alle er meir samansette i utforminga<sup>2</sup>. Kvart område rundt Egeerhavet kan ha ei planløysing som den dominerande. Også martyrium og palasskyrkjer her har stor variasjon når det gjeld utforming<sup>3</sup>.

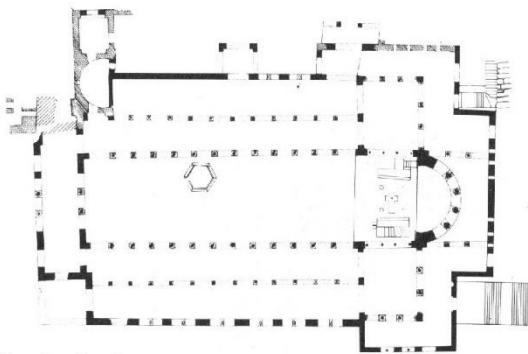

Figur 62 Grunnriss av Acheiropoietos

Den arkitektoniske stilen i området rundt Egeerhavet viser seg mellom anna i kyrkja Acheiropoietos i Tessalonika bygd mellom 450 og 470 (Fig 62 og 63). Det var ein ordinær basilika med galleri, og opphaveleg hadde den truleg ein ytre narthex (*exonarthex*) med tårn. To dører i ytre narthex førte inn i ein indre narthex som igjen førte inn i skipet gjennom tre buegangar (*tribelon*). Kyrkja hadde to sideskip som saman med indre narthex omslutta skipet. To radar med søyler skilte sideskipa frå skipet, og mellom søylene var det lave dører som hadde funksjonen til eit rekkverk. Kyrkja hadde galleri som hadde same formasjonen sideskipa som på grunnplanet. Skipet kunne virke

innestengt og mørkt omgjeve av narthex, sideskip og galleri med søylerekker, men på same tid hadde det ei grensesprengande kraft i seg. Arkitekturen er slik at alt senterer om skipet og er retta inn mot det. Også utsmykkinga gjorde at ein opplevde skipet som noko anna enn og utskilt frå sideskipa, slik det var vanleg rundt Egeerhavet. I himlingen over apsis var det mellom anna mosaikk. Detaljar i stil og utsmykking viser at ein her skil noko lag med den klassiske antikken, men den klassiske forma for orden gjennomsyrrar bygninga.

Utforminga av Acheiropoietos i Tessalonika hadde skipet i sentrum, og det var i tråd med krava til ein liturgi som synest å ha tildelt skipet og koret til dei geistlege. Sideskip og galleri var for forsamlinga. Denne liturgiske delinga skil seg frå det som var i det latinske Vest. På Konstantin si tid hadde dei geistlege i Vest trekt seg tilbake til apsis og til området rundt alteret, og frå midten av 400 talet var sideskipa og store delar skipet overgjeve til forsamlinga. Frå 400 talet var det derimot slik i det greske Aust at skipet tilhørte for det meste dei geistlege, eller skipet kunne periodevis vere delt mellom dei geistlege og forsamlinga slik den lokale skikken kunne vere i Konstantinopel.

Den liturgiske møbleringa av Acheiropoietos har samanheng med den aukande hierarkiske feiringa av messa, og denne same møbleringa finn vi igjen i andre kyrkjer i Nord-Hellas frå denne tida. Framme i apsis hadde desse kyrkjene ein benk langs veggen forma som ein halvsirkel, og denne benken var for prestskapet (*synthronon*<sup>4</sup>). Eit kort kor (*bema*<sup>5</sup>) gjekk



Figur 63 Ikonostasien i Acheiropoietos

ned i skipet og hadde som funksjon å verne om alteret. *Bema* hadde ein ikonostasie som bestod av gardiner og veggjar slik at alteret bak var skjult. I Hellas var det vanleg at søylene mellom skip og sideskip stod på høge pilarar, og mellom søylene var det veggjar. På den måten vart det eit tydeleg skilje mellom skipet og sideskipa. Framme i

koret var lesepulten (*ambo*), og den var knyta til koret med ein opphøga gangveg (*solea*). På denne måten vart skipet ei forlenging av koret mot vest. Koret med alteret var den mest heilage plassen i kyrkja der Kristus openberra seg i kjøt og blod, men skipet fekk også noko av dette heilage, for der openberra Kristus seg i det ordet som vart lese og forkynt frå lesepulten.

Vektlegginga av aksa frå koret og ned i skipet og det klare skiljet mellom skipet og sideskipa er nøye knyta til prosesjonar inn i kyrkja<sup>6</sup>. I den eine prosesjonen gjekk prestane saman med biskopen frå narthex bak i kyrkja gjennom skipet og fram til koret, og i ein andre prosesjon førte dei nattverdselementa frå eit siderom (*prothesis*) til alteret. Dette gjorde at plassen til forsamlinga vart svært avgrensa, og for å bøte på det bygde ein galleri og sideskip ved inngangen til kyrkja (*esonarthex*).

Resultatet av dette vart den planløysinga for basilika som vart karakteristisk for kystområda i Aust på 400 talet. Det vart ein konstruksjon som var kort og vid. Skipet fekk sideskip både på sidene og ved inngangen, og over sideskipa kom det galleri. Det vart ei sentripetal planløysing der fokus var mot skipet, for det var der den sentrale handlinga med det liturgiske drama fann stad. Det var berre dei geistlege i skipet som fullt ut kunne vere vitne til det store mysteriet der. Søyler, veggjar og gardiner gjorde at mysteriet vart delvis skjult for forsamlinga, og i det låg det også at lekfolket var ikkje meint å forstå dette mysteriet fullt ut.

Acheiropoietos representerte den stilen og dei liturgiske krava som var rådande i store delar av dette kystområdet, og denne kyrkja viser korleis stilen, planløysinga og byggeteknikken var i dette området når dei var fullt utvikla. Planløysingane kunne variere avhengig av liturgiske og lokal tradisjonar og av økonomiske ressursar, men dei stilistiske prinsippa endra seg lite. Det er derimot litt vanskeleg å vite korleis kyrkjebygginga utvikla seg før og etter den vart fullt utvikla. I motsetnad til i Roma er det i dette området avgrensa med bevis frå utgravingar og frå dokument.

### Konstantinopel med nærrområde.

Den avgjerande faktoren for arkitekturen i Konstantinopel frå 300 talet var nærveret til keisaren og hoffet hans. Frå keisaren kom det oppdrag og økonomiske bidrag, og den stadige byggeaktiviteten sørga for erfarne arbeidarar. Denne tilknytninga til hoffet skapte ein arkitektur som var fast rotfesta i den konstantinske tradisjonen, og som førte vidare frå den klassiske antikken uttrykk som orden, nøye handverk og elegant utforming.

Vi veit ikkje så mykje om kyrkjebygging i Konstantinopel på 400 talet. Vi veit at mellom 405 og 415 vart inngangspartiet til Konstantin si Hagia Sophia gjenoppbygd etter ein brann, og i denne gjenoppbygginga kom det arkitektoniske dekorasjonar (utsmykking av m.a. kapitel) som var ganske annleis enn det som var rådande i Konstantinopel dei siste tiåra på 300 talet. Denne arkitektoniske dekorasjonen kom truleg frå ein tradisjon som var etablert i dei greske byane langs vestkysten av Lille-Asia sidan 300 talet, og den vart importert til Konstantinopel tidleg på 400 talet. Denne type dekorasjonar vart dominerande i den keisarlege hovudstaden i eit århundre.



Figur 64 St. John

På den andre side fortel gjenoppbygginga av Hagia Sophia oss ikkje noko når det gjeld rådande kyrkjearkitektur i stor skala i Konstantinopel på 400 talet. Berre ei større kyrkje har overlevd frå tida mellom 415 og 527<sup>7</sup>, og det er St. John frå rundt 450 (Fig 64 og 65). Kyrkja vart øydelagd, men det er likevel lett å sjå strukturen. Kyrkja hadde ein forgard, eit kort skip med søyler på pålar rundt, sideskip med store vindauge, galleri som omslutta skipet på sidene og bak og ein apsis som var mangekanta på utsida. Kyrkja hadde ein rik dekorasjon med mellom anna mosaikk i kvelvet i apsis. Veggane i skipet hadde ikkje vindauge, og dette rommet var heller mørkt.

Konstruksjon og dekorasjonar i St. John vitnar om ei ivaretaking og styrking av ein klassisk tradisjon som har å gjere med konstantinske og etter-konstantinske kjelder. Dei små proporsjonane, den sentripetale utforminga, galleria og bruken av overdådig materiale minner om gravkyrkja i Jerusalem, og dekorasjonane har likskap med den første Hagia Sophia. Det er noko klassisk og homogent i basisforma, men dekorasjonen er fylt med kontrastar og nytt liv.

Det er naturleg at den klassiske og konstantinske tradisjonen ved hoffet ville bestemme arkitekturen i Konstantinopel på 400 talet og vidare. Konstantinopel utvikla også eigne karaktertrekk i planarbeid med kyrkjer og i byggeteknikk, og desse karaktertrekka kjem til uttrykk i St. John<sup>8</sup>.

Basilika med galleri lik St. John synest å vere standard i Konstantinopel, og dei hadde ofte eit lite martyrium i sirkelform eller som ein oktagon ved seg. Store sjølvstendige martyrium synest å forsvinne frå Konstantinopel tidleg på 400 talet.

Det store fleirtalet av kyrkjebygg i Konstantinopel er tapt, men typar av bygningar og arkitektonisk dekorasjon som var nært knyta til det som overlevde i Konstantinopel, dukkar opp i heile kystområdet rundt Egeerhavet i løpet av dette århundre<sup>9</sup>. Derfor er det naturleg å tenkje at bygningar desse plassane, viser modellar som var i Konstantinopel.

## Kysten av Lille-Asia.

Konstantinopel hadde heile tida nær kontakt med dei greske busetnadane i Lille-Asia mellom anna på sør- og vestkysten. Den lille byen Byzantium som seinare vart Konstantinopel, hadde sjølv vore ein av desse greske busetnadane ved Egeerhavet, og i arkitekturen ville det vere naturleg for keisaren her å bruke idear og teknikkar som lenge hadde vore vanlege i søsterbyane i dette kystområdet. Byggeteknikkar som var brukt i Konstantinopel seint på 300 talet, hadde sine forbilde så tidleg som på 100 og 200 talet i Efesos, Aspendos, Nikea og Tesselonika. Til dømes den arkitektoniske utsmykkinga i St. John og ved inngangspartiet til den første Hagia Sophia har røtene sine i byggetradisjonen i Lille-Asia.

Konstantinopel dominerte ikkje den kyrkjelege arkitekturen i Lille-Asia på 400 talet. Berre seint på 300 talet og tidleg på 400 talet vart modellar frå Konstantinopel brukte i kystområda her, og det var ikkje i stor målestokk. Kyrkja som vart bygd i kross-form etter år 400 over apostelen Johannes si grav i Efesos, går truleg tilbake til ein konstantinsk modell<sup>10</sup> (Fig 66).

Hovudregelen for kyrkjebygging i dette kystområdet var ein standardplan for basilika som går tilbake til tida før 400. Denne standardplanen var brukt ein del på store kyrkjer, og den viser seg i St. Maria i Efesos<sup>11</sup> (Fig 67). Denne katedralen var 85 meter lang, og inngangsparti (*narthex*) og forgard (*atrium*)

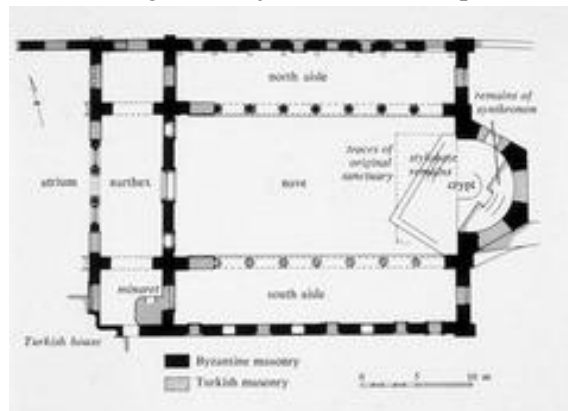

Figur 65 Grunnriss av St. John

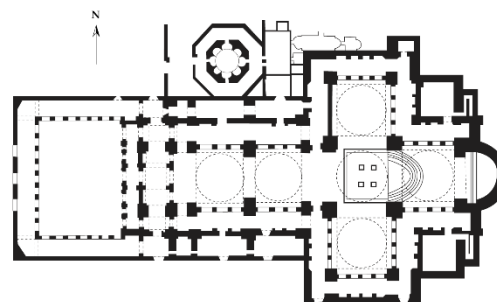

Figur 66 Grunnriss av St. John i Efesos

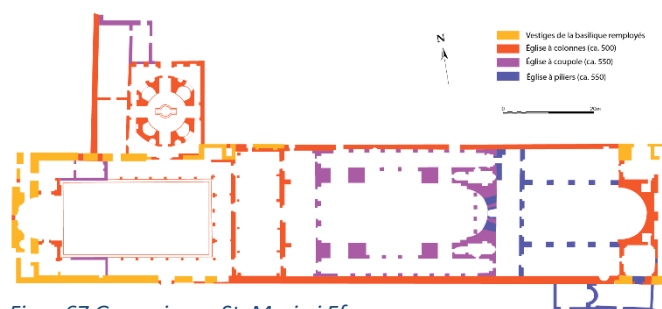

Figur 67 Grunnriss av St. Maria i Efesos

føydde til endå 58 meter. Den var bygd på fundamentet til ei bygning frå 100 talet. Det var forholdsvis kort avstand mellom søylene inne i katedralen, og vegg mellom søylene skilte skipet frå sideskipa. Skipet enda i ein apsis. Katedralen hadde eit baptisterium som stod ved sida av atrium, og som hadde kuppel og ei kjerne forma som ein sirkel.

Katedralen St. Maria i Efesos har noko til felles med det som var standardplan for basilika i Konstantinopel, men noko er annleis. Katedralen har ikkje galleri. Utforminga er enklare, og proporsjonane legg meir vekt på den langsgåande aksa. Dersom kyrkja i Efesos la ein standardplan for kyrkjer i kystområdet i Lille-Asia, ligg denne

planen nærare det greske fastland enn Konstantinopel. Mange kyrkjer og baptisterium langs kysten og på øyane frå tidleg 400 til langt ut på 500 talet reflekterer planløyisinga i Efesos, og på same tid skjer det med nokre avvik her og der.

I løpet av 400 og 500 talet vaks det fram ein lokal skule for arkitektur på sørkysten av Lille-Asia, og den fekk mykje å seie for arkitekturen i området<sup>12</sup>. Denne arkitekturen har noko av sitt eige. Den hentar noko frå vestkysten av Lille-Asia som den gjer til sitt eige, og den er påverka av arkitekturen i Antiokia og i Syria<sup>13</sup>.

På sørkysten av Lille-Asia var ein påverka av Syria når det gjeld planløyising og konstruksjonsteknikk. På same tid finn ein her typar av kyrkjer og former for dekorasjonar som var godt kjende i Konstantinopel og i Tessalonika. Denne «importen» kan ha kome direkte frå Konstantinopel. Det kan til dømes vere at keisar Zeno sende arbeidarar hit frå Konstantinopel kort tid etter 476. Også tverrskip i kross-form og galleri er element som er kjende frå dei store sentera ved Egeerhavet, og dei viser seg i kyrkjer i små byar langs sørkysten av Lille-Asia.

Det er noko underleg at ein i desse «utanfor allfarveg» små byane på sørkysten finn element som var kjende i dei store sentera, på det greske fastlandet og i Syria, men som på same tid var ukjende på vestkysten av Lille-Asia. Element frå Konstantinopel og andre plassar smeltar saman med lokale og syriske former på denne sørkysten, og på 500 talet synest arkitektur herifrå å ha stor påverknad på arkitekturen både langs kysten i det austlege Middelhav og så langt vest som til Italia.

## Hellas og Balkan.

Allereie på Paulus si tid hadde kristendommen slått rot i dei greske byane, men på landsbygda og blant dei utdanna i byane var motstanden mot den nye trua sterk til og med til tida etter Konstantin. Eit keisarleg påbod i 395 om å stenge tempela øydelagde berre dei ytre teikna på heidenskap. Ei tilknytning til den gamle trua levde blant greske kristne i lang tid, og ein grunn til det kan vere at for dei var ikkje den nye trua så mykje eit brot med det gamle, som det var lenger vest og nord i Europa<sup>14</sup>. Mange idear og tankemønster kan vere overført frå det gamle til det nye, og då kan delar av det gamle leve vidare i det nye. Det ser ut som om det ikkje vart bygd noko kyrkje i Athen før 450, og fram til 529 hadde universitetet i byen eit arrangement for dei gamle gudane som kunne vere eit siste forsøk på å ta vare på den gamle trua. Ut på 400 talet derimot auka kristne forsamlingar på fastlandet i tal, betyding og rikdom, og forholdsvis store kyrkjer vart bygd både på fjell og på gamle heidenske heilage plassar. Store kyrkjer vart også bygd i byane langs kysten, og planløyisinga og dekorasjonen framviser desse som ei eige gruppe sjølv om der er likskap med arkitekturen i det austlege Middelhavet og i Nord-Italia der Milano var det leiande senteret.

Kontakten både austover og vestover var naturleg sidan Hellas var eit sjøfartsland, og dei greske byane fekk velstanden sin mykje frå handel. Hamnene på austkysten hadde nær kontakt med hovudstaden Konstantinopel og med små og store handelsenter frå Efesos til Antiokia og Gaza og så langt sør som til Alexandria. Tessalonika vaks snart til å bli ein «liten Byzantium», og det betyr at byen vart ein kulturell, intellektuell og arkitektonisk utpost til Konstantinopel. Korint henta delar av arkitekturen sin frå Konstantinopel, men der var den blanda med element frå Italia. For Korint sin del var det naturleg sidan byen gjennom handel hadde nær kontakt med mellom anna Ravenna, Milano og Konstantinopel. Dei kyrkjelege banda var der parallelt med dei økonomiske banda. Så seint som midt på 400 talet hevda den romerske paven at Hellas var under hans domene, og i dei siste tiåra av det århundret var landet underlagt bispedømet i Milano.

Påverknaden frå Aust og frå Vest gjer seg synleg i kyrkjebygging i Hellas så tidleg som på slutten av 300 talet og i første del av 400 talet. Så langt aust i Hellas som i Epidauros vart element frå Aust og frå Milano i vest foreina i planløyisinga av ei kyrkje som vart bygd i utkanten av heilagdomen til guden Aesculapius<sup>15</sup>. Denne kyrkja var ikkje imponerande sjølv om den var stor, men den viser korleis ein i Hellas tok opp i seg ulike eigenskapar som kom utanfrå<sup>16</sup>.

Kyrkja i Epidauros skil seg noko frå det som var arkitekturen i Hellas på slutten av 300 talet og tidleg på 400 talet. Den vanlege typen var ein enkel basilika, og denne typen er funnen frå 300 og langt inn på 500 talet. Til tross for at desse standard kyrkjene var små og fattige i dekorasjonar, deler dei nokre vesentlege eigenskapar med kyrkjene langs vestkysten av Lille-Asia<sup>17</sup>. I Hellas var det ikkje noko skilje i planløyisinga mellom soknekyrkjer og basilika brukt til gravferder. Dei to typane vart foreina i starten av 400 talet<sup>18</sup>.

Dei enkle planløyisingane blir standard, men på andre halvdel av 400 talet blir dei overskygga av ein meir overdådig kyrkjearkitektur i dei store sentera. Konstruksjonane blir større. Dekorasjonen blir rikare, og planløyisingane viser større variasjon. Basilika med galleri kjem meir fram under påverknad frå Konstantinopel<sup>19</sup>, og basilika med tverrskip blir meir vanlege. Desse planløyisingane var ikkje nye, men dei er fullt utnytta på slutten av 400 talet. Det var som om eldre typar vart gjenoppliva og utvikla vidare. Ein skulle ikkje lenger berre imøtekome liturgiske krav, men avansert arkitektur vart ein del av målet.

Det var rikdom i dei greske byane denne tida, og det var livleg byggeaktivitet i forsamlingane. Det var høg standard i arkitektonisk utforming, og det var nære band frå Hellas til Konstantinopel, Egeerhavsområdet og Milano når det gjaldt kyrkjebygging. I Korint har ein funne tre store kyrkjer frå denne tida, og i Filippi har ein så langt funne fire. I Tessalonika har to store kyrkjer frå denne tida overlevd nesten i si opphavlege form, og her er store delar av den originale deorasjonen bevart. Alle desse bygningane har til felles ein variasjon/rikdom i utforminga (design) og noko overdådig i deorasjonen, men planløyisinga er knyta til lokale tradisjonar der kyrkjene er plassert. Korint og Nikopolis (på vestkysten) tek opp i seg element frå Milano. Tessalonika vendar seg mot Konstantinopel og Efesos, og frå Tessalonika igjen spreier planløyisingar seg mot sør, aust og nord<sup>20</sup>. Stilen til Acheiropoietos i Tessalonika og Basilika A i Nea-Anchialos spreidde seg vidare til den sørlege delen av det som var Jugoslavia og til Bulgaria, og kyrkjer med liknande planløyisingar er gravne ut over heile Balkan.

På 400 talet og tidleg på 500 talet vart kyrkjer med tverrskip i krossform eit kjennemerke på kyrkjer i det nordlege Hellas og på Balkan, og på slutten av 400 talet viser denne stilen seg utvikla i Hagios Demetrios i Tessalonika. Kort tid etter 500 spreidde stilen seg vidare mellom anna til området rundt Svartehavet.

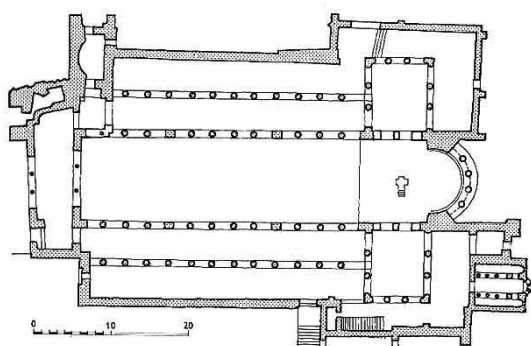

Figur 68 Hagios Demetrios

opphavlege planløyisinga, store delar av søylene og kapitela, tverrskip, apsis og vestenden av skipet med 3 kvelv (*tribelon*) har overlevd frå den originale konstruksjonen frå 400 talet. Ved inngangen hadde kyrkja ein *esonarthex*, og den hadde sideskip og galleri. Koret omslutta alteret, og det var ein gangveg (*solea*) frå koret til lesepulten (*ambo*) som var langt nede i skipet. Under kyrkja er ein krypt med grava til den heilage Demetrios<sup>21</sup>, og dette var det åndelege fokuset i kyrkja (Fig 70).

Ein har tenkt at bygginga av Hagios Demetrios starta i 412 – 13, men det kan



Figur 70 Ruinar i Filippi

Hagios Demetrios (Fig 68) representerer basilika med tverrskip i krossform på sitt beste. Her ser vi denne stilen som den mest rikholdige og den mest overdådige. Dette var ei av dei mest imponerende kyrkjene i kystområdet rundt Egeerhavet til den



Figur 69 Krypt under Hagios Demetrios

brann ned i den store brannen i Tessalonika i 1917. Den tidlegare kyrkja vart erstatta av ein kopi som ikkje svarte heilt til originalen, men den opphavlege planløyisinga, store delar av søylene og kapitela, tverrskip, apsis og vestenden av skipet med 3 kvelv (*tribelon*) har overlevd frå den originale konstruksjonen frå 400 talet. Kyrkja vart gjenoppbygd på 600 talet, men det vart ikkje gjort store endringar på den originale konstruksjonen.

Hagios Demetrios hadde påverknad på kyrkjebygging i det nordlege og austlege Hellas og på Balkan. Det gjaldt mellom anna i Filippi som var ein av dei viktigaste kristne plassane rundt Egeerhavet. I Filippi var den store Basilika A som truleg var bygd noko før år 500 (Fig 69). Berre grunnplanet og delar av deorasjonen har overlevd frå denne kyrkja, men dei gir

inntrykk av ekstra stor rikdom og glans. Kyrkja hadde eit stort område framfor inngangen, og det var som om ulike delar av konstruksjonen hadde ulike nivå. Trapper førte opp til esonarthex («våpenhuset»), sideskip og til galleri der ein var vitne til det Store Mysteriet som gjekk føre seg i skipet, tverrskipet og i apsis. Skipet, tverrskipet og apsis var senteret i kyrkja, og dei to første var skilde frå sideskipa med veggar mellom søylene.

På same tid viste ei endå meir spesielle kyrkjer seg i Filippi. Utgravingar på 1960 talet fekk fram i lyset ei stor og imponerande kyrkje i oktagon form frå 500 eller kanskje litt seinare. Rundt sentralrommet var det søyler som heldt oppe veggar og tak, og rundt dette rommet var det ein gangveg (*ambulatory*) i oktagon form. Konstruksjonen hadde også apsis, søyler med fine kapitel, narthex med søylegangar rundt, marmor i golvet og eit rikt dekorert baptisterium. Denne kyrkja har røtene sine i tradisjonen frå dei sentralplanerte martyria<sup>22</sup>, men rundt år 500 var denne sentralplanerte konstruksjonen teken med frå martyria og inn i dei ordinære kyrkjene. Den liturgiske utforminga av oktagonen i Filippi tyder på at den tente som ei soknekyrkje eller som biskopen si kyrkje til tross for den spesielle forma<sup>23</sup>.



Figur 71 Oktagonal kyrkje i Filippi

Konstruksjonar med tverrskip i krossform og konstruksjonar med *quatrefoil* (ein apsis i kvar himmelretning) vart vekte til live igjen rundt år 500 i det nordaustlege Hellas i det austlege Balkan. På same tid vart konstruksjonen med tredelte tverrskip teken i bruk igjen på vestkysten av Hellas frå Nikopolis i nord til Korint i sør. Konstruksjonar med tredelt tverrskip vart utvikla i Milano rundt 350 og teken i bruk i Roma ca 100 år seinare, og det vestlege Hellas hadde nært handelssamband over Adriaterhavet. Derfor var det ikkje rart at denne arkitekturen vart teken i bruk i dette området<sup>24</sup>.

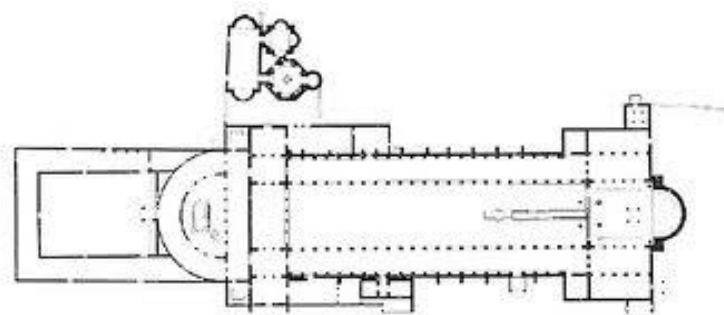

Figur 72 Hagia Leonidas i Lechaion

I den store kyrkja Hagia Leonidas i Lechaion ved Korint fekk forma med tverrskip ei mindre streng og ei mykje rikare form (Fig 72). Dette er ei av dei mest imponerande kyrkjene frå det tidleg kristne Hellas. Forgård, atrium og basilika var 186 meter lang til saman, og basilikaen hadde skip, sideskip, tredelt tverrskip og ein stor apsis med kuppel i halvform. Apsis hadde to rekker med store vindauge, og ei rad med rom i neste kanten av apsis husa troner til presteskapet som

erstatning for ein enkelt tronstol (*synthronon*). Fire store søyler i hjørna av sentralrommet i tverrskipet (koret) heldt oppe eit tårn med tømmeretak eller ein kuppel i tre, og mellom dei fire søylene var det fire kvelv. Kyrkja hadde *bema*, alter i sentralrommet og skjermar rundt sentralrommet. Rommet hadde også benkar til presteskapet. Ein gangveg (*solea*) gjekk langt ned i skipet til lesepulten (*ambo*). Søyler på høge pålar skilte skipet frå sideskipa, og mellom søylene var det skjermar som stengde passasjen mellom skip og sideskip.

Hagia Leonidas var eit storslått byggverk der kvar detalj var utført med stort handverk. Starten på bygginga var truleg 450 – 60, men det tok nok lang tid å få kyrkja ferdig. Det kan vere den vart ferdig rett før det øydeleggande jordskjelvet i 551. Denne kyrkja presenterer ein basilika med tredelt tverrskip som har ekstra rike og detaljerte uttrykk<sup>25</sup>, og den rike og samansette arkitekturen her kan måle seg med arkitekturen i dei andre store sentera rundt Egeerhavet. Det kan vere i Konstantinopel, Tessalonika, Efesos eller Filippi. Rundt 500 hadde kristen arkitektur nådd ein topp i Hellas, og utanom Konstantinopel overgjeikk den langt arkitekturen i dei andre provinsane i kystområda i Aust.

## Kapittel 6. Innlandet.

Både den kyrkjelege og den nasjonale arkitekturen i kystområda ved Egeerhavet sette spor etter seg over heile den Nære Austen, og ein merkar nærveret av den alle plassar der den keisarlege administrasjonen hadde ei hand med i byggeaktiviteten. Denne påverknaden er særleg tydeleg i dei hellenistiske byane ved kysten og langs handelsvegane mellom Antiokia og Mesopotamia, men det er spor etter den også andre plassar i innlandet i Aust. På same tid er det klart at det var ei spenning og ein motsetnad mellom arkitekturen frå kystområda ved Egeerhavet, og den arkitekturen som hadde røtene sine i ein lokal tradisjon frå innlandet i den Nære Aust.

Arkitekturen som hadde opphavet sitt i den Nære Aust, henta styrken sin frå det store området med landsbygder i innlandet. Landsbygda her var relativt lite påverka av kulturen i dei romersk-hellenistiske byane, og arkitekturen frå desse områda viser fram ein stil som i stor grad er eins eigen. Der kunne vere påverknad utanfrå, men den synest å vere heller liten. Det er derfor sannsynleg at arkitekturen i innlandet var utvikla lokalt av arbeidarar frå landsbygda, og desse arbeidarane var aktive på kjøpstader, i landsbyar og i kloster over heile dette området.

Landsbyane og klosterrørsla over heile den Nære Aust hadde ei styrkje ved seg som var viktig, og her gjer også teologien sine innsteg. Det monofysittiske klosterlivet<sup>1</sup> hadde ein pådrivar i Nisibis<sup>2</sup> frå slutten av 300 talet, og det dominerte innlandet i Aust. Dette klosterlivet stod i sterk opposisjon til den hellenistiske og den romerske kulturen og til det dogmatiske kompromisset i Konstantinopel<sup>3</sup>. Forsamlingar i klostera og folk i landsbyane hadde i fellesskap ansvar for størstedelen av kyrkjebygga i området, og det var uvesentlege grenser mellom soknekyrkjer og klosterkyrkjer. Dette gjorde at teologien fekk eit ord med i laget i utforminga av arkitekturen.

Det vanlege materialet til bygging var store steinar henta frå lokale plassar. Regelen var tømmeretak der ein hadde tilgjenge til tre, og ein brukte kvelv og kuppel slik skikken var frå 100 og 200 talet. Interiøret var tona ned i forhold til eksteriøret som hadde noko kraftfullt ved seg<sup>4</sup>. Tyngdepunktet låg på eksteriøret, og det hadde noko gjennomført ved seg.

Det var noko stillestående ved dei arkitektoniske uttrykksmåtene på landsbygda i innlandet, og det var i motsetnad til den levande og stadig utviklande uttrykksmåten i Konstantinopel, i kystområda ved Egeerhavet og i dei hellenistiske byane i innlandet. Landsbygda i innlandet hadde noko konservativt ved seg. Kunstformer som var skapte her på 100 og 200 talet, er ofte bevart til ut på 500 talet, og folk her brukte dei same uttrykka når dei skulle dekorere dei heilage bygningane sine. Då hadde det ikkje så mykje å seie om det var ein lokal guddom, ein gresk, ein romersk eller den kristne Gud.

Til tross for dei felles stilistiske karaktertrekka utvikla det seg eit mangfald av kyrkjetypar i innlandet i den Nære Austen<sup>5</sup>. Området var stort, og fjell og ørkenområde delte det opp i isolerte distrikt der det utvikla seg typar og variantar i byggeteknikk som vart standard for det distriktet<sup>6</sup>.

I dette innlandet har mange kyrkjer overlevd fram til vår tid, og kyrkjearkitektur i høglandet i Syria og i Lille-Asia kan framvise eit meir komplett bilete enn det dei fleste andre regionane i den første kristne tid kan<sup>7</sup>.

### Syria.

Syria var ein av dei mest blomstrande provinsane i Romarriket. Oppmuntra av den romersk-hellenistiske kulturen vaks store bysenter fram på kysten og langs handelsrutene. I innlandet i Syria fann ein eit av dei rike landsbruksområda i den romerske verda. Frå 300 talet og til tidleg 600 tal var den økonomiske og den kulturelle situasjonen i landet stabil. Økonomien på landsbygda kollapsa først ved den muslimske erobringa.

Arkitekturen i byane er nært knyta til den i kystområda ved Egeerhavet. Det øvste sjiktet i befolkninga her var for ein stor del grekarar med romersk påverknad når det gjeld kultur, nasjonalitet og språk, og i bygningane sine lente dei seg mot den arkitekturen som var den rådande langs kysten av Egeerhavet. Derfor er hus og kyrkjer i dei store syriske byane svært lik det ein finn i Konstantinopel, Efesos og på dei greske øyane når det gjeld planløsning. Standard basilika i byane hadde ei planløsning som var etablert ved Egeerhavet med breie skip, forgård og inngangsparti med søylegangar. Golvet hadde mosaikk, og ytterveggen på apsis hadde tre flate veggjar (del av eit *polygon*).

Ein kjenner forholdsvis lite til kyrkjeleg og anna arkitektur i dei store byane i Syria<sup>8</sup> medan det på landsbygda er mange kyrkjeruar, kloster, andre bygningar og restar av små byar frå 300 talet til slutten av 500 talet<sup>9</sup>. Bygningar på den syriske landsbygda hadde lite til felles med arkitekturen i dei hellenistiske byane. Det konservative stod sterkt på landsbygda. Lite kunne skilje kyrkjebygg frå sekulære basilika og til og med frå hus og stallar. Konstruksjonen av bygningar frå 100 og 200 talet var der til 400 og 500 talet, og prinsippet i konstruksjonen var eit rektangulært rom med tak med tversgåande kvelv (lik det gotiske). Regelen var at kyrkjene ikkje hadde sideskip, og før 400 hadde dei ikkje apsis. Arkitekturen i sør hadde eit sterkare konservativt preg enn i det sentrale og det nordlege Syria, men i løpet av 400 talet vart denne arkitekturen mjuka opp etter påverknad frå desse andre områda og frå romersk-hellenistiske byar langs handelsruta.

Etter 430 avtek det med utsmykking av ytterveggane på kyrkjene. Det indre rommet kjem meir i fokus, og det viser seg mellom anna ved aukande utsmykking av interiøret. Grunnplanet blir lite endra. Det blir vanleg med lesepult (*exedra*) nede i skipet, og det blir klarare kva kapella ved sida av apsis blir brukt til, der det er slike. Det eine sidekapellet kan vere gravkapell for ein martyr, og det kan ha relikvie. Det andre kapellet kan vere sakristi for diakonane (*diaconicon*). Der ein følgde austleg liturgi, kunne eit av desse kapella også vere eit *prothesis* der nattverden vart gjort klar.

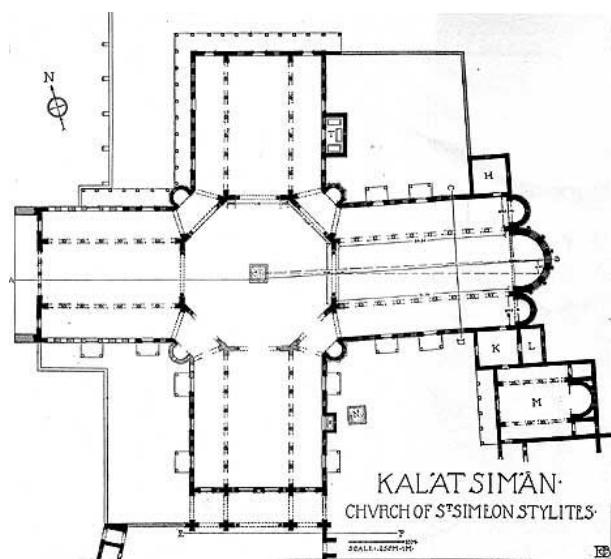

Figur 73 Martyriumet i Qal`at Si`man

Kyrkjer og baptisterium i Syria stod sjeldan isolerte for seg sjølve i ein by eller i ein landsby. Som regel var dei plassert der andre vanlege bygningar var, og grunnplanet var ofte etter lokale planar. Utforming av grunnplan endra seg lite fram til den muslimske erobringa i 630, men frå 480 vaks ein ny klassisk stil og nye uttrykksmåtar fram ved store kloster. Martyriumet i Qal`at Si`man<sup>10</sup> (Fig 73) er det mest storslåtte dømet på det nye som kjem i syrisk kyrkjebygging. Det var forma som ein kross, og det kan samanliknast med Kaoussiè i Antiokia og med 400 tals kyrkja St. John i Efesos. Martyriumet overgår det som tidlegare er bygd i Syria. Det var bygd for å hus ei stor mengde pilegrimar, og utforminga var av høg standard. Senteret i bygget hadde ei oktagon form, og frå senteret gjekk det ut fire vingar. Vingane var

fullverdige basilika med sideskip. Vingane mot vest og mot sør hadde narthex (våpenhus), og vingen mot aust hadde tre

apsis i enden. Søylene i vingane hadde korintisk kapitel, og fasaden mot sør var forma som ein triumfboge i tre delar.

Martyriumet i Qal`at Si`man kunne ikkje bli modell for vanlege kyrkjebygg i Syria når det gjeld storleik og planløsning, men det vaks fram ein monumental stil og klassiske uttrykk som var spesiell i kristen arkitektur på 400 talet<sup>11</sup>. I Syria og i Palestina vart kross-forma den vanlege forma for martyrium, og det går truleg tilbake til 300 talet. På same måte følgde også andre kyrkjer (katedralar) eldre lokale tradisjonar. Også utsmykkinga har røtene sine i tidlegare syrisk kyrkjebygging, men dei klassiske elementa vaks i omfang og i styrkje. Ein merkar ei fast retning med rike klassiske uttrykk. Dei syriske katedralane var ofte mindre enn soknekyrkjer i til dømes Konstantinopel og Roma, men dei formidla ei oppleving av klarheit, samanheng og det monumentale som ikkje var vanleg for så små bygg. Det gjeld mest interiøret som etter kvart kom meir i fokus.

Vi ser her ei tilknytning til lokal tradisjon, og på same tid skjer det noko nytt. Det monumentale ved den syriske arkitekturen utover på 400 talet, den nye organiseringa av rommet og dei rike klassiske uttrykksmåtane er noko nytt i forhold til lokale tradisjonar. Dette kan ha sin grunn i det at det keisarlege hoffet viste ny interesse for dei austlege provinsane<sup>12</sup>. Keisarane finansierte mykje i kyrkjebygginga i området, og det å legge vekt på den klassiske arven var noko karakteristisk ved keisarleg arkitektur. Dette kunne føre til at syriske arkitektur retta blikket mot den antikke arkitekturen i deira eigen provins, og det førte til eit rikare og meir klassisk vokabular.



Bidraget frå det keisarlege hoffet førte også til at ein tok i bruk element frå arkitekturen i til dømes Konstantinopel<sup>13</sup>.

## Palestina og Jordan.

Det er tre forhold som påverkar arkitekturen i Palestina og Jordan på 400 talet og tidleg på 500 talet. For det første er det bygningar frå 300 talet på heilage plassar. For det andre er det arkitekturen i kystområda ved Egeerhavet generelt og særleg ved hoffet i Konstantinopel, og for det tredje er det klosterkyrkjer og landsbykyrkjer i Syria.

Påverknaden på lokal arkitektur frå bygningar over heilage plassar er heller liten, men den viser seg mellom anna ved ei kyrkje på Mount Garizim (Fig 74) som var bygd i 484 av keisar Zeno<sup>14</sup>. Senteret i kyrkja var forma som ein oktagon med kuppel over og ein gangveg rundt (*ambulatory*). Kyrkja hadde søylegangar ved inngangen, kor med apsis og fire kapell rundt senteret der eit var eit baptisterium. Det er noko elegant og rikt ved konstruksjonen av denne kyrkja, og det kan vere fordi det keisarelege hoffet var inne i biletet. Dette er truleg ein ny variant av dei martyria som vart bygde i Det heilage landet etter Konstantin si tid.

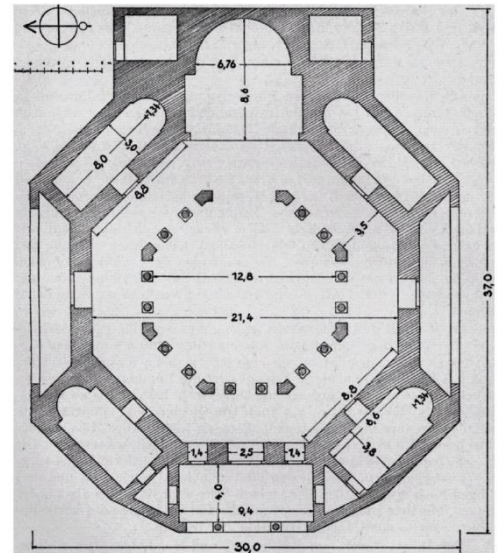

Figur 74 Mount Garizim

Hoffet i Konstantinopel heldt fram med å subsidiere kyrkjebygging i Det heilage landet utover på 400 talet, og på den måten fekk arkitekturen frå kystområda ved Egeerhavet eit fast grep her. Det viser seg mellom anna ved ei kyrkje i kross-form som var bygd i Gaza i 401. Grunnplanet saman med 32 søyler i gresk marmor kom frå Konstantinopel, og planet har røtene sine i kystområda rundt Egeerhavet slik det kjem til uttrykk i 400 tals kyrkja St. John i Efesos. Også nokre få store basilika i Palestina og i Jordan viser påverknad frå arkitekturen i Konstantinopel og ved Egeerhavet<sup>15</sup>.

Regel var at kyrkjer på landsbygda i Palestina som i Syria var små basilika med kvelv over lave søyler. Dei hadde apsis, kapell ved sida av apsis, solide veggjar og små vindauger<sup>16</sup>.

Noko karakteristisk ved arkitekturen i Palestina og i Jordan er blandinga av element som har røtene sine frå kystområda ved Egeerhavet og frå Innlandet. Palestina og Jordan vart eit slags bindeledd mellom Egeerhavet og Innlandet, og frå 500 talet bidrog påverknaden frå hellenistisk kyrkjearkitektur ved Egeerhavet til ei oppblomstring av bygging i Innlandet.

## Høglandet i Lille-Asia.

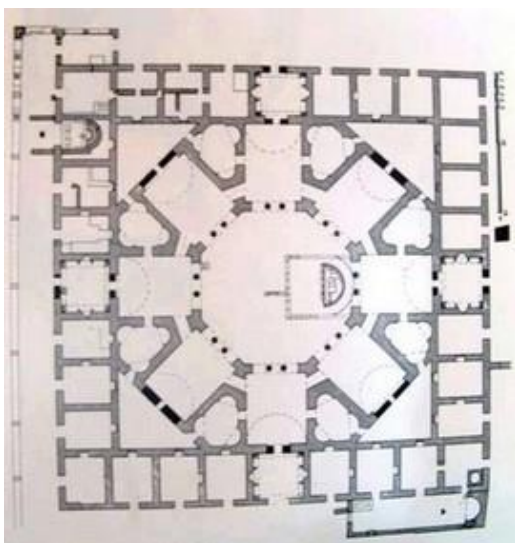

Figur 75 Martyrium over Filip si grav

Der er restar etter kristne bygningar i byane i Lille-Asia, men desse er for det meste i ytterkanten av høglandet. På landsbygda i dette området var mange kyrkjebygg tekne godt vare på til fram på 1900 talet. Dei representerte ein variasjon når det gjeld typar, men dei var små, ofte ikkje meir enn 10 meter lange eller mindre. Både i byane og på landsbygda var kyrkjene bygde med store steinar slik som i det syriske innlandet. Dekorasjonen hadde ein klassisk arv, og den kunne vere henta frå byane langs kysten eller frå Syria.

Hierapolis i den vestlege delen av høglandet var ein stor by i antikken, og frå det første århundre gjorde byen krav på å huse apostelen Filip si grav. På den måten fekk byen ein leiande posisjon mellom dei kristne forsamlingane i Asia. På 400 og 500 talet var Hierapolis eit viktig kristent senter med nære band til kystbyane langs Egeerhavet. Det er restar etter 3 kyrkjer her, og i alle fall i ei er

det likskap med arkitekturen i kystområda. Det er eit bygg frå tidleg 400 tal i oktagonal form utanfor bymuren, og det var kanskje eit martyrium for apostelen Filip (*Fig 75*). Sentralrommet hadde truleg ein kuppel av tømmer, og det var omslutta av djupe nisjar med vindaug og med kvelva tak<sup>17</sup>. Denne oktagonale kyrkja skil seg ut frå den reine innlands designen som vi finn i dei to andre kyrkjene i Hierapolis. Den eine var ein stor hall som vart gjort om til kyrkje rundt 410. Det vart då bygd på tre kuplar over skipet. Den tredje kyrkja var også ein stor hall, og den er frå 535<sup>18</sup>.

Hierapolis hadde store kyrkjer, men landsbykyrkjene på høglandet i Lille-Asia var som regel små. Dei tidlegast kjende kyrkjene her er frå seint 400 tal eller tidleg 500 tal, og her finn ein trekk frå arkitekturen som var i Syria og i kystområda ved Egeerhavet seint på 400 talet. Frå denne tida heldt kyrkjebygningar i Lille-Asia seg mykje uendra til 900 og 1000 talet når det gjeld type og generell design.

I høglandet heldt ein seg til nokre få basisprinsipp for kyrkjekonstruksjonar, og det var basilika med tømmer, krosskyrkjer med kvelva tak, basilika med kvelv og kyrkjer forma som ein hall. Interiøret var mørkt. Det var det nakne eksteriøret som talte. Her ser ein spor etter arkitektur som tidlegare var i Syria, og på same tid tek ein inn i seg lokale uttrykk.

I Kappadokia var det mest basilika med tømmer og krosskyrkjer med kvelv, og i Lykaonia var det mest basilika med kvelv og kyrkjer forma som ein hall. I det sentral og austlege Kappadokia var krosskyrkjer standard. Desse var små. Vingane var tydelege, og apsis balanserte det korte skipet. Utvendig var apsis mangekanta, og innvendig var den forma som ein hestesko. Skipet, apsis og vingane hadde same høgda, og dei hadde kvelva tak. Over sentralrommet var det fire buar mot skipet, apsis og dei to vingane, og over buane var det eit tårn som skjulte kuppelen. Denne grunnplanen i Kappadokia vart standard for soknekyrkjer og klosterkyrkjer på landsbygda, og eit døme er Panagia i Tomarza<sup>19</sup> (*Fig 76*).

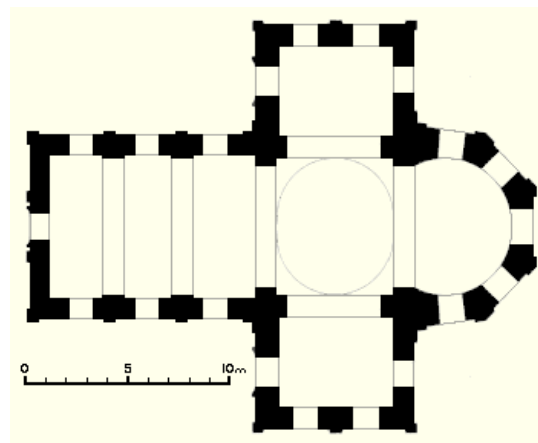

*Figur 76 Panagia i Tomarza*

Rundt år 500 var bygningar i krossform ikkje noko nytt i kristen arkitektur. Så tidleg som rundt 400 vart denne arkitekturen overtatt frå romerske mausoleum av dei som bygde kristne martyrium i Italia og truleg i Konstantinopel, og denne tradisjonen kom også til Kappadokia. Ein kjenner til mange martyrium og gravkapell i kross-form i Lille-Asia, og desse er både på isolerte fjell og ved kloster<sup>20</sup>. Det kan vere at denne arkitekturen vart teken i bruk i Kappadokia og i Lykaonia så tidleg som på 500 talet.

Ein konstruksjon med uvanleg grunnplan skil seg ut frå det som var standard grunnplan for basilika eller for krosskyrkjer i dette området, og det er ein oktagon med kuppel<sup>21</sup>.

Arkitekturen i høglandet i Lille-Asia denne tida synest å vere ein avleggar av ein større arkitektur som var i det omkringliggende området i mellom anna Syria og Pamfylia, og denne arkitekturen viste seg i basilika, hall-kyrkjer, kyrkjer utan sideskip, oktagon og i kross-kyrkjer med eller utan tilstøytande kapell. Denne arkitekturen har ein viktig plass i historia til den tidleg kristne arkitekturen, og det er både i Innlandet i Den nære austen og i landa rundt Middelhavet. Den har teke vare på ein variant av tidleg kristen arkitektur i Aust ved at den visast på fjerntliggende fjell og på høgtliggende sletter, og mellom 600 og 800 var den med og gav planar, teknikkar og eit arkitektonisk vokabular som gav retninga for ein arkitektur i Vest-Europa.

## Kapittel 7. Det latinske vest.

Frå starten av 400 talet vart Det latinske vest meir og meir eit område for seg sjølv både politisk, intellektuelt, kunstnarisk og religiøst. Kontakten med dei to store regionane i den austlege delen av riket heldt fram, men den vestlege delen distanserte seg gradvis meir. Etter Roma sitt fall i år 410 fekk pavedømet sitt åndelege og kulturelle leiarskap større tyngde i dette området<sup>1</sup>, og pavedømet si lære kom også nord om Alpane til Frankrike og til det sørlege Tyskland.

Kristen arkitektur i Vest kan delast inn i to fråskilde geografiske område. Det eine området går mot nord pluss at det omfattar det sentrale og nordlege Italia med grenselanda mot aust og mot vest. Det andre området går sørover, og det omfattar det sørlege Italia, Sicilia, Nord-Afrika, kystområda i Spania og øygruppa Balearane på austkysten av Spania. I den nordlege delen av den latinske verda vart Roma og Milano dei leiande arkitektoniske sentera. Frå ca 425 fekk Ravenna ein mellomposisjon mellom Det latinske vest og Det greske aust, og denne byen fekk kontakt begge vegar. Så tidleg som 385 spreier ein standard basilika plan seg frå Roma til Milano, og noko seinare kjem den til Ravenna, Istria i Kroatia og til Dalmatia lenger sør i Kroatia med mellom anna byen Split. På same tid blir ein oktagonal baptisterie-plan standard i Provence, Ravenna og Dalmatia, og denne planen kan ha opphavet sitt i Roma eller i Milano.

I den sørlege delen av Det latinske vest blir Afrika leiande innanfor arkitekturen, men her er det ingen byar som blir store senter. Det utviklar seg standard typar av basilika og baptisterium som er svært ulike dei som var vanlege i det sentrale og nordlege Italia og i grenseområda der, men på same tid kan skilnaden på kyrkjer frå Milano til Nord-Afrika vere overraskande liten når det gjeld stil.

Ein kjenner godt til tidleg kristen kyrkjebygging i Det latinske vest. I Roma, Milano og Ravenna er ein del kyrkjer frå denne tida tekne godt vare på pluss at utgravingar har avdekkja karakteristiske plan og design av kyrkjer og baptisterium i byar, landsbyar og kloster.

Grunnplanen til standard basilika i Det latinske vest var enkel. Skipet var langt. Vanlegvis hadde det sideskip, og det vart avslutta framme i ein apsis som hadde ei halvsirkel form. Lokale tradisjonar avgjorde om der var eit atrium (forgard) eller ein narthex (våpenhus) ved inngangen til basilikaen. Skipet vart halde opp av søyler, og dei kunne vere laga til den aktuelle bygninga, eller dei kunne vere tekne frå andre bygningar. Det siste var vanleg i Roma. Over søylene var det kvelv, og veggane i skipet hadde vindaug som slepte inn godt med lys. Under vindaugo kunne veggane ha mosaikk eller freskomåleri sidan det siste var billigare. Himlingen over apsis hadde mosaikk eller fresko. Over heile konstruksjonen var det tømmeretak unnateke over apsis som hadde ein halvsirkel forma kuppel. Koret gjekk frå apsis og ned i skipet, og det var omslutta av eit rekkverk. Ein har ikkje funne lesepultar (*ambo*) frå denne tida, og det er fordi det ikkje var vanleg med preiker før enn på 500 talet.

Plan og design i Det latinske vest var altså begge enkle i motsetnad til samtidig arkitektur i Det greske aust. Kyrkjerommet bestod av tre delar som var klart utforma og nøye skilde frå kvarandre. Skipet var som eit kontrollert rom med ei bestemt retning som bevega seg frå inngangen og fram til apsis, og på sidene var det sideskip som hadde sine bestemte rom. Det kunne vere forhold mellom skipet og sideskipa for å avgrense kontakten mellom romma og for å skape inntrykk av at her var det tre rom som var parallelle, men som var skilde frå kvarandre. Kyrkjeromma i desse 400 tals basilikane kan samanliknast med elva som har sitt avgrensa område, og som flyt sakte og bestemt mot eit mål. Kyrkjerommet sitt mål er apsis i austenden, og her er ein på veg mot soloppgangen og det nye riket som skal kome.

Skiljet mellom skipet og sideskipa var ikkje så markant som i Det greske aust, og det virka ikkje så solid som i Syria. Veggane var også noko som var ideelt utforma for å ha mosaikk og freskomåleri. Saman med lyset frå vindauga, fargetonane i golvet, det forgylte taket, mosaikken i himlingen i apsis og den presise møbleringa av rommet skulle mosaikken og freskoen på veggane skape det himmelske rommet, og det inntrykket vart forsterka om kvelden når oljelampar og stearinlys fylte rommet. Interiøret skulle vere rikt dekorert medan eksteriøret var enkelt.

Under den siste fjerdedelen av 300 talet var denne standard basilikaen brukt i dei største sentera i Det latinske vest, og det kan vere at denne grunnplanen var vanleg i soknekyrkjer til og med før 350<sup>2</sup>. Denne standard grunnplanen har gitt oss det biletet vi har i dag av arkitekturen i det tidleg kristne Roma.

## Roma.

Kyrkjebygging blomstra i Roma frå 380 til 480, og noko liknande skjedde ikkje før enn på 1600 talet. Fire store byggverk er knyta til det keisarlege og det pavelege hoffet, og det er St. Paolo fuori le mura, St. Maria Maggiore, Lateran baptisterium og St. Stefano Rotondo. Ved sida av desse monumentale bygga er der eit dusin soknekyrkjer i byen og i området rundt av stor verdi. Dei siste er ikkje like imponerande, og dei har ikkje den luksusen som dei første har, men dei er imponerande i storleik, i klar og enkel design og i balanserte proporsjonar. Fordi det er mange av desse bestemmer dei biletet av det kristne Roma på 400 talet like mykje som dei mykje meir ambisiøse byggverka ved det keisarlege og det pavelege hoffet<sup>3</sup>. Soknekyrkjene er standard basilika med skip, sideskip, apsis og atrium, og søylene er som regel gjenbruk frå andre bygningar.

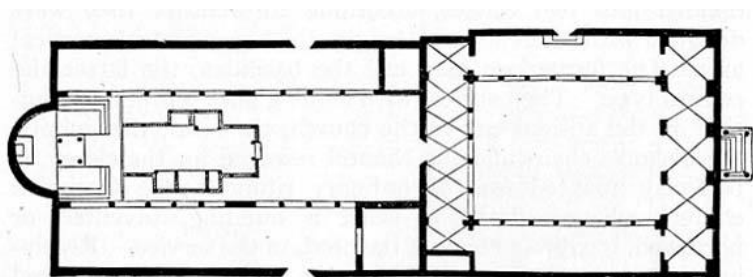

Figur 77 St. Clemente

Ei sentral soknekyrkje er St. Clemente (Fig 77) som ikkje berre gir eit godt bilete av utforminga av ein standard basilika i Roma rundt 380, men den viser også på ein god måte forholdet mellom desse 300 og 400 tals kyrkjene i Roma og tidlegare bygningar som kyrkjene erstatta. St. Clemente viser også forholdet mellom kyrkjene og den ombygginga av dei som kom seinare. Den

noverande St. Clemente er frå 1100 talet, og no har den ein barokk stil. Den tidleg kristne kyrkja her stod 4 meter under nivået til den noverande, og den vart bygd der det stod 3 tidlegare bygningar. Apsis dekkar grunnen til eit hus frå 100 talet, og på 200 og 300 talet var det ein Mitra-kult i det huset. Skipet og sideskipa er der det på 200 talet var eit anna bygg som var brukt av eit kristent fellesskap, og det bygget igjen stod der det i første århundre e. Kr. var ei offentleg bygning. Den første basilikaen her hadde eit breitt og forholdsvis kort skip, og det var ganske lavt. Søylene var alle ulike i storleik og materiale, og atrium hadde eit *quadriporticus* (open plass med søylegangar rundt). Skipet i kyrkja hadde sideskip på kvar side og eit *esonarthex* ved inngangen. Kyrkjerommet i den første St. Clemente minner om kyrkjeromma i kystområda ved Egeerhavet, og det viser at den kyrkjelege grunnplanen i Roma seint på 300 talet hadde dei karaktertrekka som ein finn i det kystområdet på 400 talet<sup>4</sup>.

Utover på 400 talet gjennomgjekk grunnplanen i kyrkjene i Roma ei endring. Skipet var lengre, smalare og høgare, og det vart fleire kvelv og vindauge. Narthex (våpenhuset) vart opnare ved at det kom søyler med kvelv over mellom den og atrium (forgarden). På den måten vart det ei dobbel rekke med søyler mellom atrium og skipet inne i kyrkja. Søylerrekka ut mot atrium var open, og rekka inn mot skipet kunne stengast eller delvis stengast med forheng. Dette likna på konstruksjonen *tribelon*<sup>5</sup> som ein fann i kyrkjene på 400 talet i Hellas. I dei romerske kyrkjene vart forsamlinga ført inn i skipet gjennom desse forhenga. Ein vart ikkje halden utanfor skipet slik vanen var rundt Egeerhavet. Frå 430 og utover vart denne opne løysinga borte, og det kom dører mellom narthex og skipet. Rommet i skipet gav inntrykk av å vere meir kompakt og fråskilt for seg sjølv, og det forsterka inntrykket av at skipet og sideskipa (saman med narthex) var to parallelle straumar som bevega seg mot apsis. Inntrykket av parallelle straumar vart også forsterka når fasaden i motsett ende av apsis fekk rekker med vindauge.

Kyrkja St. Sabina på Aventine i Roma (Fig 78) representerer eit høgdepunkt i denne utviklinga av romersk kyrkjebygging. Den vart bygd mellom 422 og 432, og materiale frå andre bygningar vart brukt i bygginga. Denne kyrkja viser i plan og



Figur 78 St. Sabina

proporsjonar den nye romerske standard basilika på 400 talet, og det er noko annleis enn den eldre varianten av typar som er representert ved St. Clemente. På same tid er St. Sabina med i starten av den klassiske renessansen under pave Sixtus III<sup>6</sup> då eleganse i design og det overdådige i dekorasjonar byrja å kome. Dei 24 søylene er av fin marmor, og korintiske kapitela og fundamenta til søylene er truleg tekne frå ei bygning frå 100 talet, men dei er tekne med omhug for at dei skal matche i alle detaljar.

Alt det overdådige i St. Sabina er brukt saman med ein enkel standart grunnplan, og her visast den nye varianten som kjem i forgrunnen i Roma rundt 420. Skipet er ekstra høgt, langt og smalt, og det elegant slanke er understøtta av det slanke og lange ved sideskipa. Flaumen av lys frå dei mange vindauga i skipet og i apsis (34 i alt) saman med kvelva over søylene på kvar av veggane i skipet dreg augene frå inngangsdøra og fram mot apsis. Sideskipa er utan vindauge og mørke, og ved inngangen har både skipet og sideskipa dører ut i narthex. Her er ei drauging mot austenden, mot vindauga, mot lyset og mot Verdens lys sitt kome til jord.

Ingen av dei andre soknekyrkjene i Roma på 400 talet kunne samanlikne seg med St. Sabina når det gjeld eleganse, men fram til midten av dette århundret heldt dei seg alle til det som var standard planen. Frå det tidspunktet skjedde det ei fornying av arkitekturen. Vindauga blir smalare, og avstanden mellom dei blir større med det resultatet at blir mindre lys i rommet. Påverknad frå andre plassar gjer at tverrskip kjem i bruk<sup>7</sup>.

Det totale biletet viser at standard basilika i Roma på 400 og 500 talet var ikkje så samansett, delikate og flotte som dei basilikane som vart utforma i Konstantinopel eller i Tessalonika på same tid. Standard basilikaen i Roma var heller ikkje så kraftfull som kyrkjene i Syria (Qalb Lozeh). Den kan synest ordinær og uniform, men den skal ikkje gjerast for enkel og for uniform. Standardtypen av romersk kyrkjearkitektur sette sine spor i nesten all kyrkjebygging i mellomalderen og i mykje seinare arkitektur. Denne typen av kyrkjer vakna til live igjen på 800 talet og på 1000 og 1100 talet. Den spreidde seg over heile Europa, og på 1400 talet vart den teken i bruk igjen i Italia. Den originale utforminga av denne arkitekturen hadde noko enkelt, kraftfullt og imponerande ved seg.

## Nordlege Italia og sørlege Frankrike.

I nordlege Italia og sørlege Frankrike kjenner vi til standard kyrkjeplanar berre gjennom utgravingar, men vi har nok til å vite at frå seint på 300 talet vart kyrkjer i dette området erstatta av ei «normal» basilika av den typen som var i Roma. Ein basilika som høyrde til i Nord-Italia, hadde ein rektangulær apsis dersom den hadde apsis. Den hadde ofte eit kapell til ein martyr ved eit av sideskipa, og ein kunne bruke 2 kyrkjerom til å skape ein katedral. Det siste var ei overlevering frå Konstantinopel<sup>8</sup>.

Noko karakteristisk ved standard basilika i det nordlege Italia er gravkapellet til ein martyr nær enden til eit av sideskipa. Gravkapellet til den lokale martyren Victor ved St. Ambrogio i Milano var eit lite rom med skråe veggjar og kuppel<sup>9</sup>, men det meir vanlege var gravkapell i kross-form der armene hadde kvelva tak lik eine halvparten av eit rør<sup>10</sup>.



Figur 79 Battistero Degli Ortodossi

Det er ikkje lett å fastslå kva posisjon det nordlege Italia hadde innanfor kristen arkitektur på 400 talet, for standard basilika i nord er nært knyta til standardplanen i Roma på 300 og 400 talet. Ein kunne tru at denne standard arkitekturen var importert frå Roma særleg etter at Milano gav frå seg den politiske makta til Konstantinopel rundt og etter 400, og Roma vart det kyrkjelege senteret i Vest. På den andre sida finn dei små kapella i kross-form i Nord-Italia sine næraste parallellar i kystområda i Lille-Asia. Det nordlege Italia hadde heile tida nære band til Konstantinopel og til Hellas, men det er usikkert om felles arkitektoniske element kom til Nord-Italia frå Aust, eller om denne delen av Italia og kystområda ved Egeerhavet hadde ein felles arv.

Ein ser truleg også band mellom det nordlege Italia og kystområda ved Egeerhavet i utformina av baptisterium i oktagon form. Frå år 400 eller tidlegare var det eit slikt ved kyrkja St. Maria i Efesos, og eit av dei best bevarte i Italia er Battistero Degli Ortodossi i Ravenna frå 420-30. Det er usikkert kva veg påverknaden gjekk. Det kan vere den gjekk begge vegar, og på 400 talet

utvikla denne oktagonale forma seg vidare. I Italia skjedde det ei foreining av oktagon-forma og det romerske mausoleum, og ein slik konstruksjon fekk eit sentralt rom med kuppel over og ein gang rundt med kvelva tak. Den fekk også narthex med apsis på to sider<sup>11</sup>.

### Istria i Kroatia, det austlege Veneto og Karnten i Austerrike.

Dei kristne forsamlingane på nordkysten av Adriaterhavet, i Alpane lenger nord og så langt aust som Ungarn og Bosnia heldt seg til den arkitekturen som var lokalt etablert der tidleg på 300 talet eller til og med tidlegare. Her hadde kyrkjene ei rektangulær form (som ei boks). Dei var som regel utan apsis. Alteret var plassert godt nede i skipet, og bak alteret var det ein benk for presteskapet i halvsirkel form. Ofte var to slike enkle rektangulære rom kopla saman til å bli ein katedral med to skip, og det kunne til og med vere på avsidesliggande plassar.

På 400 talet derimot merkar ein med aukande styrke påverknaden frå standard basilikaen, og det gjeld først forsamlingane langs kysten. Mellom år 350 og 400 fekk til dømes eine delen av katedralen i Aquileia<sup>12</sup> ein ny struktur som likna på den nye standard basilika i Roma og i Milano når det gjeld storleik. Likesom i Roma og Milano hadde den nye kyrkja i Aquileia eit breitt skip og to heller smale sideskip. Eit anna element frå standard basilika viser seg i den nye katedralen i Pula i Istria i Kroatia der ein triumfboge skil skip og sideskip frå koret. Koret var den geistlege delen framme i kyrkja, og der var golvet heva noko over golvet i skipet. På denne måten vart presteskapet framme i koret noko verna frå forsamlinga i skipet og i sideskipa, og her ser vi ein påverknad frå den austlege kyrkja der dette skiljet var tydelegare.



Figur 80 Katedralen i Pula i Istria

Også små kyrkjer i Alpane hadde desse benkane for presteskapet framme i kyrkja, og der var kyrkjer som hadde ei kross-form i grunnplanet og apsis framme i kyrkja. Det er truleg at kontakt med Milano var med i biletet i utforminga av kyrkjene i dette området denne tida<sup>13</sup>. Det var altså ein påverknad både frå Aust og frå Milano, men Karnten i Austerrike og Istria i nordlege Kroatia skilde seg noko ut. På 400 talet hadde kyrkjebygging her liten kontakt med arkitektur andre plassar i den kristne verda.

### Dalmatia.

Dalmatia er i den sørvestlege delen av Kroatia med mellom anna byane Split og Dubrovnik<sup>14</sup>. Dette er eit heller lite området, men frå 300 til slutten av 500 talet tilhørde arkitekturen her ikkje ei bakgate. Den fann plassen sin ved sida av Roma, Milano og Ravenna, og den hadde sin eigen karakter. I Roma var standard typen av kyrkjebygg heller uniform, og den vart lite påverka av det som kom utanfrå. I Milano var kyrkjene store, og der var ein kreativitet i arkitekturen. Der var også nære band både med Roma og med Konstantinopel. I Dalmatia legg ein merke til eit mangfald i planløyningar for kyrkjene, og ein var open for å ta inn element får arkitekturen rundt heile Middelhavet<sup>15</sup>.

Geografisk er Dalmatia plassert mellom Vest-riket og Aust-riket. Ein av byane var Salona som hadde ei viktig hamn der det var kontakt både vestover og austover, og det var ein variasjon i innbyggjarane sine etniske røter i dette området. Dette gjorde at kyrkjearkitektane her brukte modellar både frå Det latinske vest og Det greske aust, og ein kunne sjå dei ulike modellane i same distriktet. Arkitekturen i Dalmatia var sterkt påverka av arkitekturen i kystområda i Aust også på 500 talet<sup>16</sup>, men påverknaden både frå aust og frå vest blanda seg med element som var basert på lokal arkitekttradisjon. Eit anna moment var at Ravenna i Italia vart viktigare og viktigare som kulturelt senter i kystområda rundt Adriaterhavet, og det viser seg også i Dalmatia<sup>17</sup>.

### Ravenna.

Ravenna har i dag mange kyrkjer som går tilbake til 400 og 500 talet, og mange av dei er godt tekne vare på. Her finst ein rikdom av mosaikk, andre dekorasjonar og marmorkledning. Ravenna ligg i eit myrlandskap, og med tida sank nivået i byen. Frå 700 til 1500 vart nokre kyrkjer heva og restaurerte medan andre i dag har det opphavlege grunnplanet under bakkenivå. Restaureringa har ikkje gjort det vanskeleg å sjå den originale strukturen i bygningane, og Ravenna er i dag ein framifrå plass der tidleg kristen arkitektur har overlevd med all sin variasjon og rikdom. Bygginga av dei viktige bygningane gjekk over 2 århundre, og miljøet her var heile tida open for å ta inn nye idear og nye uttrykksmåtar.

Denne opninga mot det nye har mellom anna å gjere med byen si geografiske plassering. Den ligg i det som var grenseområdet mellom den vestlege og den austlege delen av det romerske imperiet, og den hadde kontaktar begge vegar. Også den politiske posisjonen som Ravenna fekk, hadde mykje å bety. I år 402 flytta keisar Honorius hovudstaden i vestromarriket frå Milano til Ravenna, og etter Honorius var Ravenna hovudstad under keisarinne Galla Placidia og hennar son Valentinian III<sup>18</sup> fram til 476 då Vestromarriket fall. Byen var lettare å forsvare fordi den låg i eit myrområde, og det var kortare veg derifrå til Austromerriket.

Ikkje lenge etter 476 vart Ravenna hovudstad i det austgotiske kongedømet Italia under kong Theodorik den store, og frå 493 engasjerte Theodorik romerske arkitektur til å stå for bygging av kyrkjer i byen. Ravenna fekk denne tida mange av dei kjende landemerka sine. Theodorik og etterfylgjarane hans heldt seg til arianismen, men dei levde for det meste fredeleg saman med dei katolske truande. Dette endra seg då den austromerske keisaren Justinian I kom på bana. Han erobra Italia i 535, og 5 år etter erobra han Ravenna. Ravenna vart no sete for dei bysantiske visekongane, og det vart eit ønske at det arianske ved kyrkjekunsten i byen skulle takast bort. Justinian I var fanatisk ortodoks, og han motsette seg det austgotiske styret og den arianske varianten av kristendomen.

Ravenna hadde nære band både vestover til Roma og austover til Konstantinopel og dei austlege provinsane. På same tid og til tross for politiske omveltingar utvikla det seg her ein lokal arkitektur og ein standard plan for kyrkjebygging, og den overlevde til ut på 600 og 700 talet. Men så langt vi veit var det ikkje på 300 talet utvikla ein eigen kristen arkitektur i Ravenna. Dei første kjende kyrkjene i byen er frå tida mellom 402 og 425, og dei er knyta til arkitektoniske tradisjonar som kjem både frå Milano og frå kystområda rundt Egeerhavet. Under Galla Placidia si regjeringstid vart det bygd ei stor kyrkje i krossform utan sideskip etter den stilen som var vanleg i Milano fram til år 400. Berre skipet har overlevd frå den opphavlege kyrkja under namnet St. Croce (Fig 81). Kyrkja vart øydelagd og truleg bygd opp igjen i mellomalderen, men grunnplanet er kjend. Skipet var omslutta av lave rom med søylegangar, og det var noko som var særmerkt for Milano. Kyrkja hadde også ein lang narthex (våpenhus) med veggjar i begge endane, og det var eit kjenneteikn på kyrkjer i Hellas.

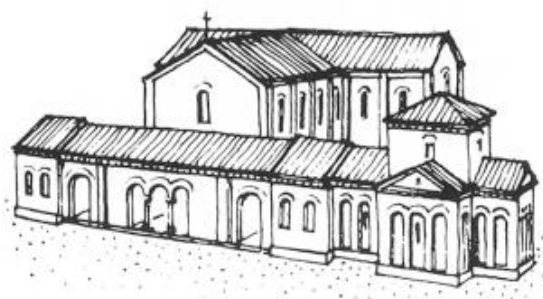

Figur 81 St. Croce

### Mausoleum Galla Placidia,



Figur 82 Mausoleum of Galla Placidia

Ved sida av narthex i St. Croce var det bygd ein konstruksjon som vart både eit mausoleum og eit kapell, og som fekk namnet Mausoleum of Galla Placidia (Fig 82). Det har vore tenkt at det var bygd av keisarinna Galla Placidia til å vere hennar mausoleum, men ho dø i Roma 27. nov. 450 og vart truleg gravlagd i Rotunda St. Petronilla i Vatikanet. Det var truleg Galla Placidia som gav ordre om å bygge mausoleet, og seinare vart det vigsla til St. Lawrence<sup>19</sup>. Det vart forma som ein kross der skipet var noko lenger enn armene slik det var i liknande kapell i og nær Milano. Armene fekk kvelva tak. Sentralrommet i kapellet var høgare enn dei andre

romma, og det hadde ein kuppel over seg. Mausoleet vart bygd rundt 430, og det er eit av Ravenna sine eldste og mest imponerande monument.

Interiøret i Galla Placidia (*Fig 83*) har ein luksuriøs dekorasjon. Øvste del av kapellet er dekkja av ein mosaikk som har ein djup blåfarge som bakgrunn, og fargane i mosaikken har ein stor variasjon og ein rik harmoni. Himlingen over korenden i kapellet har ein design som er særskilt rikholdig, og i all vest-europeisk kunst frå antikken er det ikkje noko dekorativ design som liknar på dette. Noko liknande må vere det som var i den koptiske kyrkja på 500 og 600 talet, men det vart øydelagd i brann. I denne mosaikken er der ein person i kvit kjortel med ein kross over skuldra, og han har ei



*Figur 83 Galla Placidia*

bok med hebraisk tekst i venstre handa. Midt i scena er eit bål og til venstre eit skap med to hyller som har dei fire evangelia i seg. Ei tolking har vore Kristus som kjem til doms, og det er ein tradisjon som var forholdsvis sterk på 400 talet. Ei meir truverdig tolking er at her er den romerske martyren St. Laurence, og han ber det som var knyta til diakonar slik han sjølv var, prosesjonskrossen og Salmane si bok. Det i midten er då ein slags grill som var eit torturinstrument. Her er helgenen som går mot martyrdøden. Dei fire evangelia i skapet symboliserer den trua som St. Laurence ikkje nølte med å gi livet sitt for.

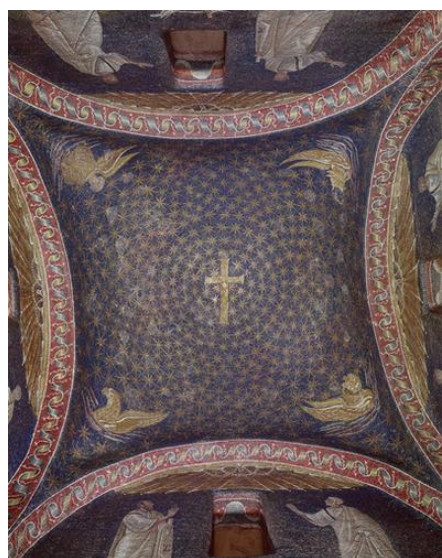

*Figur 85 Kuppelen*

Kuppelen i taket (*Fig 85*) har meir enn 800 stjerner i gull og ein latinsk kross. Her er det himmelen som blir framstilt, og det er det same uttrykket som er i kuppelen i ortodokse kyrkjer i Aust. Kyrkjerommet er ein plass der himmelen stig ned. Krossen i kuppelen har den lengste arma mot aust og ikkje mot inngangen som er mot nord. Heilage bygningar i antikken hadde apsis mot aust, men her let det seg ikkje gjere fordi kapellet var bygd til narthex til kyrkja St. Croce. Då vart dekorasjonen laga slik for at krossen skulle ha den rette orienteringa. Mosaikken over inngangspartiet er særskilt imponerande (*Fig 84*). Eit flott og variert landskap har ein bakgrunn med himmel ein tidleg morgon i lys blå farge, og sentralt i landskapet er Den gode hyrding. Det er eit motiv som ofte vart brukt i freskomåleria i katakombane i antikken, men der var Den gode hyrding ein mann frå landet med kort tunika og med ein stav i handa. I Galla Placidia har hyrdingen ei kappe i purpur som dekkar ein tunika i gull, og han held ein kross i venstre handa. Glorien i gull viser hyrdingen sin guddom, og hans ungdommelege andlet omkransa av lokkar i håret uttrykker det reine og ærefulle ved han. Heile komposisjonen vil lyfte opp Den gode hyrdingen sitt guddommelege opphav og hans kome til jord, og her kan ein merke eit ekko frå den teologiske striden om Jesus natur som rei særskilt aust-kyrkja over lang tid. Her kan ligge ein brodd mot arianismen som framheva Jesu menneskeleg side på bekostning av hans guddommelege side.



*Figur 84 Den gode hyrding*

Eit liknande siktemål kan ligge i mosaikken under kuppelen (*Fig 83*). Der er 4 kvelv, og kvart kvelv framstiller to personar av hankjønns med tunika og kappe som er pryda med bokstavar. Personane er i ulike alder, og dei har høgre



handa retta oppover mot krossen i kuppelen for å uttrykke ei ærefull haldning. Desse personane er apostlar, og ein av dei er Peter med lykelen og ein Paulus med den lange panna. Grunnen til at det er 8 apostlar og ikkje 12 har å gjere med symmetrien i kapellet som var ein viktig faktor i denne dekorasjonen. Personane er tydelege i kvite kjolar på mørk blå bakgrunn noko som er med og framhevar dei, og det lysare som dei står på, gjer at dei er på denne jorda. Dei er menneske på jorda som hyllar han som kom frå himmelen. Duene i same bilete er eit dekorativt element som med tida fekk ei allegorisk tolkning. Dei var symbol på sjeler<sup>20</sup>, og vatn hadde å gjere med fred og det kjølige.

Galla Placidia har ein rikdom i utforminga og plasseringa av motiva og i fargevalet i mosaikken som passar godt med arkitekturen i bygget. Kunstnarane som stod bak dette, brukte element frå kunsten som etter Aleksander den store si tid spreidde seg i Den nære austen og i regionane som vart okkupert av romarane. Kunstnarane hørde truleg til den hellenistisk-romerske skulen (Muratoff), og det kan vere dei vart sende til Ravenna frå Milano etter at hovudstaden vart flytta dit i 402. I denne storslåtte kunsten kan ein sjå påverknad også frå Afrika, Konstantinopel, Syria og frå Roma. Ravenna låg i grenseområdet mellom Aust og Vest og henta impulsar frå begge retningane.

### Baptisterio Neone (Battistero Neoniano)



Figur 86 Baptisterio Neone

Eit bygg som er frå same tida som Galla Placidia, er Baptisterio Neone (Fig 86). Det er eit framifrå døme på eit tidleg kristent monument og på mosaikk frå den seine antikken. Det er bygd nær til katedralen i Ravenna sidan det var knyta til gudstenestene der. Baptisterio Neone er det eldste kristne bygget i Ravenna i oktagonal (åttekanta) form, og det er det best bevarte baptisteriet frå den seine antikken. Også baptisteriet i Milano er i oktagonal form, og det går tilbake til 300 talet. Denne oktagonale utforminga som var brukt på alle tidlege kristne baptisterie, symboliserer den åttande dagen, oppståedagen og starten på det nye, og den symboliserer det evige livet. Her kan vere arkitektoniske linjer bakover til dei romerske mausolea og dei gamle greske kongegravene som var sirkelforma (Atreus i Mykene på Peloppenes). I baptisteria skjedde det også ei gravlegging, men også ei oppstae til eit nytt liv fordi dåpen på golvet her var ei samansmelting med han som i toppen av kuppelen tok Johannes-dåpen for oss menneske.

Bygget var reist rundt 430 av biskop Ursus, og mosaikken kom rundt 450 då Neone var biskop i Ravenna (451-475). Neone let også bygge ein kuppel over bygninga, og historikaren A. Agnello fortel at Neone då dekkja den med framifrå mosaikk som er der framleis i dag. I tillegg til mosaikk har bygget marmor, relieff og gips, og alt er utforma slik at arkitektur og dekorasjon utgjer ein harmonisk einskap.

Bygget har 4 apsis på golvnivå og ein stor sentral kuppel. Mosaikken i kuppelen kan delast inn i tre soner<sup>21</sup> (Fig 87). I sentrum av kuppelen visast Jesu dåp av Johannes i Jordanelva. Ved sida av dåpshandlinga er ei personifisering av Jordan elva ved ein eldre mann i elva som rekker Frelsaren eit grønt handkle til å tørke seg med. I sone 2 under sentrum er dei 12 apostlane, og dei beveger seg sakte framover leia av Peter og Paulus. Dei går med kroner av juvelar i hendene, og dei er skilde frå kvarandre med blomar i gylden mosaikk. Bakgrunnen har fargen indigo. I sone 3 under apostlane er ein ring med 8 arkitektoniske seksjonar der kvar seksjon har ein apsis i sentrum. I kvar apsis er ei krone eller eit alter, og kronene viser til Kristi stordom medan altera viser til hans guddom.



Figur 87 Kuppelen i Baptisterio Neone

Apsis med kroner er omgjeven av ein vintergrøn hage (*viridarium*) som er symbol på den himmelske hagen, og apsis med alter er omgjeven av tomme stolar som viser til dei som er utvalde av Kristus.

Komposisjonen i mosaikken er mykje lik den i Arian Baptisterio, men ein klar skilnad er at Kristus her har skjegg medan han i Arian Baptisterio er utan skjegg og er yngre<sup>22</sup>. Utforminga og dekorasjonen av kuppelen i Baptisterio Neone fører tanken til eit hjul som roterer om eit sentrum, og sentrum er biletet i toppen av kuppelen. Dette seier noko om det kontinuerlege og det evige.

### St. Apollinare Nuovo.

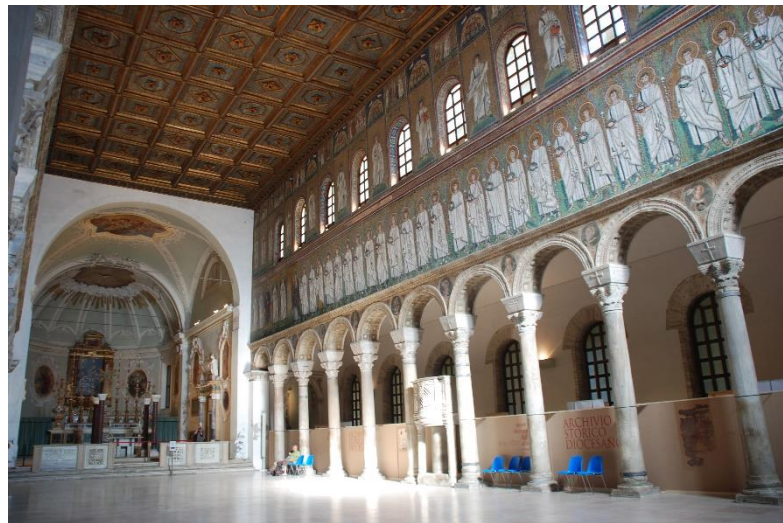

Figur 88 St. Apollinare Nuovo

Utforminga minner om det som var tidleg standard plan i Det latinske vest og i Salona i det sørlege Kroatia. Byggeteknikken fylgjer det som lenge hadde vore etablert i Milano, og i utforminga av apsis ser ein spor frå sørlege Italia og frå Afrika. Inn i dette som var mykje vestleg prega, tok ein mange element frå Aust<sup>25</sup>, men det er den overgåande mosaikken som meir enn noko anna gir St. Apollinare Nuovo sitt preg.

Her er det lange rekker med personar som dekker heile lengda på veggane i skipet. Det er endå meir imponerande å tenkje på at opphavleg dekka mosaikken også apsis og innerveggen på fasaden (indre veggen i vestenden av kyrkja). Kyrkja hadde også først skjermar av marmor mellom søylene mellom skipet og sideskipa (lik det mange kyrkjer i Aust hadde), og desse saman med marmoren i golvet gjorde at mosaikken spegla seg i all marmoren.

Mosaikken på veggane i skipet kan delast inn i tre horisontale soner (Fig 89). Den øvste og nærast taket har ein serie med 26 paletter som viser Jesu under og lidning. Den andre sona som er mellom vindauga, viser 32 mannspersonar i frontale posisjonar med ein bokrull i hendene. Desse er truleg profetar, og utforminga av denne mosaikken tydar på at kunstnaren her framleis held fast i den hellenistisk-romerske kunsttradisjonen. Den tredje og nedste sona viser ein prosesjon framover mot apsis av martyrar og kvinnelege helgenar. Ved enden av den eine prosesjonen er Theodoric sitt palass og byen Classe, og ved enden av den andre prosesjonen er Kristus og Jomfrua flankert av englar.



Figur 89 Mosaikken i St. Apollinare Nuovo

Størstedelen av mosaikken går tilbake til kong Theodorik si tid (rundt 500), men to tydelege rekker går tilbake til keisar Justinian si tid, eller rettare sagt til tida då Agnellus var erkebiskop (556-565). Det er dei to rekkene med prosesjonane av martyrane og dei kvinnelege helgenane<sup>26</sup>. Mellom perioden med Theodorik og perioden med

Agnellus er det ca 40 år, men ein ser ein skilnad i kunstnarisk stil her sjølv om 40 år ikkje er ei lang periode. På Theodoric si tid får personane eit meir kraftfullt uttrykk, og der er ein større fridom i rørlene i scena. Der er også ein spontanitet, og personane er framstilte meir levande.



Figur 90 Mosaikk på Justinian si tid

blir etterfølgd av ei liknande monoton rekke av ord. Då blir det to svært like monotone oppramsingar. På ein måte er desse to prosesjonane i mosaikken to oppramsingar i biletforn.

Prosesjonen med dei kvinnelege helgenane går mot Jomfrua på tronstolen med Jesusbarnet på kneet, og martyrane går mot Kristus på tronstolen med englar rundt seg. Desse gruppene ved tronstolen viser slik hierarkisk verdigheit at ein har tenkt at kunstnaren bak dette må ha vore påverka av formale orientalske retningslinjer når det gjeld idear og uttrykksmåtar. Det hierarkiske kan også kome til uttrykk ved tronstolen som her står for det opphøga, det med autoritet og det himmelske.

I mosaikken i St. Apollinare Nuovo ser ein skilnaden på den arianske uttrykksmåten som har meir av det jordnære og menneskelege, og den bysantiske som beveger seg meir mot det åndelege og himmelske.

Ein kan ikkje seie sikkert om dekorasjonar i mosaikk utvikla seg ved det keisarlege hoffet i Konstantinopel og i Milan, men det fekk eit fast grep i Ravenna frå Galla Placidia si tid. Slik representerer St. Apollinare Nuovo ein ny standard: Eit plan frå Det latinske Vest som blir utforma med ein byggeteknikk frå Milano, og inn i dette er det teke element som er henta frå kystområdet rundt Egeerhavet så langt aust som frå Syria. Interiøret er kledd i mosaikk med ein glans av lys og fargar som er særeigen for Ravenna.

## San Vitale.



Figur 91 San Vitale

under den bysantiske tida i byen, og den vart truleg vigsla i 548 under Maximian sitt bispeembete.

Kyrkja har ei oktagonale (åttekant) form (Fig 92), og den er bygd med lange og tynne mursteinar som var brukt berre i Argentarius sine byggverk. Bygget har eit pyramideforma tak som dekkar den innvendige kuppelen, og på

Mosaikken på Justinian si tid har ein komposisjon der ein er bunden til rytmar som blir gjentekne med ein bestemt regularitet, og den har uttrykk som gjentek seg med faste mellomrom (Fig 90). I mosaikken med rekkene av mannlege martyrar og kvinnelege helgenar synest det å vere ein sakte rørsle framover, og den same rytmen i scenene blir ustanselig gjenteken. Der er ein mangel på variasjon i framstillinga, og det minner om den bysantiske måten å komponere eit motiv. I den bysantiske komposisjonen er der ein stadig repetisjon av det same motivet. Det er som å framføre ein salme der

mange vers kjem etter kvarandre med den same lengda og dei same pausane, eller det er som ei monoton rekke av ord som

Ei anna kyrkje i Ravenna som er verdt å sjå på, er San Vitale sjølv om den høyrer til 500 talet (Fig 91). I 525 hadde biskop Ecclecius ein tur til Byzantium saman med pave John, og San Vitale vart påbyrja etter den turen. Det måtte vere då Amalasantha var konge i Italia. Han etterfølgde far sin Theodorik den store i 526. Historiske kjelder hevdar at ein Julianus Argentarius mykje finansierte bygginga. Det kan også vere at denne Argentarius var ein representant for keisar Justinian i Austriket, og denne Argentarius skulle virke i Ravenna og slik legge til rette for det bysantiske riket si erobring av byen. Erobringa skjedde i 540. Kyrkja vart då påbyrja av gotarane og gjort ferdig

golvnivå rundt det indre rommet er det ein passasje (*ambulatory*, eller sideskip i sirkelform) som er skilt frå sentralrommet med kraftige søyler. Kyrkja har også eit liknande «sideskip» (*matroneum*) i etasjen over.

Arkitekturen i bygget har noko av den konstruksjonsmetoden og den utforming av rom som var typisk i romersk arkitektur, og på same tid har bygget noko av det som var karakteristisk ved bysantisk arkitektur. Vi kan seie at denne kyrkja er ei romersk bygning som har henta inspirasjon frå dei austlege regionane. Kyrkjer som denne var heller sjeldne i Vest, men her ligg truleg trådar til Santa Costanza i Roma som Konstantin I bygde som mausoleum for den døde dottera si Costanza rundt midten av 300 talet. Frå Santa Costanza går det nok trådar også til Anastasis Rotunda

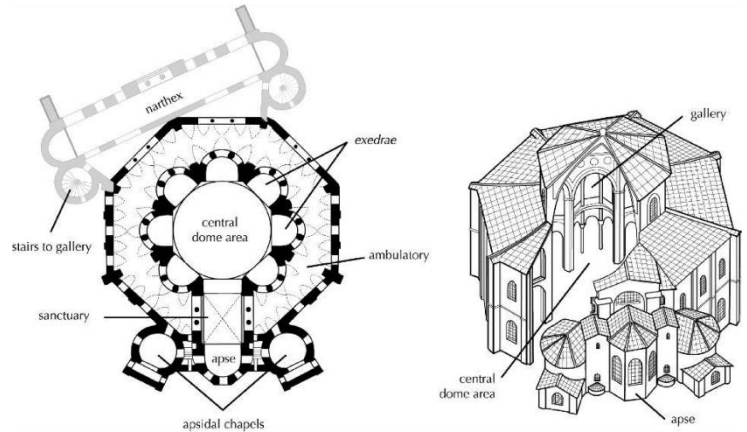

Figur 92 San Vitale

(gravkyrkja) i Jerusalem som også Konstantin I

bygde. Desse bygga har røtene sine frå romerske mausoleum, og frå først av var slike konstruksjonar ikkje meint å vere kyrkjebygg. Etter kvart fekk dei både den funksjonen å vere mausoleum og det å vere kyrkjebygg, og vi ser det mellom anna ved at Anastasis Rotunda (gravkyrkja) i Jerusalem fekk ei kross-form i tillegg til det å vere sentral-planert. Ein annan tråd kan gå til Pantheon i Roma som var ein gravplass (mausoleum), og som seinare også vart eit kyrkjebygg, og frå Pantheon kan det gå trådar til dei gamle greske kongegravene i sirkelform. Ein kjenner ikkje til at San Vitale har fungert som mausoleum.

San Vitale har altså i seg både det vestlege og det austlege, og det er ikkje så rart sidan biskop Ecclecius byrja bygginga etter at han kom tilbake frå Aust, der han truleg vart imponert over meir enn ei av dei sentralplanderte kyrkjene. Element frå den bysantiske arkitekturen viser seg mellom anna i kapitela på toppen av søylene. Kyrkja har to rom ved sida av apsis (*prothesis* og *diaconicon*) som vart vanleg ved bysantiske kyrkjer, og den har den kontrasten mellom sentralrommet (inkludert kor og apsis) og sideromma som også var ved dei kyrkjene. Også i San Vitale er sentralrommet dominerande i forhold til passasjen rundt (*ambulatory*) når det gjeld storleik på romma, og sentralrommet får mykje lys frå store vindauge medan det er meir skugge ut mot ytterveggane. Dette minner om det fokuset på sentralrommet eller skipet som ein ser i bysantiske kyrkjer.

Denne kyrkja er alltid blitt beundra. På 800 talet skreiv historikaren A. Agnello at inga bygning i Italia kunne samanliknast med San Vitale når det gjeld form og plan til byggverket. I førige århundre kunne historikaren Choisy seie at aldri før hadde stabilitet, originalitet, det flotte i fargar og reinleik i linjer som var genuint i Roma, og som var genuint i Aust, vorte foreina i ein så fasinerande og harmonisk heilskap.

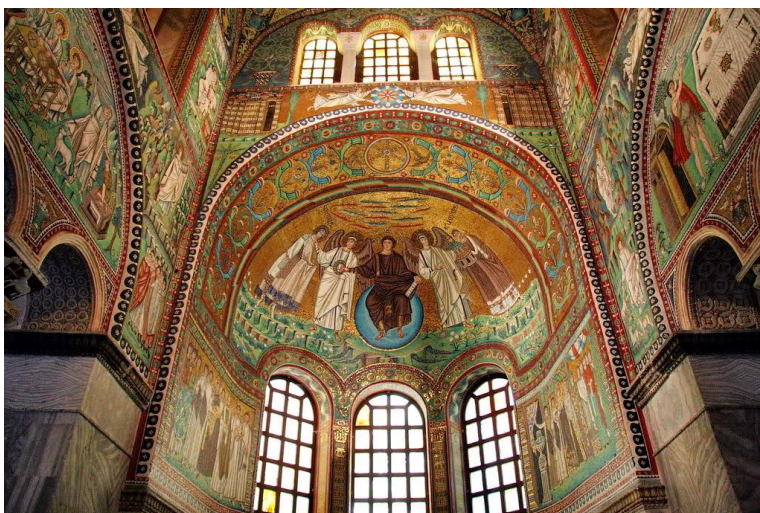

Figur 93 Mosaikk i San Vitale

Kyrkja er kjend for mosaikk-dekorasjonar av høg standard og som er konsentrert i det høge og opplyste koret og i apsis (Fig 93). Også her er det to ulike retningar/skular som viser seg fram. I koret har mosaikken linjer til den hellenistisk-romerske tradisjonen, og i apsis har den linjer til det bysantiske. I koret er personane framstilt i mange ulike posisjonar/stillingar, og i apsis er alle personane unnateke Kristus framstilt i ein frontal posisjon. I koret kan vi også sjå noko av kroppen til personane under kleda, og her har personane ein bakgrunn med liv frå naturen med fjell, tre og skyer. Her er scenene henta frå naturen. I apsis er personane ståande, noko stive og utan uttrykk. Her ser ein ikkje noko av det

menneskelege ved personane, og bakgrunnen er gull utan noko landskap. I apsis blir scenene løfta til eit høgare nivå som er over tid og rom. Her går ein frå det naturalistiske og menneskelege til det meir åndelege, og det ligg nærare bysantisk tradisjon og kultur. Mosaikken i koret og i apsis er frå ca same tidsperioden, men kunstnarane som utførte dette, følgde ulike ideal eller retningslinjer<sup>27</sup>.

## Nord-Afrika.

Dei første århundra etter Jesu fødsel opplevde Nord-Afrika skiftande politiske forhold. Det gjaldt Algerie, Tunisia og Libya. Fram til 427 var dette området ein romersk provins, og frå 427 til 534 var det ein del av det vandalske riket. I 534 vart det ein bysantisk provins til den arabiske invasjonen i 647. Til tross for desse skiftande forholda var kyrkjearkitekturen heller stabil, og kyrkjene var mykje like om dei var bygde i store senter eller i dei mange småbyane. Berre ved den bysantiske okkupasjonen i 534 ser ein eit skilje når det gjeld kyrkjeplanar.

Størstedelen av kyrkjer som er funne, var ordinære basilika av den typen som var vanleg i det latinske Vest. Desse hadde eit høgt skip som var halde oppe av to rekker med søyler, og som enda i ein apsis forma som ein halvsirkel. Skipet hadde eit lavare sideskip på kvar side, og ved inngangen kunne det vere ein forgard og ein narthex (våpenhus).

Ved sida av denne standard typen av basilika overlevde det i Nord-Afrika ein meir konstantinsk type kyrkjebygg der skipet var omgjeven av 4 eller fleire sideskip, og denne typen fanst i ulike kyrkjer frå katedralar til martyrkyrkjer. Dei konstantinske elementa trengde seg også inn i standard basilikane slik at det vart ein miks av det vestlege og det austlege, og i tillegg til det var den konservative karakteren ved Nord-Afrika sin arkitektur der.

Dei konstantinske elementa ved nord-afrikansk arkitektur heldt seg ut på 400 og 500 talet, og dei var ofte knyta til kulten rundt martyrane. I ei tidleg periode spelte denne kulten ei stor rolle i religiøs tenking og i planlegging av kyrkjer i dette området. Så tidleg som på 300 talet vart relikvie etter martyrar og andre plassert i kyrkjer, og det kunne vere i soknekyrkjer i landsbyane. Relikviane var plassert under alteret eller i ein krypt under alteret eller under apsis<sup>28</sup>. Krypten kunne også vere knyta til eit lite rom bak apsis som var martyren si grav, og dette lille rommet kunne kallast cella.

Cella var det sentrale rommet i dei greske og romerske tempela i antikken. I cella var det ei statue eller eit kultbilete av den goden som tempelet var vigsla til. Elden var der og eit bord som offergåvene kunne leggest på. I større tempel kunne cella vere delt i 2 eller 3 «skip» som var skilde frå kvarandre med søylerekker, og den kunne ha eit område (*adyton*) som berre overpresten kunne bruke. Tempela i antikken hadde modellen sin i tronrommet i dei gamle greske kongepalassa (Mykene) der hjarterommet var det sentrale. Hjarterommet var kvadratisk med ei søyle i kvart hjørne og med kuppel over, og der skulle elden brenne så lenge kongen levde. I tidleg kristen arkitektur var *cella* brukt om det rommet der liturgien vart framført til dømes i katakombane (Fig 94), og i bysantisk arkitektur kunne ordet brukast om det sentrale rommet i kyrkjene med kross-form og med kuppel.

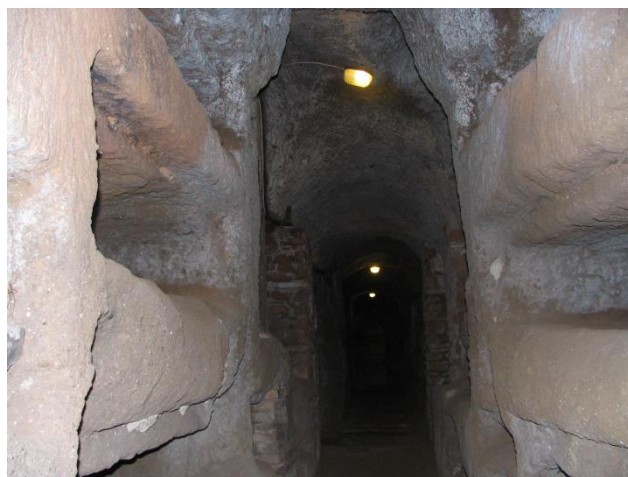

Figur 94 Katakombe, St. Callixtu i Roma

Vi ser då her ei linje frå det gamle greske og romerske til tidleg kristne katakombar og vidare til kyrkjearkitektur der martyrium og helgendyrking er med.

Standard basilika i det kristne Nord-Afrika skilde seg lite ut frå basilika i det latinske Vest når det gjeld plan og utforming, men til dømes mosaikk viser at der også er linjer til området rundt Egeerhavet<sup>29</sup>. Alter som er plassert midt i skipet, og arkade med søyler og buar ved inngangen til apsis er kjenneteikn på kyrkjeplan rundt 400 som er afrikansk.

## Sørlege Italia, Sicilia og Spania.

Kyrkjearkitektur i det sørlege Italia, på Sicilia og i Spania frå 300 talet til slutten av 500 talet er truleg endå mindre kjend enn den i Nord-Afrika. Få kyrkjer og baptisterium frå sørlege Italia har overlevd, men ein kan sjå påverknad frå kystområda rundt Egeerhavet og frå Milano. Den sterkaste påverknaden er derimot frå det nordlege Afrika. Roma hadde truleg liten påverknad på kyrkjebygginga i dette området frå seint på 300 talet til ut på 400 talet, men denne påverknaden vart sterkare på slutten av 500 talet.

Også eit par kyrkjer i Spania viser påverknad frå Roma og frå Nord-Afrika. Den eine er ei kyrkje i St. Pedro de Alcantara som er frå noko etter 365, og som viser linjer til det nordlege Afrika. Den andre er ein basilika i Tarragona på kysten av Catalonia frå tida etter 409 og som har den kombinasjonen av martyrium og gravkyrkje som var i Roma.

## Oppsummering av del 4.

Romariket vart delt i 395, og ei uroleg tid følgde. Den austlege delen av det gamle riket heldt seg sterkt, og Konstantinopel vart hovudstad for heile riket. Dogmestrid i Aust førte til skisma, og keisaren fekk meir makt i kyrkja. Dei tre regionane (Vest, det austlege kystområdet og det austlege innlandet) utvikla ulike arkitektoniske grunnplan og stilar, med det var også utveksling mellom provinsane. Arkitekturen blir tydelegare når det gjed å tilpasse den kyrkja sine ulike behov. Standardtypene vart enklare, og basiselementa vart skip, apsis og sideskip. Aksen går aust-vest. Martyria i Aust blir sentralplanerte og forma som ein sirkel, oktagon eller kross, og i Vest blir dei tekne inn i basilikaen. Baptisteria får oktagonale form med røter frå romersk gravferdsarkitektur, og det har å gjere med kristen dåpssymbolikk. Talet åtte er symbol på gjenfødning, frelse og oppstaa.

Dei tre provinsane får sine standardtyper for grunnplan, og desse typene lever vidare på ulike måtar innanfor desse provinsane. Det er også ei utveksling mellom provinsane. Standardtypen i Vest var den ordinære basilika med skip, sideskip og apsis, men ca år 500 blir dette påverka av impulsar frå Aust. Under kong Karl den store (700 talet) kjem det ein renesanse av det opphavlege vest-europeiske, men den tek også inn i seg arven frå Aust.

### Kapittel 5. Kystområdet ved Egeerhavet:

Kyrkjearkitekturen her var knyta til det keisarlege hoffet og til Konstantinopel. Her var rikdom og variasjon i planløyningar, og her var ein rik tradisjon. Skip og kor var for dei geistlege, og sideskip og galleri var for forsamlinga. Det var ei hierarkisk feiring av messa, og det vart understreka av prosesjonane som var ved biskop og presteskap. Kyrkjene fekk korte og breie skip med sideskip på sidene og bak og galleri over sideskipa. Det vart ei sentripetal planløyning med fokus mot skipet og dei geistlege medan lekfolket var «utanfor».

Konstantinopel med nærområde: Arkitekturen her var prega av keisaren og hoffet sitt nærver og av økonomiske bidrag derifrå. Det skjer ei ivaretaking og styrking av ein klassisk tradisjon som har å gjere med konstantinske og etter-konstantinske kjelder, og dette viser seg m.a. i små proporsjonane, den sentripetale utforminga, galleria og bruken av overdådige materiale. Arkitekturen i Konstantinopel hadde nær kontakt med kystområda rundt Egeerhavet.

Kysten ved Lille-Asia: Hovudregelen for kyrkjebygging i dette kystområdet var ein standardplan for basilika som går tilbake til tida før 400. Denne arkitekturen bruker noko av sitt eige, og den hentar frå andre plassar. Det er noko underleg at ein i desse «utanfor allfarveg» små byane på sørkysten finn element som var kjende i dei store sentera, på det greske fastlandet og i Syria, men som på same tid var ukjende på vestkysten av Lille-Asia. Element frå Konstantinopel og andre plassar smeltar saman med lokale og syriske former på denne sørkysten, og på 500 talet synest arkitektur herifrå å ha stor påverknad på arkitekturen både langs kysten i det austlege Middelhav og så langt vest som til Italia.

Hellas og Balkan: I Hellas var der lenge ei tilknytning til gresk mytologi. Den nye trua var meir ein kontinuitet frå det gamle enn eit brot. Det gamle kunne leve vidare i det nye. Landet hadde kontakt både mot aust og mot vest. Vanleg kyrkjearkitektur i Hellas rundt år 400 var enkle og små basilika, men ein meir overdådige og avansert arkitektur kjem i dei store senter frå 450. Avansert arkitektur blir ein del av målet. Kyrkjer med tverrskip i krossform blir eit kjennemerke i det nordlege Hellas og på Balkan. Rotunden i Filippi frå ca. 500 viser at der var

røter i tradisjonen frå sentral-planerte martyria. Kyrkja Hagia Leonidas ved Korint var eit storslått byggverk med tredelt tverrskip med ekstra rike og detaljerte uttrykk. I Hellas nådde arkitekturen ein topp rundt år 500.

#### Kapittel 6. Innlandet:

I Innlandet er det spor etter arkitekturen frå kystområda ved Egeerhavet, men der er også ein motstand mot den. I Innlandet er arkitektur mykje eins eigen, og den har noko konservativt ved seg. Ein tok vare på ein tradisjon som gjekk tilbake til 100 og 200 talet. Klosterlivet spelte ei viktig rolle, og der var det den monofysittiske teologien som dominerte.

Syria: Arkitekturen i byane var nært knyta til den frå kystområda ved Egeerhavet medan arkitekturen på landsbygda hadde lite til felles med den. Det konservative stod sterkt på landsbygda, men frå ca 480 veks ein ny klassisk stil og nye uttrykksmåtar fram ved store kloster. Her kom krossforma, 4 armar og oktagonalt sentralrom (Qal`at Si`man) med røter frå 300 talet. Det monumentale vaks fram med rike klassiske uttrykk, og det kan ha å gjere med det at det keisarlege hoffet viste ny interesse for desse geografiske områda. Arven frå antikken vaks fram.

Palestina og Jordan: Kyrkjearkitekturen i dette området hadde påverknad frå heilage plassar, frå kystområda ved Egeerhavet og frå Syria. Dette området var eit bindeledd mellom Egeerhavet og Innlandet.

Høglandet i Lille-Asia: Her var det ofte små kyrkjer av ulike typar. Krosskyrkjer med røter frå romerske mausoleum i oktagonalt form kunne vere standard. Arkitekturen her var med og gav retning for seinare arkitektur i Vest-Europa.

#### Kapittel 7. Det latinske Vest:

Dette vart gradvis eit område for seg sjølv både politisk, intellektuelt, kunstnarisk og religiøst. Standard basilika fekk ein enkel grunnplan med eit langt skip, sideskip og apsis forma som ein halvsirkel. Dette var tre rom som var skilde frå kvarandre, der retninga var mot apsis. Kyrkjerommet sitt mål er apsis i austenden der soloppgangen er, og der det nye riket skal kome. Mosaikk, fresko og lyset dekorerte interiør og skapte det himmelske rommet.

Roma: Kyrkjebygging blomstra mellom år 380 og 480 med fleire monumentale bygg. Soknekyrkjer har klar og enkel design. Kyrkja St. Clemente vart bygd der det hadde vore ein Mitra-kult og ei tidlegare offentleg bygning. Etter kvart kom lengre, smalare og høgare skip, og skipet vart meir fråskilt frå dei andre romma. St. Sabine vart bygd i starten på den klassiske renesansen då det meir elegante og overdådige vaks fram, og utforming og utsmykking forsterkar draginga mot apsis og Verdas lys sitt kome til jord. Standard basilika i Roma var enkel, men den sette sine spor mellom anna i mellomalderen og etter kvart over heile Europa.

Nordlege Italia og sørlege Frankrike: Basilika lik dei i Roma kom hit frå siste delen av 300 talet, men dette området hadde også påverknad frå Aust. Det siste viser seg mellom anna ved baptisterium i oktagonalt form.

Istria i Kroatia, det austlege Veneto og Karnten i Austerrike: Her var lokal arkitektur sentral, men etter kvart vart det påverknad frå Italia.

Dalmatia (Kroatia): Eit lite område der arkitekturen ikkje levde i bakgata. Ein var open for impulsar, og det var mangfald i planløysingane. Impulsar frå Aust og frå Vest blanda seg med lokal tradisjon.

Ravenna: Denne byen på austkysten av Italia er kjend for den rike mosaikk sin. Den ligg i grenseområdet mellom Aust og Vest, og den tok inn i seg impulsar frå begge plassar. Den levde også med spenninga mellom arianismen (Kong Theodorik) og fanatisk ortodoksi (keisar Justinian I).

Galla Placidia: Dette imponerende monumentet i krossform frå ca. år 430 var truleg bygd som mausoleum og brukt som kapell. Det har ein av dei flottaste mosaikkane som finst, og i den ser ein noko av dogmestriden mellom arianismen og ortodoksien. Den rike dekorasjonen har element som går tilbake til Aleksander den store si tid, og den har trådar frå Afrika, Konstantinopel, Syria og frå Roma.

Baptisterio Neone: Dette er eit godt døme på eit tidleg kristent monument og på mosaikk frå den seine antikken. Forma er oktagonalt og symboliserer den åttande dagen, oppståedagen og det nye livet. Også dekorasjonane i

baptisteriet uttrykker det kontinuerlege og det evige. Her kan vere linjer til romerske mausoleum og gamle greske kongegraver i sirkelform. Baptisteriet er frå ca. 430.

St. Apollinare Nuovo: Ravenna fekk ein standard plan for basilika på slutten av 400 talet, og den viser seg i denne kyrkja. Den har linjer til standard plan i Det latinske Vest, og den har element frå Aust. Kyrkja var bygd av Theodoric den store ca år 500 som ei ariansk kyrkje, og det arianske kjem til uttrykk mellom anna i ein kraftfull og levande mosaikk. Seinare vart kyrkja ei ortodoks kyrkje under keisar Justinian, og mosaikken frå den tida er meir bunden, monoton og hierarkisk. Her ser ein då uttrykt to teologiske retningar.

San Vitale: Kyrkja vart påbyrja då gotarane styrte Ravenna, og den vart gjort ferdig under den bysantiske tida. Den har både romersk og bysantisk arkitektur, og den har ei oktagonal form. Ei romersk kyrkje med element frå Aust. Her er trådar til romerske mausoleum, Pantheon i Roma og til greske kongegraver. Også i mosaikken ser ein to retningar. Mosaikken i koret har røter til den hellenistisk-romersk tradisjonen, og det kjem til uttrykk i det naturalistiske og det menneskelege. Mosaikken i apsis blir løfta opp til eit høgare nivå over tid og rom, og her er det den bysantiske tradisjon og kultur som kjem til uttrykk.

Nord-Afrika: Den ordinære basilikaen i dette området er lik den i det latinske vest. På same tid er det ei blanding av vestlege, austlege og lokale element. Kulten rundt martyrane var i periodar sterk, og krypten med martyren sine leivningar kunne kallast *cella*. Då går det trådar til romerske og greske tempel i antikken og til hjarterommet i kongepalasset i den mykenske kulturen.



## Del 5. Tidleg bysantisk arkitektur.

Litteratur til denne delen har eg henta frå Richard Krautheimer si bok *Early christian and byzantine architecture* side 201–257; Ali Kilickaya si bok *Hagia Sophia and Chora* side 6-56 og Mary Cunningham si bok *Troen i den bysantinske verden* side 6-74. Eg har brukt Wikipedia og andre nettsider når det gjeld personar, plassar, kyrkjer og spesielle ord og uttrykk. Kyrkjer som er omtala i denne delen, og som eg har besøkt og observert: Hagia Sophia i Istanbul; San Vitale og Galla Placidia i Ravenna; Hagios David i Tessalonika og San Simpliciano i Milano. Eg har besøkt og observert ruinar etter St. John i Efesos og Basilika B i Filippi.

### Kapittel 8. Innleiing.

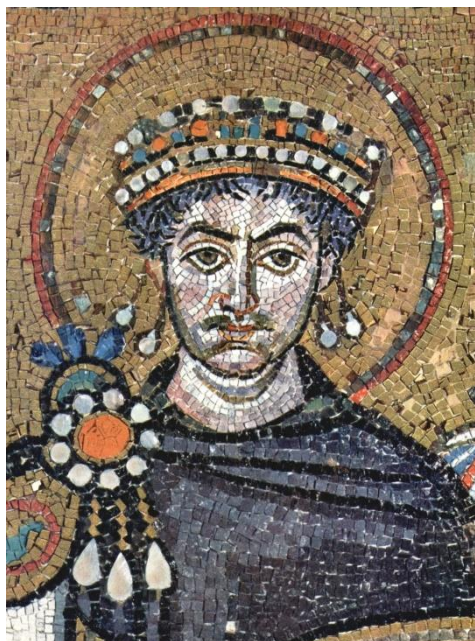

Figur 95 Justinian den store

I 527 vart Justinian keisar i Aust-riket (Fig 95), og han sat på trona i 40 år. Han er sagt å vere ein tettbygd og stygg mann, og han var ein einherskar som var klar over dei privilegia og pliktene som følgde med å ha den opphøgde posisjonen nær Gud. Det var noko asketisk ved hans personlege liv, men han kjende seg fri i forhold til sosiale normer. Han gifta seg med Theodora som var ekstra pen, og som hadde mot og ei skarp hjerne. Justinian var ein slu diplomat, og han var ein god organisator som kunne velje sine beste medarbeidarar. Han var dyktig til å stramme inn den administrative og rettslege organiseringa av riket slik han ønska.

Justinian var ein djupt religiøs mann, og han hadde ei sterk overtyding om sitt guddommelege oppdrag å gjeninnføre den sanne lære og å vere leiari for kyrkja i riket sitt og vidare enn det. Han var intelligent, men noko kortsynt og ute av stand til å forstå at det var uråd å løyse religiøse vanskar med vaklande politiske kompromiss. Han var ikkje i stand til å stoppe den aukande tilbakegangen i økonomien, og han var ikkje villig til å legge langsiktige planar for å sikre grensene mot perserane i aust og mot slavarane i nord. Justinian var ein person som levde i noet.

Han var oppteken av propagandaprogram som kunne fremje hans eiga ære, og det viste seg i erobringar, i handel med luksusvarer med land som Kina og India, i ein storslått byggeaktivitet som for ein stor del var konsentrert om hovudstaden hans, og det viste seg i godt planlagde kampanjar retta mot dei intellektuelle i riket.

Justinian sine politiske mål var å kvele all indre uro, slå ned på opprørarar som ville utfordre trona og å utvide riket til «dei fjernaste kystar». Han ville sikre grensene, etablere på ny den sanne lære, organisere lova igjen og gjenopplive velstanden. Eit eineveldig styre krev lojalitet og einskap, og det gjeld både administrasjonen og religionen. Justinian måtte han eit byråkrati som han kunne stole på. Han måtte han ein hær med god disiplin, og det måtte vere ei tru i riket hans. Eit resultat av dette vart undertrykking av det som var igjen av heidenskapet, og motstand mot arianismen som var knyta til Austgotarane sin okkupasjon av Italia. Eit anna resultat av Justinian sitt einevelde var ønsket om å skape eit kompromiss mellom monofysitismen i Aust og dyofisitismen i Vest når det gjeld Kristi natur<sup>1</sup>. Den teologiske splittinga var ein fare for keisaren sitt rike, og på det Andre konsilet i Konstantinopel i 553 var det tesane til Justinian sin teolog Leonitius av Bysans som vann fram, og kompromisset denne gongen bygde på



Figur 96 Hippodromen

vedtaket i Kalkedon i 451. Kompromisset var ikkje akseptabelt for nokon, men det var ikkje til å unngå i eit samfunn der politikk og religion var så samanvevd at religiøs usemje rokka ved kjernen til den keisarlege makta.

Justinian oppnådde mykje, men framgangsmåten var så som så. Det viste seg mellom anna ved Nika opprøret i Konstantinopel i 532. Opprøret varte i over ei veka, og det var det mest voldelege som byen hadde sett til då. Nesten halvparten av byen vart brent eller øydelagt, og det gjaldt mellom anna keisar Konstantin si kyrkje Hagia Sofia. Denne kyrkja vart bygt opp igjen til ei meir storslått kyrkje. Bakgrunnen for opprøret var at medlemmar av to idrettslag (dei blå og dei grønne) var arrestert i 531 for drap i samband med eit løp på Hippodromen i Konstantinopel (Fig 96). Uro i byen og motstand mot dei høge skattane gjorde at det brygga opp til krise, og keisaren erklærte nytt løp på Hippodromen 13. januar 532 for å dempe spenninga. Ei sint folkemengd møtte fram. Folk byrja å rope mot keisaren, og etter kvart gjekk dei blå og dei grønne laga saman om å rope «nika» som er eit gresk ord for «siger». Dei gjekk til åtak på palasset som låg like ved, og det vart eit opprør som varte i 5 dagar. Senatorar såg no ein sjanse til å styrte keisaren. Justinian ville flykte, men kona hans Theodora fekk overtalt han til å bli. Til slutt klarte Justinian sine generalar å samle opprørarane inne på Hippodromen der 30 000 vart drept 18. januar 532.

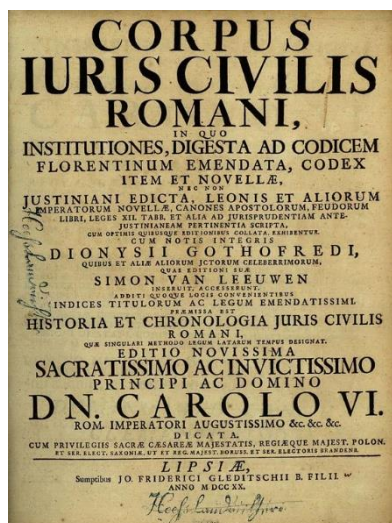

Figur 97 Corpus iuris

Einevelde krev også ei felles lov i riket, og denne vart utforma tidleg i Justinian si regjeringstid mellom 529 og 534. Lova fekk namnet *Corpus iuris* (Fig 97), og den hadde som mål å samle forvaltninga av lovene og å stramme til det einveldige styret. Ved denne lova vart også ein romersk tradisjon gjenoppliva som går tilbake til keisar Theodosius si tid (347–395), og det vart lagt vekt på kontinuiteten av den romerske staten fram til Justinian si tid. Dessutan vart det ved denne lova lagt vekt på imperiet sine vestlege røter. I Justinian sin politikk og ekspansjon låg det mykje eit ønskje om å vekke til live igjen den posisjonen som Roma hadde, og å knyta det vestlege riket nærare til heile imperiet. Han ville gjenerobre Vesten. Nord-Afrika vart teken frå Vandalane i 533-534. Året etter vart Sicilia, Sardinia og Dalmatia i Kroatia okkupert, og Italia vart teken frå gotarane etter ein langvarig og dyr krig. I 554 fekk Justinian fotfeste i Spania, og dei siste åra av hans regjeringstid var Middelhavet eit romersk hav. Det var eit romersk område, for i Justinian sine auge var desse erobringane ei gjenerobring. *Basileus ton Romaion*, den romerske keisaren, hevda no sin

nedarva rett til dei provinsane som urettmessig var okkupert av barbarar og av det som verre var, av kjettarar. Justinian førte korstog mot desse i namnet til både den rette læra og til Roma.

Justinian regjerte frå Bysantium. Midlane og arbeidskrafta kom frå dei austlege provinsane, men i hans auge var imperiet sentrert om Middelhavet. Ravenna var hovudstad nr 2 etter Konstantinopel sjølv om Ravenna konkurrerte med hovudstaden i prakt. Roma var det åndelege senteret, og det var ein balanse mellom det senteret og patriarken sitt sete i Bysantium. Ideelt sett, men ikkje heilt i realiteten, var Justinian sitt imperium det gamle romerske imperiet med den skilnaden at no låg makta i Aust.

Bygging var eit av dei middela som Justinian sitt einevelde brukte for å imponere folk både innanfor og utanfor imperiet, og han brukte det til å foreine dei ulike områda i riket. Der Konstantin bygde kyrkjer med moralsk og finansiell støtte, var Justinian den eine drivkrafta bak dei gigantiske arkitektoniske prosjekta som kom. Slik var det i alle fall i hovudstaden, men truleg også andre plassar i imperiet. På den måten er Justinian sin arkitektur ein keisarleg arkitektur i rett betydning. Berre keisaren kunne skaffe til veie så store midlar som var naudsynte for byggeprogrammet hans, og han var vel klar over kor stor effekt programmet hadde. For Justinian var dei arkitektoniske føretaka like viktige som gjenoppreisninga av den religiøse læra, gjenopplivinga av rettspraksisen, gjenerobringa av Vesten, gjenoppreisninga av velstanden og sikringa av grensene. Med desse måla var det naturleg for Justinian sine arkitektur å strebe etter ein byggestil som stod i ein gamal tradisjon, men som var nyare og dristigare enn noko som er skapt tidlegare.

Justinian si tid markerer eit vendepunkt i arkitekturen si historie som få andre periodar kan måle seg med. Endringa er ikkje så merkbar i palassbygg eller i det arkitektoniske uttrykket i kapitel og i dekorerte friser<sup>2</sup>.

Endringa viser seg mest i kyrkjeplan (grunnplan). Fram til starten av Justinian si regjeringstid var størstedelen av kyrkjebygging både i Aust og i Vest basert på ein bygningstype, og det var basilikaen som var ein hall med tømmeretak med eller utan apsis. Dette var ein gamal plan som var utvikla for sivile bygg, og i Italia var planen utvikla så tidleg som på 200 eller 100 talet f. Kr. Endringar som kom seinare i romerske offentlege bygg, og etterpå i kyrkjearkitektur, var berre variantar av det gamle temaet. Galleri, apsis, sideskip av ulike typar, narthex og liknande var skapt for å tilpasse bygget til nye funksjonar. Også nye arkitektoniske vokabular som kapitel, søylerad, mosaikk og kvelv var tilføyningar til ein basistype fordi smaken endra seg frå tid til tid, og fordi det skulle tilpassast ulike geografiske område i riket.

Situasjonen endrar seg merkbar med 500 talet. I Vest heldt ein fram med å sjå på basilikaen som den einaste hensiktsmessige forma for kyrkjebygg gjennom heile mellomalderen og lenger enn det. System med bogar frå dei romanske og gotiske århundra og deira ulike vokabular gjer at prinsippet er uendra. På andre side bryt Justinian sin arkitektur i aust med tradisjonen frå basilikaen og på den måten med tradisjonen som går tilbake til tidleg romerske tider. Justinian sine arkitektur vende seg til sentral-planerte kyrkjebygg med kvelv, og dei baserte seg på arkitektoniske konsept som hadde vore utvikla, og som hadde modnast i arkitekturen i palasshallar, i bygg ved gravplassar og i bygg ved bad og hagar sidan 100 og 200 talet e. Kr. Frå desse røtene skapte Justinian sine arkitektur ein kyrkjearkitektur som utan unntak er basert på ein sentralplan, og som utan unntak har kvelv og endar i ein sentral kuppel. Kyrkjer med sentralplan og tak eller kuppel hadde vore bygt sidan 300 talet, men fram til den andre tredjedelen av 500 talet var dei sjeldne og konstruert berre for spesielle funksjonar, slik som palasskyrkjer eller martyrium. Typen blir noko meir vanleg rundt 500, men først med Justinian sine arkitektur blir sentralplan med kuppel og mursteinkvelv regelen i kyrkjebygging i alle dei store sentera i riket hans utan at bygget skal ha ein spesiell funksjon. Dette inneber ei retning i arkitekturen som er annleis enn den i Vest. Valet til Justinian sine arkitektur kom til å bestemme karakteren og utviklinga til religiøse bygningar i Aust for 1000 år og meir. Bysantiske kyrkjebyggjarar og seinare arkitektur frå Balkan og Russland utvikla denne arkitekturen vidare med nye variasjonar, og det same gjorde dei i Persia, India og med tyrkiske moskear. Skismaet mellom Aust og Vest starta tidlegare når det gjeld arkitekturen enn når det gjeld den religiøse læra, og den går kanskje også djupare.

Der er linjer frå martyria og palasskyrkjene til dei sentralplanerte kyrkjene på Justinian si tid og til deira forløparar, men ein meir avgjerande faktor her er den kristne liturgien slik den hadde utvikla seg i kystområda rundt Egeerhavet. Etter kvart gjorde denne vel utvikla liturgien det slik at kyrkjeskipet vart reservert for dei geistlege, og slik vart det i dette området frå tidleg 400 tal og kanskje tidlegare. Feiringa av messa starta med prosesjon der dei geistlege var med, og feiringa vidare føregjekk i skipet. Mange plassar i dei austlege kystområda var forsamlinga under store delar av messa henvist til mindre sentrale plassar i kyrkja, og det kunne vere til galleria, sideskipa eller til *esonarthex* (våpenhuset). Utover på 400 talet kjem denne liturgiske situasjonen til uttrykk i arkitekturen ved at koret blir forlenga og kan kome langt nedover i skipet. Denne liturgiske situasjonen viser seg også ved veggjar/portar som stenger av skipet, og som gjer skipet delvis utilgjengeleg frå romma rundt skipet. Ei sentralplanert bygning passa godt til krava til ei gudsteneste der framføringa av messa tok i bruk det sentrale rommet både liturgisk og arkitektonisk.

Det ser ut som om Justinian sine arkitektur og kyrkjemenn brukte sentralplanen til kyrkjebygga sine med entusiasme. Dei var ikkje så ivrige med å stenge av skipet mot sideskipa med veggjar/portar, men dei fokuserte strukturen i bygninga inn mot senteret der handlingane i messa føregjekk. Dette kjem til uttrykk under gudstenester i greske kyrkjer også i dag: prestskapet bruker skipet, og forsamlinga er i det som kan vere sideskip, *narthex* (våpenhus) og inngangsparti til kyrkja.

På 500 talet tok det arkitektoniske konseptet til det klassiske Roma slutt i det austlege imperiet. Dette konseptet hadde overlevd i tidleg kristne basilika. No kom det ein ny arkitektur som hadde røtene sine i den seine antikken<sup>3</sup>, og som utvikla seg langt utover den.

## Kapittel 9. Hagia Sophia og liknande bygningar.



Figur 98 Hagia Sophia

Den fremste oppgåva som Justinian og arkitektrane hans sette seg føre, var bygginga av Hagia Sophia (Fig 98). Den første basilika her vart fullført i 360 og fornya frå 404 til 415, men den brann under Nika opprøret i 532. Justinian ville bygge ei ny kyrkje som skulle overgå det som hadde vore før, når det gjeld grunnplan, storleik og det å vere overdådig. Kyrkja kunne også vere eit monument over den sigeren han hadde vunne i 532. Søyler og marmor vart frakta til Konstantinopel frå heile kystområdet rundt Egeerhavet og frå så langt borte som frå Frankrike sin Atlanterhavskyst. Arbeidarar frå «heile verda» var med på bygginga. Det vart brukt ein sum som svarte til 130 000 000 pund i 1986, og kyrkja vart vigsla etter 5 års arbeid. Justinian skal då ha sagt. «Salomon, eg har vunne over deg».

Ein arkitektur utanom det vanlege kravde arkitektar utanom det vanlege. Keisaren valde ut to menn som var på eit eige nivå når det gjeld trening og sosial status, og det var Anthemios frå Tralles og Isidorus frå Miletus. Dei var godt utdanna, og dei var vitenskapsmenn. Dei kunne organisere arbeidet, og dei kunne stå for planløysingane.

Den Hagia Sophia som står der i dag, er ikkje heilt lik den som vart vigsla 27. des. 537. Den første kuppelen var lågare, og den kollapsa i 558. Den vart erstatta av ein kuppel som var brattare og stripete, og som var ferdig i 563. Bygninga gjennomgjekk endringar opp igjennom mellom anna etter at delar vart øydelagde, og den vart gjort om til moske etter tyrkisk erobring i 1453. Mosaikk frå Justinian si tid vart overmåla med ein gul farge.

Strukturen til Hagia Sophia er dristig, men enkel med ei stor rektangulær form på 71 x 77 meter (Fig 99). Det indre rommet er eit kvadrat med ein stor pilar i kvart hjørne. Også metoden som er brukt under bygginga, er enkel og dristig. Berre dei 8 hovudpilarane i bygget er laga av store steinblokkar medan veggane er bygde med tynne mursteinar. Det kan sjåast på som eit mirakel at Hagia Sophia står der trass i fleire jordskjelv og trass i det at svake punkt i bygninga har kollapsa. Erfarne bygningsmenn såg truleg på Anthemios og Isidorus med vantru under konstruksjonen, og dei såg truleg at desse to ikkje-profesjonelle karane pressa grensa for tryggleik så langt dei kunne. Dei gjekk for langt då dei bygde den første kuppelen som var flatare. Den kollapsa etter 20 år. Til tross for fare for å gjere feil måtte dei bruke ein dristig teknikk for å utvikle den utforminga dei ville skape.

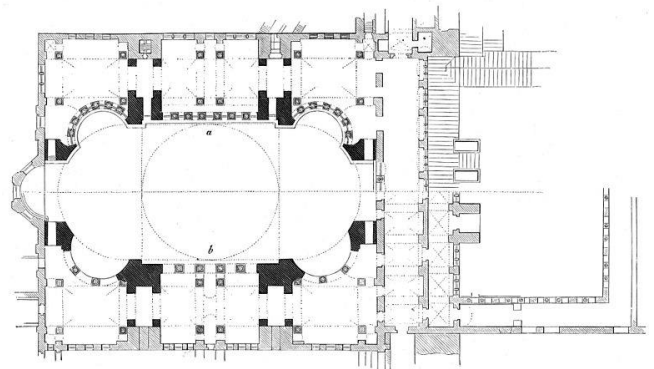

Figur 99 Grunnriss av Hagia Sophia

Ein kan tenkje at Hagia Sophia har eit sentrum midt i sentralrommet og under toppunktet av kuppelen, og at utforminga av bygninga går utifrå det senteret. Ein får ei oppleving av kor stort bygget er når ein står under det toppunktet. Der er ei rytme på 3, 5 og 7 når det gjeld søyler og vindauge i interiøret, og på same tid er det noko som går utover det som synest å vere deira naturlege grenser. Augo vandrar frå den sentrale kvadraten og inn i sideskipa og inn i galleria, men også vidare derifrå mot det som ikkje er synleg. Det er noko som trekker utover. Det er noko gåtefullt ved rommet. Det gåtefulle viser seg også ved det massive ved materialet i skipet på same tid som det skal dekkast til og vere usynleg.

Det gåtefulle viser seg også i utsmykkinga i Hagia Sophia. Der er ein rikdom i fargar og i lys og skugge, og i denne rikdomen er det lagt inn sølv, gull og mosaikk. Den første kuppelen var dekkja med mosaikk av gull, og den nye kuppelen frå 563 hadde ein stor kross. Glaset i vindauga hadde bitar av farga glas, og det minner om vindauga i San Vitale i Ravenna i Italia.

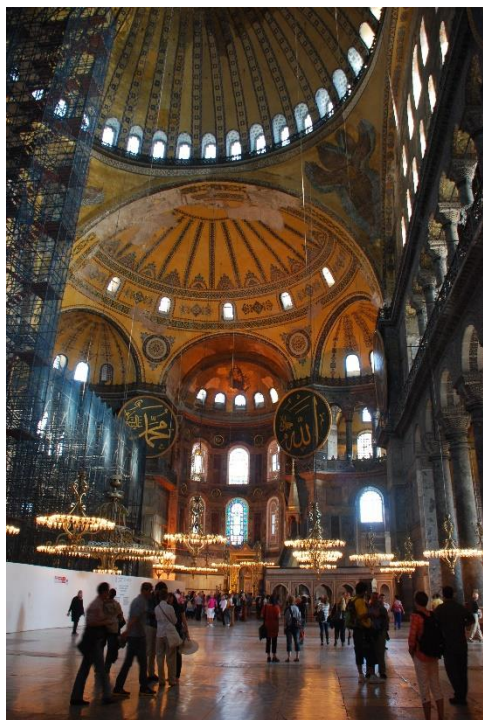

Figur 100 Hagia Sophia interiør

Hagia Sophia har ein kombinasjon av stadfesting og fornektning. Noko blir lyfta tydeleg fram og skal stadfestast, og det er sentralrommet med dei 4 høge og kraftige pilarane og med kuppelen som har vindauge, kvelv og marmorsøyler under seg. Noko skal haldast tilbake og fornektast, og det er sideskipa og galleria. Først kan ein få inntrykk av at desse er eigne rom som ikkje har noko med skipet å gjere, men dei er plassar ein skal bruke til å sjå inn i skipet. Søylen mellom skipet og romma ved sida av gjer derimot at skipet blir halv skjult frå sideskipa og frå galleria. Frå desse plassane ser ein då berre delar av skipet. Dette betyr at forsamlinga som var henvist til sideskip og galleri, såg skipet delvis, og dei var forhindra frå å forstå sentralrommet og det som føregjekk der. Berre dei som var samla i skipet og i koret, kunne få med seg det som sentralrommet ville formidle. Oppsplitting i ulike rom og i evne til å sjå og forstå er noko som kjenneteiknar denne bygninga og denne bygninga sin konstruksjon.

Også historikaren Procopius<sup>1</sup> har denne motsetnadsfulle oppfatninga av Hagia Sophia. Han seier at bygninga formar ein del av byen, og på same tid står den svært mykje for seg sjølv. Den er usedvanleg lang, og på same tid er den ekstra brei. Den er klumpete, men også harmonisk.

Lyset ser ut for å fylle interiøret frå utsida, og på same tid ser det ut som om det kjem frå innsida. Utforminga er solid, men den gir ei kjensle av usikkerheit. Søylen synest å delta i ein koral dans, og pilarane er fjelltoppar. Kvelva synest å flyte bortover, og kuppelen synest å kome ned frå himmelen. Utsikten endrar seg, og utforminga av romma heng saman. Stadfesting og fornektning er basisen i korleis Procopius beskriv bygninga slik det er i den arkitektoniske utforminga av bygget. Det dobbelte og det motsetnadsfulle.

Anthemios og Isidorus sitt fremste mål med Hagia Sophia var å skape eit sjokkerande dristig design. Utvendig er det her stabla det eine opp på det andre, og augo er ført frå koret til den austlege halvkuppelen og så til den store kuppelen. Den Store Kyrkja hadde palassbygningar rundt seg, og den var eit tårn over byen og over Marmara havet. Dei besøkande kom først til forgarden med søylegangar, og frå der kom ein til det lange og smale *esonarthex* (våpenhus) før ein gjekk inn i kyrkja gjennom ei av 5 dører. Den keisarlege porten var i midten. Då såg ein skipet openberre seg med den store kuppelen og halvkuplane i fokus.

Denne openberinga av skipet var derimot reservert for dei som var ved inngangen til skipet, og det var dei geistlege leia av patriarken. I noko mindre grad kunne også keisaren vere der saman med hoffet sitt. Dei truande var for det meste samla i sideskipa og på galleria, og dei såg berre delar av bygninga på same måte som dei berre såg delar av den høgtidlege feiringa som føregjekk i skipet.

Det kunne vere skjermar mellom skipet og sideskipa slik det var vanleg i kystområda rundt Egeerhavet, og dette skarpe skiljet mellom skip og sideskip er eit uttrykk for den liturgiske skikken i desse områda som heldt dei truande borte frå skipet. Skipet var reservert for framføringa av gudstenesta ved dei geistlege, og den starta med prosesjon når dei geistlege bar evangelieboka fram til alteret. Under denne inngangsprosesjonen gjekk dei truande til sideskipa.

Under Justinian si regjeringstid vart ein annan prosesjon eit viktig element i messa i Konstantinopel. Den var der også tidlegare, men den var ikkje innarbeidd. Dette var den Store Inngangen der nattverdselementa vart henta frå *skeuophylakion* (sakristi/lagerrom på utsida av kyrkjerommet) av diakonane. Dei gjekk frå koret gjennom sideskipet på nordsida av kyrkja. Dei kom tilbake gjennom sideskipet, gjekk inn i skipet og følgde *solea* (opphøga plattform framfor ikonostasien/koret) fram til koret og alteret.

Før Justinian si tid var desse inngangane/prosesjonane formalisert og vevd saman med det at keisaren skulle vise seg for folket, og slik var det også i Hagia Sophia. Skipet var då ein arena der prosesjonen gjekk frå den keisarlege porten, fram i kyrkja, langs *solea* og bort til lesepulten (*bema*). Sideskip og galleri var for dei truande med kvinnene og mennene på kvar si side. Det kunne vere at dei truande kunne kome inn i skipet, når det var tomt under eller etter feiringa der, men prinsippet om å skilje dei truande frå dei geistlege og skipet frå sideskipa låg fast og skulle ikkje krenkast. Dette skiljet viste seg også ved at dei geistlege heldt seg mykje inne i koret under messa, og ikonostasien forsterka dette skiljet.

På bestemte punkt i framføringa av liturgien kom dei geistlege og patriarken inn i skipet igjen, og det kunne vere med eller utan deira jordiske motstykke, keisaren og hans hoff. Desse to «maktene» kom inn i kyrkja i lag under den første innmarsjen (den «Mindre Inngangen»), og dei gjekk til sine bestemte plassar. Patriarken og presteskapet hadde plassane sine ved alteret, og keisaren og hoffet hans hadde plassane sine i det keisarlege kabinetet i sideskipet som vende mot sør. Dei geistlege gjekk til lesepulten (*ambo*) under den austlege kanten av den store kuppelen for å lese tekstar, og på høgtidsdagar gjekk dei dit ein andre gong for å gi ei preike. Dei truande si messe starta med ein høgtidleg prosesjon når patriarken og presteskapet gjekk ned i skipet og fram igjen til koret for å sette nattverdselementa på alteret. Keisaren var med i denne Store Inngangen, og han var den eine leke som kunne kome innanfor heilagdomen rundt alteret. Etter offerhandlinga ved nattverden gjekk patriarken frå alteret ein femte gong for å møte keisaren og for å utveksle fredskysset med han. Patriarken gjekk så tilbake til alteret og fortsette med messa, og mot slutten gjekk han ein siste gong til keisaren og gav han nattverden. For dei truande var denne framvisinga<sup>2</sup> hos presteskapet og hos keisaren delar av ei feiring som i det heile forblei uforståeleg.

Utover på 500 talet vart gjennomføringa av messa i Konstantinopel delt i to delar. Den første delen føregjekk inne i koret og etter kvart bak ikonostasien, og den var usynleg. I gresk språkbruk er denne delen kalla «det Store Mysteriet». Den andre delen i messa var offentleg og skulle sjåast av alle, og den fann stad i skipet der dei geistlege og keisaren møttest og skulle utføre sine respektive roller under den austlege kanten av den store kuppelen. Kuppelen som kan kallast «Kuppelen frå himmelen».

Denne gjennomføringa av liturgi og messe er nært knyta til den opphøga plassen som ein på 500 talet tildelte dei geistlege og keisaren. Dei geistlege



Figur 101 Kuppelen i Hagia Sophia

reflekterer dei ni himmelske hierarkia til englane, og hierarken (patriarken) er den som står nærast englane<sup>3</sup>. Den synlege seremonien som hierarken framfører med assistanse av presteskapet, har til hensikt å vekke til live biletet av den usynlege verda som har guddommen i sentrum. På same måte hadde keisaren sin tildelte plass i det himmelske hierarkiet slik det var avspegla på jorda. Sidan Konstantin si tid var han sett på som likeverdig med apostlane og kanskje meir enn det. På 900 talet handla keisaren på vegne av Kristus i høgtidlege hendingar, og det kunne vere å bryte og å velsigne brødet og løfte begeret med vin til munnen etter statsmiddagar. Regenten var då kledd i kvite band likesom den oppstadne Kristus var det omgjeven av apostlane sine på påskedag. Keisaren og patriarken var dei «to halvdelane av Gud». Når patriarken reflekterte dei religiøse delane av guddommen, avspegla keisaren dei verdslege delane som var makt og rettferd. Samspelet mellom keisaren og presteskapet var vesentleg for å etablere og oppretthalde eit kristent imperium, og møtet mellom dei under den store kuppelen i Hagia Sophia blir eit symbol på dette samspelet. Både dei himmelske og dei verdslege hierarkia var gjennomsyra av det guddommelege lyset som utgjekk frå himmelen sitt sentrum og spreia seg til englar, patriarken, presteskap og keisaren. Slik utgår også utforminga av romma, lyset og fargane i Hagia Sophia frå den sentrale kuppelen. Folket i sideskipa og på galleria vart verande i skuggane. Berre på avstand kunne dei sjå lyset, fargane og herlegdomen som kom frå senteret. Senteret var guddommen sitt sete.

Ei liknande symbolsk tolking av ei arkitektonisk utforming både teologisk og politisk kjem til uttrykk i ei hymne som er skriven i Syria 50 år etter bygging av Hagia Sophia. Denne hymna beskriv katedralen i Edessa (Urfa) mykje på same måten som det er gjort med Hagia Sophia. Katedralen minner om universet der kvelva spenner seg ut likesom himmelen gjer det, og mosaikken minnar om stjernene. Den ruvande kuppelen blir samanlikna med Himmel over alle himlar der Gud oppheld seg. Dei 4 bogane representerer dei 4 retningane i verda, og variasjonen i fargar liknar på regnbogen. Pilarane er som fjella på jorda, og marmoren skin likesom guddommen. 3 vindauge i apsis symboliserer treeininga. Dei 9 trinna som fører opp til koret, representerer englane sine 9 kor. Kort sagt: Hymna seier at bygninga representerer himmel og jord, apostlane, profetane, martyrane og guddommen.

## Hagia Polyeuktos



Figur 102 Hagia Polyeuktos

Hagia Sophia har ein svært sentral plass innanfor Justinian sin arkitektur. Berre nokre få andre byggverk er utforma langs dei same linjene. Dei seinare åra har det kome fram fundament og delar av eit imponerende byggverk i Konstantinopel som har desse linjene, og det er kyrkja Hagia Polyeuktos bygd 524-527 ved palasset til Anicia Juliana<sup>4</sup> (Fig 102). Kyrkja hadde 2/3 av storleiken til Hagia Sophia. Den hadde skip, sideskip, apsis, narthex og atrium, og ved kyrkja var det eit baptisterium, kapell

eller delar av palasset. Der var også galleri og søylerekker. Hagia Polyeuktos var den største kyrkja i Konstantinopel før Hagia Sophia, og ein kan seie at den innleia den nye arkitektoniske forma med basilika med kuppel. Denne forma vart ført vidare til Hagia Sophia og perfektionert der. Kyrkja stod til ho forfall på 1000 talet, og delar av den vart brukt andre plassar.

Like interessant som planen til Hagia Polyeuktos er dekorasjonane som hadde ei rik utforming. Det var marmor på veggjar og golv. Dekorasjon på brystningsplater i kyrkja (no i Zeyrek) kan ha røter til Sasanide-dynastiet i Persia (Iran) meir enn til sein antikk eller til klassiske kjelder<sup>5</sup>.

## Hagia Sergios and Bakchos.

Den arkitektoniske utsmykkinga i Hagia Polyeuktos var berre til ein viss grad forløpar for det som kom i Hagia Sophia. Elementa frå Sasanide-dynastiet var som ein inntrengar, og dei vart fjerna av dei som forma Justinian si store kyrkje, Hagia Sophia. Nærare denne store kyrkja står kyrkja Hagia Sergios and Bakchos når det gjeld både plan og detaljar, men ikkje når det gjeld kvalitet. Hagia Sergios and Bakchos er i oktagon form (Fig 103) og kan synest å vere ulik planet i Hagia Sophia, men det er ikkje heilt tilfelle. Hagia Sophia har det som ein dobbeldekka oktagon har: kuppel som kjerne, nisjar, sideskip og galleri, men dette står no i lengderetninga. Storleiken på Hagia Sophia gjorde det naudsynt. Oktagonen til Hagia Sergios and Bakchos og planet i Hagia Sophia høyrer til same familien, og dei er frå same tida. Den første var ferdig før 536, og den var bygd mellom Hormisdas palasset<sup>6</sup> og kyrkja St. Peter and St. Paul<sup>7</sup>.

Prinsippet i den arkitektoniske utforminga i Hagia Sergios and Bakchos er lik det i Hagia Sophia. Sentralrommet er ikkje så lett å sjå når ein ser det frå gangvegen rundt sentralrommet (*ambulatory*) eller frå galleriet. Sentralrommet utvidar seg inn i nisjar og frå nisjane ut i gangvegen, og det er avgrensa av skjermar. Det er som om augo blir dregne frå det sentrale rommet og ut til rom utanfor som ikkje har noko med sentralrommet å gjere. Det kan ha å gjere med at denne kyrkja er bygd mellom eit palass og kyrkja St. Peter and St. Paul, og at nisjane i kyrkja opphavleg førte inn til palasset og til sideskip og galleri i St. Peter and St. Paul.

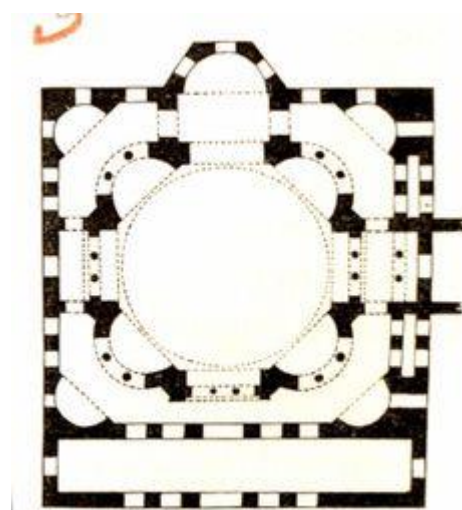

Figur 103 Grunnriss av Hagia Sergios and Bakchos

Det er noko vakkert ved dette bygget, og på same tid er det noko klønete. Dei originale ornamenta er svært fine og delikate, og det ser ein mellom anna på kapitela på galleriet som har jonisk utforming. Inskripsjonen til Justinian og Theodora som har å gjere med vigslinga av kyrkja, er gjort med store og vakre bokstavar i kvitt på ein gråaktig bakgrunn og skuggelagt med ein kant over. Kontrasten mellom dei elegante og delikate ornamenta på den eine sida og dei klossete proporsjonane og den klønete bruken av bygningen på den andre sida kan vere vanskeleg å forklare, men det kan vere at ei fin planløyning vart gjeven til ein byggherre som ikkje kunne bygge kyrkja slik den skulle vere på den plassen den skulle røysast. Variantar av planen i Hagia Sergios and Bakchos var brukt andre plassar i Justinian sitt Konstantinopel, og det gjeld mellom anna St. John i Hebdomon bygd rett før 560 og St. Michael i Anaplus.

### Røter og teknikk.

Ein har søkt langt og vidt etter røtene til denne stilen som dominerte Hagia Sophia og Hagia Sergios and Bakchos. Det kunne vere frå byggeteknikkar i Mesopotamia og frå utforming av kupplar og kvelv (*groin-vaulted*) ved det keisarlege hoffet i Roma, og det kunne vere frå Partia-riket<sup>8</sup> og Sasanide-dynastiet i det som no er Iran. Eller det kunne vere ei blanding frå nokre av desse eller frå alle. Røtene har også vore ført tilbake til Armenia. Hagia Sophia kunne vere ei samanblanding av Basilica Maxentius i Roma og kuppelen i Pantheon same stad, og grunnplanet kunne vere knyta til tradisjonen frå kristne martyrium frå 300 og 400 talet. Også røter frå det Vestromerske riket eller frå romersk-hellenistisk arkitektur har vore nemnd. Mot alle desse forsøka på å finne røter har arkitekturen i Hagia Sophia vore presentert som eit brot med tradisjon og som det første arkitektoniske systemet som høyrer til i middelalderen.

Ein kan ikkje skilje struktur, funksjon og utforming frå kvarandre verken i Hagia Sophia eller i andre store arkitekturar, men dei treng ikkje ha det same historiske opphavet. Det å bygge med stein har vore vanleg sidan 100 og 200 talet i greske byar langs kysten av Lille-Asia frå Aspendos til Milentus, Efesos og Pergamon. Det har også vore vanleg å bruke stein (naturstein) slik det er gjort i bymuren i Konstantinopel. Desse byggemåtane fekk eit fast fotfeste i Konstantinopel og i områda der omkring rundt år 300.

Også teknikken med å bygge kvelv vart henta frå kystbyane i Lille-Asia til bysentera i det nordlege Egeerhavet (til Konstantinopel og Tessalonika), og det skjedde lenge før teknikken vart brukt i dei nye kyrkjene tidleg i Justinian si regjeringstid. Det kan vere at denne teknikken har røtene sine i Mesopotamia eller i Egypt, men den fanst i dei greske byane i Lille-Asia på 200 talet. Frå Lille-Asia kom den til Tessalonika rundt år 300, og der visast den mellom anna i nisjane med kvelva tak i rotunden Galerius, no Hagia Georgios. Tidleg på 400 talet var teknikken brukt i tårna i bymuren i Konstantinopel, og den var i bruk heile det århundre. Kuplane og halvkuplane i Hagia Sophia og i Hagia Sergios and Bakchos er i deira konstruksjon ei vidareføring av denne eldgamle praksisen. Men det å overføre denne teknikken til kupplar og halvkupplar med vide spenn i Konstantinopel treng ikkje å ha skjedd før dei første åra i Justinian si regjeringstid.

Dei arkitektoniske ornamenta i Hagia Sergios and Bakchos og kapitela på søylene i Hagia Sophia vart utvikla i Konstantinopel, eller kanskje heller i ein marmorverkstad på ei øy i Marmarahavet. Dei har røtene sine i ein tradisjon som kom til Konstantinopel frå byar ved Egeerhavet rett etter 400, og frå desse byane kom også teknikken med murverk og kvelv. Til dømes var ornamenta ved inngangspartiet til den første Hagia Sophia (404-415) nært knyta til ornament som var i Miletus og i Efesos på 200 talet. I Konstantinopel vart ornamenta vidareutvikla, og utviklinga heldt fram opp gjennom åra. No la ein gradvis bak seg påverknaden frå den klassiske tradisjonen.

Teknikkane med murverk og kvelv og den arkitektoniske utsmykkinga i Konstantinopel er då i siste instans utvikla frå den same kjelda, og det er frå dei hellenistiske byane langs kysten av Lille-Asia. Dei har derimot ulik utvikling i Konstantinopel. Konstruksjonen med murverk forblir konservativ. Når det gjeld kvelv, bruker ein steinar som er mindre, og dei blir brukt til kupplar og til former som liknar på hule rør. Utsmykkingane endrar seg gradvis utover på 400 talet, og endringane blir tydlegare tidleg på Justinian si tid.

Det er naturleg å tenkje at plan og generell utforming av Justinian sine kyrkjer slik det kjem til uttrykk i Hagia Sophia, er utvikla av Anthemios og Isidorus og andre samtidige ved at dei radikalt endra former som lenge hadde vore aksepterte i kyrkjebygging i Konstantinopel. Men kyrkjebygging i Konstantinopel før 525 kjenner ikkje til



nokon konstruksjon som kan samanliknast med dei som no brått vart tekne i bruk. Plan og utforming av Hagia Sergios and Bakchos og av Hagia Sophia og ideen med rom, grenser, lys, fargar og rytme tek i bruk ein mangfaldig tradisjon der mange trådar er vevde saman. Desse trådane er ulike, men dei blir ført vidare og smeltar saman til det perfekte av arkitektane som utforma dei nye strukturane til Justinian.

Stilmessige konsept som ved år 525 hadde vore dei rådane i eit århundre eller meir i Konstantinopel, spelte utan tvil ein viktig rolle i denne prosessen som handla om å knyte ting saman. Arkitektar i kystområda ved det nordlege Egeerhavet hadde sidan tidleg på 400 talet og kanskje før tenkt på kyrkjebygg som rom som spreiar seg ut mot sidene, og desse romma er inndelt av veggjar meir enn å vere omslutta av veggjar. Her skjer det ei rørsle utover i rommet utan at rørsle er heilt avgrensa. Desse arkitektane hadde utforma flotte interiør der veggane var kledde med marmor, og dei hadde stått for flotte frieze, kapitel og søyler. Så tidleg på 500 talet var leiarar, arkitektar og dei utdanna folka i Konstantinopel vande med å sjå arkitektur som på ein generell måte viser fram ein struktur lik den som vart brukt i Hagia Sophia. Men det å ha likskap i bakgrunn er berre eit element i eit heile, og på same måte er konstruksjon, murverk og praktisering av kvelv berre ein bestemmende faktor i det å skape den nye strukturen. Ny teknikk som gjorde det mogleg å bygge lettare kvelv, gjorde at ein kunne bygge konstruksjonar med meir djerpe skjelett. Ein kunne ha færre og tynnare støtter, og ein kunne ha kvelv med større spenn. Dette var element som var tilgjengelege for arkitektane på linje med andre element.

På same måte var liturgien sine krav eit element som over lengre tid hadde hatt påverknad på utforminga av kyrkjer i dei austlege kystområda, og som eit resultat av desse krava vart den tradisjonelle basilikaplanen påverka av nye liturgiske uttrykk som kom. Skipet der Kristus openberra seg i ordet og i kjøtet, og der denne openberringa vart ledsaga av dei geistlege sine prosesjon, vart gjort til den sentrale delen i utforminga av bygget. Over dette sentrale rommet reiste kuppelen seg. Den hadde allereie i den gamle Nære Austen ei klar og spesiell symbolsk mening. Den var himmelen sitt dekke (canopy of Heaven). Sideskip og *esonarthex* (våpenhus) omgav skipet på tre sider og gav heile utforminga eit sentripetalt preg<sup>9</sup>, og dette vart forsterka ved at sideskip og galleri skjerma dei truande frå det som skjedde i skipet. Desse liturgiske krava og deira uttrykksmåtar vart styrka og slått fast tidleg på 500 talet, og dei var truleg eit vesentleg element når det gjaldt å skape dei nye utformingane til Hagia Polyuktos og Hagia Sergios and Bakchos. Ein oppnådde dette best ved å bryte med tradisjonen frå basilikaen og i staden vende seg til ei sentral-planert bygning som var komponert av eit frittstående høgalter (*baldacchino*) med ein omsluttande gangveg rundt (*ambulatory*). Gangvegen rundt kunne vere i 2 etasjar.

### Octagonal og tetraconch form.

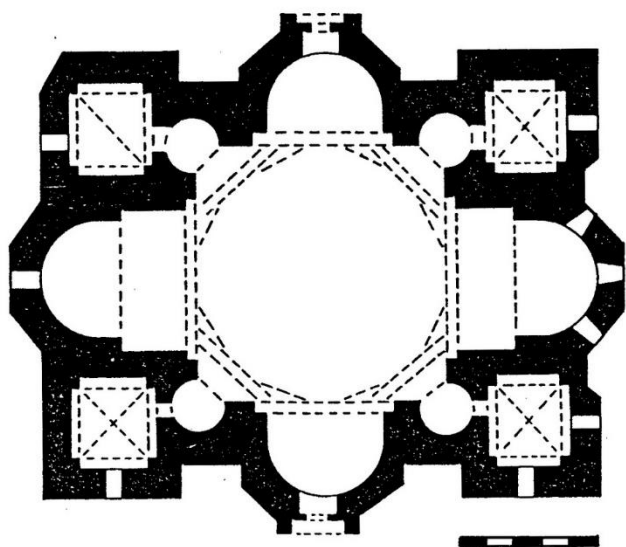

Figur 104 Tetraconch form

Rundt år 525 hadde kyrkjearkitektur med dobbelt skal<sup>10</sup> vore i bruk i nesten 200 år, og det starta med Konstantin sin Golden Octagon i Antiokia. Men kyrkjebygg i oktagonale form med dobbelt skal var heller sjeldne. Frå seint på 300 talet og ut på 500 talet er dei fleste oktagonale bygningane med dobbelt skal tetraconch, og det vil seie at det var eit åttekanta rom med like lange sider og med fire apsis i rommet<sup>11</sup> (Fig 104). Etter kvart kjem desse bygningane i det som då var heile den kristne verda<sup>12</sup>. Denne konstruksjonen hadde då ei indre kjerne i tetraconch form, og det var det sentrale rommet. Den hadde fire pilarar i kvart av dei fire hjørna, og desse pilarane heldt konstruksjonen og kuppelen oppe. Den hadde dei fire store runda formene (apsis) som går ut frå kjernen i bygget, og konstruksjonen var omgjeven av gangveg (*ambulatory*)

og galleri. Det er usikkert kva slags tak som var over sentralrommet, men det var ofte i tømmer.

Denne arkitekturen etablerte seg i kystområda rundt Egeerhavet, og arkitektar og kyrkjelege leiarar i Konstantinopel og i dei større byane i regionen vart tiltrekte av denne konstruksjonen med dobbelt skal. Dei var

truleg fasinert av måten dei ulike romma var knyta saman på, og av det delvise innsynet frå det eine rommet til det andre. Romma var ikkje så skarpt skilde frå kvarandre, og kjernen i bygget (sentralrommet) går ut mot inngangspartiet og inn i sideskipa og galleria. Før og i første delen av Justinian si regjeringstid vart kyrkjer i tetraconch form vanlege i dei hellenistiske byane i Syria og på Balkan der Konstantinopel utøvde sin sterkaste påverknad, men alle desse kyrkjene var enkle i utforming samanlikna med Hagia Sergios and Bakchos eller med Hagia Sophia.

Ein har lenge tenkt at tetraconch kyrkjer utan unntak var martyrium, og det er truleg at nokre var det. Ei tetraconch kyrkje i Seleucia-Pieria i grenseområdet mellom Tyrkia og Syria kan ha husa relikvie av apostlar, og veggmaleri i Perustica i Bulgaria har scener om martyrdom. Andre tetraconch kyrkjer kjenner ein ikkje den liturgiske funksjonen til (Apamea og Aleppo i Syria, Adrianople i Tyrkia og i Canosa i det sørlege Italia). På den andre side var kyrkja i tetraconch stil i Bosra katedral til den lokale biskopen, og det same var ei tetraconch kyrkje nær Ohrid i Makedonia og ei i R`safah i Gaza. Også tetraconch Megali Panaghia (the Great Church of Our Lady) i Athen var bygd som ei kyrkje, og den var katedral. Andre var både katedral og palasskyrkjer, og det gjeld mellom anna Antiokia Oktagon. Kyrkja i Zvart`nots i Armenia var både martyrium, katedral og kapell (palatine-) for patriarken (Fig 105). Også tetraconch katedralane i Bosra og i R`safah var truleg biskopen sitt palasskapell pluss at dei var katedralar.

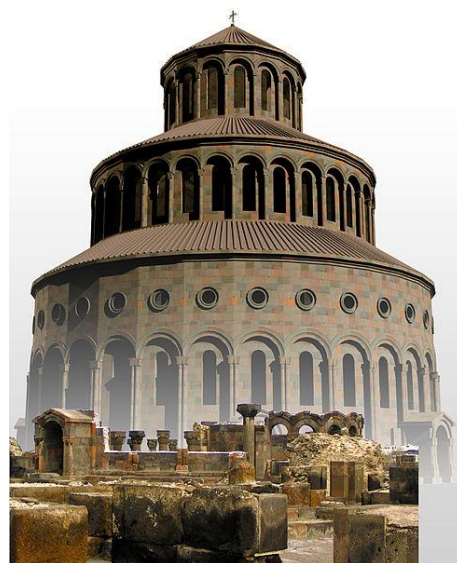

Figur 105 Modell av Zvart`nots i Armenia

Dette kastar lys over Justinian si tidlege kyrkjebygging. Hagia Sophia var både katedral i Konstantinopel, og den var kyrkje for det tilstøytande Store Palass. Seremoniane i kyrkja bar preg av at keisaren tok del i dei. Hagia Sergios and Bakchos var bygd innanfor palasset og kommuniserte med det. Justinian overtok palasset då han kom på trona. Hagia Sergios and Bakchos var kapellet hans (palatine-), og på same tid husa det relikvie slik Hagia Sofia gjorde. På den måten hadde det band til martyrium. Også St. John i Hebdomen i Konstantinopel var bygd innanfor eit keisarpalass. Desse Justinian sine kyrkjer i Konstantinopel hadde funksjonar som likna på dei i tetraconch kyrkjer, men der var også ein skilnad. Justinian sine kyrkjer i Konstantinopel hadde ikkje tetraconch form. Hagia Sergios and Bakchos var bygd på eit oktagonal plan, og Hagia Sophia var ein variant av ei oktagonal kyrkje.

Ein kan gå utifrå at oktagonal form med dobbelt skal hadde sin plass i kyrkjearkitekturen frå den tida Konstantin sin Golden Octagon i Antiokia vart bygd (påbyrja i år 327). På same måte som med tetraconch var oktagon form av og til brukt til martyrium, og eit døme på det er martyriet som Gregory i Nazianz bygde rundt år 350 i heimbyen sin Arianus i Kappadokia til minne om far sin. Dette var ein oktagonal konstruksjon med sideskip og galleri, og ein liknande konstruksjon vart bygd i Alexandria i Egypt. Den sistnemnde var vigsla til døyparen Johannes, og den var truleg eit martyrium. Det er uvisst om Gregory i Nazianz sin konstruksjon hadde nisjar frå sentralrommet og inn i romma rundt, men det er sannsynleg at det var tilfelle med Konstantin sin Golden Octagon i Antiokia. Denne kyrkja hadde då noko av tetraconch stil ved seg, og den fekk mykje å seie for utviklinga av kyrkjer i tetraconch og i oktagonal form i tida etter. Den vart også ein modell for Justinian og hans arkitektar når dei skulle utforme nye kyrkjer knyta til palasset i Konstantinopel på 500 talet.

### Audienshall som modell.

Det er mest sannsynleg at sentralplanerte kyrkjer stammar frå sentralplanerte audienshallar, og slik var det frå Konstantin si tid. Slike audienshallar hadde forma triconch (eit rom med tre apsis ofte med tak i halvsirkelform), rotunda (sirkelforma grunnplan), hexagon (sekskanta bygg), oktagon (åttekanta) eller dekaon (tikanta). Hallane hadde av og til nisjar, og dei hadde alltid kvelv og kupplar i ulike former. Eit døme på ein slik hall er Chrysotriklinos i det Store Palass i Konstantinopel<sup>13</sup>. Med sin konstruksjon høyrer Chrysotriklinos til same familien som Hagia Sergios and Bakchos og Hagia Sophia.

Chrysotriklinos er ca 40 år yngre enn Hagia Sergios and Bakchos, men det betyr ikkje at planen i denne audienshallen stammar frå Justinian si kyrkje. Chrysotriklinos er eit av mange døme på palasshallar med eit grunnplan som har ei avansert utforming, og Chrysotriklinos er eit seint døme på det. Det er ikkje tilfeldig at hallen

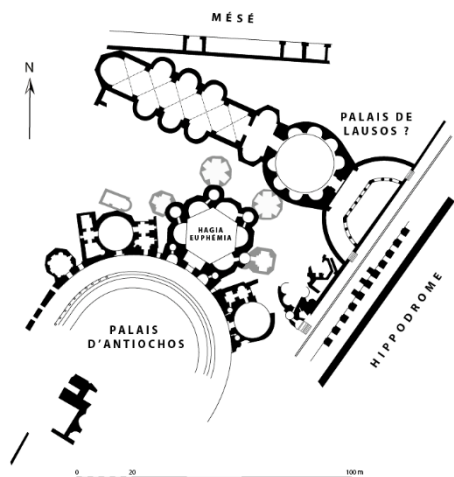

Figur 106 Palasset nord for Hippodromen

med nisjar og i hexagon form i palasset nord for Hippodromen i Konstantinopel på den tida vart gjort om til kyrkja Hagia Euphemia<sup>14</sup> (Fig 106). Det vart enkelt gjort ved at ein sette inn det liturgiske inventaret som var påkrevd. Det liturgiske møblementet var biskopen sin tronstol saman med presteskapet sine benkar i apsis bak alteret (*synthronos*), alter og korveggar. Palasshallar var ei levande kjende for kyrkjebygging. Denne kjelda hadde vore der frå 100 og 200 talet, og den heldt fram lenger enn ut på 500 talet. Det var naturleg for Justinian sine arkitektur å bruke denne kjelda, og i det «Heilage Palasset» Hagia Euphemia kjem samanflettinga av keisarlege og religiøse funksjonar til uttrykk. Justinian sine arkitektur gjenoppliva palasskyrkjer med tetraconch (fire apsis i sentralrommet) eller octaconch (åtte apsis) form som hadde kome frå 300 talet praktisk talt uendra, og som no var noko forelda og avleggs.

### Det nye ved Justinian sin arkitektur.

Men vi har endå ikkje fullt ut funne rammeverket som Justinian sine tidlege kyrkjebygg skal plasserast i. Den nye stilen som handla om å utvide og å samankoble rom, kunne berre oppnåast til det perfekte ved å bruke konstruksjonsteknikkar som ikkje hadde vore brukt tidlegare. Her var det snakk om nye kombinasjonar og store dimensjonar. Kyrkjer med dobbelt skal hadde med få unntak tak av tømmer. Palasshallar vart bygde med kvelv, men også ut på 300 talet hadde dei i Roma kvelv som kravde solid støtte frå veggjar eller pilarar<sup>15</sup>. Vi veit ikkje sikkert om ein i Konstantinopel allereie på 400 talet brukte dei nye teknikkane som ein måtte bruke til store spenn. Det er truleg at dette først var gjort av Anicia Juliana (sjå note 4) sine arkitektur mellom 524 og 527 og av Justinian mellom 527 og 537. Ved å bruke tynne mursteinsdekke kunne ein ved store konstruksjonar no bruke dei formene for kvelv som ein tidlegare bygde med store murkonstruksjonar og over små spenn. Dei store pilarane av stein i Hagia Sofia kombinert med dei heller tynne omsluttande veggane gjorde samspelet mellom dei berande konstruksjonane og dei tynne veggane uendelege meir effektivt enn det var ved dei romerske bygningane som i sin heilskap var konstruert av solid murverk. Kvelva var laga så tynne og lette at dei utgjorde eit minimum av tyngde, og dei kunne brukast i stor skala i komplekse former på ulike plassar i bygget.

Endringa i teknikken med kvelv viser noko om forholdet mellom Justinian sin arkitektur og den eldre tradisjonen. Justinian sin arkitektur bryt sjeldan radikalt med fortida. Eit slikt brot viser seg berre når det gjeld utsmykkinga, men til og med der handlar prinsippet meir om ei grundig endring av dei tradisjonelle formene som ein har felles. Det er meir vanleg at Justinian sin arkitektur omset til eit anna språk ei form som har vore brukt lenge, og som endå har mykje liv i seg. Dei komplekse kvelva i tradisjonelle palassbygningar er førte over til teknikken med tynne murdekke, og på den måten er dei gjort meir fleksible. Dei er også gjort i stand til å dekke vidare spenn. Arkitekturen til sentral-planerte audienshallar er ført over til kyrkjearkitektur, og på den måten er den tilpassa krava til den liturgien som var i Konstantinopel på 500 talet. Konstruksjon og utforming, kyrkjelege og keisarlege seremoniar er fletta saman. Dei tradisjonelle formene er ei kjelde som skal nyttast, og dei skal plasserast i nye samanhengar. Tradisjonelle former blir ført over til nye krav, og dei blir endra og gjennomsyra av nytt liv. Ei slik fornying av ein levande tradisjon er ein basiseigenskap ved Justinian sin arkitektur slik det også er ved politikken hans.

### San Vitale.

Berre ei kyrkje utanfor Konstantinopel ligg nært opp til Justinian sine tidleg hoffkyrkjer, og det er San Vitale i Ravenna i Italia. Denne kyrkja var ferdig i 546 - 548, og ein tenkte at den passa inn i dei strømmingane som var ved det keisarlege hoffet. Mosaikk med Justinian og Theodora framme i koret kan underbygge det. Derimot er det

lite truleg at der var noko keisarleg støtte då ein starta å bygge San Vitale. Det skjedde under ostrogotisk styre. Bygginga var truleg finansiert av ein rik lokal bankmann med namnet Julianus, og den var etter oppdrag av biskop Ecclesius (521 - 32). Bygginga starta tidlegast etter 540 under biskop Victor (538 - 45), og mosaikken i koret og i apsis kom i 546 – 548. Kor og apsis var dei einaste delane av bygninga som vart utført under erkebiskop Maximian. Han står ved sida av Justinian i mosaikken på veggane i koret.

San Vitale er ofte sett på som ei søsterkyrkje til Hagia Sergios and Bakchos. Grunnplanet ligg nært opp til med eit sentralrom i oktagonal form. Kyrkja har kvelv som kvilar på åtte pilarar og bogar, og der er gangveg (*ambulatory*) og galleri som omsluttar sentralrommet i bygget. Der er sju nisjar som går frå det sentrale rommet og inn i den omsluttande gangvegen. På den åttande sida er koret i kvadrat form og den lågare apsis som går vidare innover, og som bryt gjennom sona der gangvegen og galleriet er. Det er ikkje noko tvil om at sålar og kapitel til søylene vart importert frå område ved Marmarahavet, men det er uvisst om det var dei mest up-to-date modellane som var brukt til kapitela. Den type kapitel som er brukt her, hadde for lenge sidan gått ut på dato i Konstantinopel. Så dersom San Vitale er ein variant av den oktagonale dobbelt-skal planen som er grunnlaget for Hagia Sergios and Bakchos, så er det ein svært uavhengig variant. Arbeidet med San Vitale var tydelegvis utført av lokale arbeidsfolk og bygd for ein stor del med lokalt materiale. Ein ser også at vestleg byggeteknikk er brukt her, og det kan tyde på at eit vestleg mannskap var i arbeid<sup>16</sup>. Utforminga i San Vitale synest å vere forenkla i forhold til utforminga i søsterkyrkjene i Konstantinopel. På den andre side er uttrykka i arkitektur og utsmykking klarare her, og samanbindinga av volum og rom er meir detaljert. Det er både foreining og mangfald, og utsmykkinga er med og held interiøret saman.

Arkitekten til San Vitale var truleg frå Vest, men han må ha hatt eit nært kjennskap til den nye arkitekturen som vart skapt den tida i Konstantinopel. Han streba etter å omsette til sine egne uttrykk arkitekturen som kom frå Justinian, og han utforma det som vart den store bygninga i Vest i det sjette århundre.



Figur 107 San Vitale

## Kapittel 10. Standard bygning på Justinian si tid.

Den dristige konstruksjonen og den avanserte utforminga av bygga som viste seg i Hagia Polyeuktos, Hagia Sergios & Bakchos og Hagia Sofia, avgrensa seg til Konstantinopel, og den avgrensa seg i tid, til perioden 524 – 537. Det kom ingen reell etterfylgjar, og denne arkitekturen tok slutt like brått som den hadde starta. På den tida Hagia Sofia var fullført, hadde det kome meir nøkterne, mindre dristig og sunnare typar av konstruksjonar og utforming. Desse typane var ikkje skapte på 500 talet. Dei hadde røtene sine i ein tradisjon som gjekk tilbake til romersk tid, og som var tekne inn i kyrkjebygging lenge før Justinian sine arkitektur kom med sine dristige og nyskapande konstruksjonar. Det kan vere at Hagia Sergios & Bakchos og Hagia Sofia bana veg for det nye som kom frå 537 og utover.

Ein kan lure på om bygginga av desse kyrkjene på Justinian si tid var ein protest mot ein fast tradisjon som handla om å bygge kvelva kyrkjebygg av standard utforming, og som var nøkterne og sunne i plan og konstruksjon. Denne tradisjonen var som ein stabil straum som gjekk, og som utvida seg. Anthemios og Isidorus sin arkitektur bryt med denne straumen, men det er ikkje deira arkitektur som dominerer framtida. Det er det tydelegare, det lett forstålege, det meir ordinære konseptet og den enklare konstruksjonsteknikken som ligg til grunn for det store fleirtalet av kyrkjebygg på 500 talet. Slik er det også i hovudstaden og i kjerneprovinsane i imperiet. Denne standard arkitekturen bestemmer på ein avgjerande måte retninga som den bysantiske arkitekturen skal få framover.

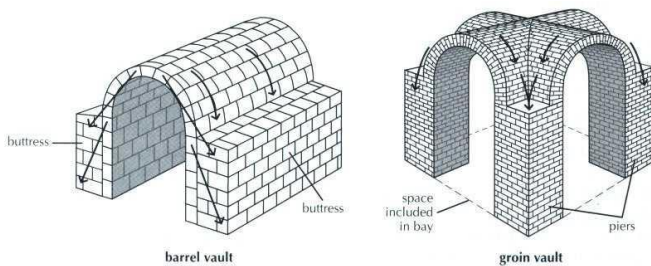

Figur 109 Barral- og groin vault

kuplar som var forma som grasskar, eller konkave kuplar som bua innover. I staden konsentrerte dei seg om *barral-vaults* (tunell-kvelv) som var den enklaste forma for kvelv. Dei kunne også bruke *groin-vaults* som kan likne på gotiske utforma tak. Barrel- og groin-vaults var kjende former frå lang tid tilbake (Fig 109). Arkitektane kunne også bruke pendentive kuplar som likna på eit segl som dekkar over ein gjenstand (Fig 108). Pendentive kuplar hadde vore brukt i arkitektur knyta til gravferder i kystområda ved Egeerhavet og i Syria<sup>1</sup>. Desse formene for kvelv var i bruk på mausoleum frå 300 til 500 talet og endå lenger, men i løpet av 300 og 400 talet gjekk ein gradvis over frå å bruke solide steinverk til å bruke tynne dekke på mur slik det var på kvelvet i Hagia Sofia.

Arkitektane som utforma arkitekturen frå 537 og utover, arbeidde med nokre få basiselement. Dei hadde rikdomen i den seine romerske kvelvtradisjonen som var levande i palass- og gravferdsarkitekturen, og frå denne rikdomen valde dei ut nokre enkle og fundamentale element. Dei heldt seg borte frå komplekse former som

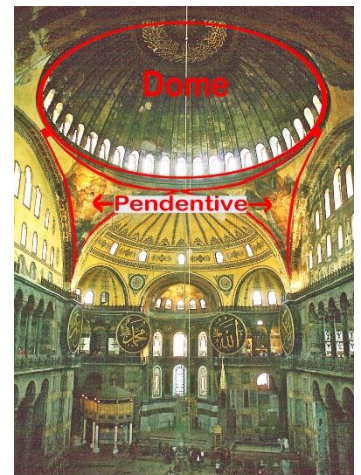

Figur 108 Kuppel med pendentive

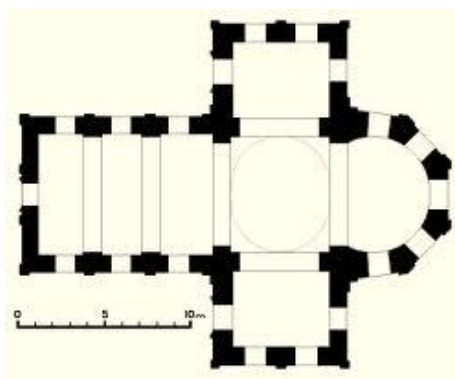

Figur 110 Krossform med sentralrom i kvadrat

Desse ulike formene for kvelv skulle dekk eit kvadratisk rom. Sidene i rommet kunne vere avstengde med veggjar, eller dei kunne vere opne slik at rommet heldt fram i fire retningar. Det kvadratiske rommet med kvelv over blir på den måten lett utvida til å få ei krossform med fire tilstøytande rom og med ein pilar i kvart hjørne. Den krossforma konstruksjonen med eit kvadratisk senter og fire utgåande armar med kvelva tak over og med støttande pålar i hjørna vart basiseininga for ein standard arkitektur i dei tidleg bysantiske århundra (Fig 110). Denne konstruksjonen hadde som regel ein pendentiv kuppel eller ein kuppel på pendentiv over seg<sup>2</sup>. Den krossforma konstruksjonen kunne vere frittstående, og då var den avlukka med veggjar. Den kunne vere dobbel eller tredobbel med sideskip og *narthex* rundt seg. Den kunne vere kombinert med andre krossforma konstruksjonar, og den kunne vere sett inn i planet til ein basilika med galleri og tverrskip. Same kva kombinasjon

ein valde, la arkitektane vekt på det nøkterne i utforminga, det enkle i planet og at ein lett kunne forstå forholdet mellom dei ulike delane i bygninga. Dei unngjekk at sentralrommet i bygget skulle utvide seg med nisjar, eller ved at kuplar eller halvkuplar flaut inn i kvarandre. Dei avstod frå konstruksjonar med dobbelt skal og frå det at rom skulle flyte saman. Dei streba etter eit klart forhold mellom dei ulike romma, og grensene mellom dei skulle vere klare. Veggane var solide, og der det er brukt ei rekke med søyler i opninga mellom galleriet og skipet, framstår dei som eit framand element meir enn som ein integrert del av eit heile. Bruk av mosaikk og marmor er tona ned, og ein avstår frå freistnaden om å vere tvtydig når det gjeld forholdet mellom påstandar og forneking, mellom heilskap og fragment. Konstruksjonen av mellom anna Hagia Sophia kvilte på dette tvtydige. Det bryt derimot med den generelle utforminga av ei bygning når vel utvikla ornament på kapitela på søylene er tekne inn i ein standard arkitektur, slik det er gjort i basilika B i Filippi<sup>3</sup>. Det kan vere ein ferdig-på-førehand dekorasjon, eller den kan vere laga av arbeidsfolk ved den keisarlege verkstaden. Arkitektoniske ornament som er laga lokalt, har ofte ei meir nøktern form.

Denne standard arkitekturen står ved sida av dei meir samansette og fantasifulle bygningane frå Justinian sin tidlege år, og den står der lenge etter. Opphavet til denne arkitekturen går også lenger bakover i tid. Den har forløparane sine i romersk arkitektur, i mausolea med kross-form som det var mange av i heile imperiet frå det første og andre århundre til slutten på det sjette. Det sentrale rommet har som ein regel eit kvelva tak (*groin-vault*) over seg, men frå 300 talet er det kvelva taket erstatta av ein kuppel på pendentive (eller av ein pendentiv kuppel) i Syria og i dei austlege kystområda<sup>4</sup>. Galla Placidia i Ravenna i Italia kan vere ein modell for romerske mausoleum i kross-form i tidleg kristen tid (Fig 111). Galla Placidia var truleg bygd som eit mausoleum og seinare brukt som kapell.



Figur 111 Galla Placidia med kuppel og kvelv

I første del av 400 talet hadde dette basiselementet med kuppel over ei kross-form kome inn i kyrkjearkitektur over heile den kristne verda, men det hadde ikkje skjedd i stort omfang. Galla Placidia i Ravenna i Italia er eit døme der denne forma var brukt<sup>5</sup>, og martyriet som er knyta til basilikaen San Simpliciano i Milano er eit anna<sup>6</sup>. Også ordinære kyrkjer av større storleik og med kuppel og sidekapell synest å ha eksistert før år 500. Dei tidlegaste eksemplara av slike ordinære kyrkjer som har overlevd, finn ein i Makedonia og på kysten av Lille-Asia. Det kan vere at desse standard typene har opphavet sitt i provinsane, og at dei vart overførte til hovudstaden etter at dei store kyrkjene var bygde der i Justinian sin tidlege regjeringstid. Eller det kan vere at dei tidlege døma frå provinsane kjem frå prototypar i hovudstaden, men desse prototypene har gått tapt.



Figur 112 Hagios David

Kyrkja Hagios David i Tessalonika viser ei krosstype som er fullt utvikla i den siste tredjedel av 400 talet (Fig 112). Det sentrale rommet i kyrkja hadde ein kuppel over seg, og pendentiva (sjå nr 2 i noteapparatet) under kuppelen har overlevde til denne dag. Vingane i krossforma er forholdsvis djupe, og hjørnepilarane er erstatta av små rom med kuplar (pendentive) over seg. Mosaikken i apsis og på bogane pluss byggetekniske ting tyder på at kyrkja er bygd rett før 500, men denne typen av bygning kan vere eldre. To kyrkjer i Syria representerer denne typen bygning i ein provinsversjon der kuppel og kvelv (*barral-vault*) er erstatta av tømmertak<sup>7</sup>. Desse to kyrkjene er begge frå 500 talet. Denne typen viser seg også i det bysantiske vest som til dømes i kyrkja Saviour ved Rometta nær Messina på Sicilia. Planet her er ein kross med kuppel over, og planet er omslutta av eit kvadrat. Desse kyrkjene kan vise fram krossforma kyrkjer med kuppel av tidleg dato i eit av dei store arkitektoniske sentra.

Enkle standard bygningar av denne basistypen vart bygde utover på 500 talet, og eit døme på det frå slutten det århundre er katedralen i Edessa.

Rundt år 530 hadde denne standard arkitekturen dei basiselementa som monumental arkitektur utvikla seg frå både i hovudstaden og over heile imperiet, og det gjaldt både sekulær og kyrkjeleg arkitektur. I Konstantinopel vart både inngangen til det keisarlege palasset, Chalki, og forrommet til senathuset (Senate House) like ved utvikla frå denne konstruksjonen med kross og kuppel.

### Church of the Holy Apostles i Konstantinopel.

I kyrkjebygging vart krossform med kuppel i stor grad standard under Justinian si tid, og det gjaldt særskilt dei monumentale bygga. Krossforma kunne brukast ved store kyrkjebygg, og der var ulike variantar av denne forma. Grunnplanet i mellom anna Justinian si Church of the Holy Apostles i Konstantinopel er forma som ein kross. Den første Church of the Holy Apostles går tilbake til år 330 og til Konstantin I si tid. Kyrkja var ikkje ferdig då Konstantin I dø i 337, og den vart gjort ferdig av sonen hans Konstantin II. Han gravla faren sine leivningar i kyrkja, og den vart vigsla til Jesus sine 12 apostlar. For keisar Justinian var denne kyrkja ikkje storlått nok, og det vart bygd ei ny Church of the Holy Apostles på same plassen. Hagia Sophia sine arkitektar Anthemios og Isidorus stod for gjenoppbygginga, og kyrkja vart vigsla 28. juni 550. Leivningane etter Konstantin I vart plassert i kyrkja, og det vart bygd eit mausoleum for Justinian og hans familie ved arma mot nord. I meir enn 700 år var Church of the Holy Apostles den nest viktigaste kyrkja i Konstantinopel etter Hagia Sophia, men den var mykje brukt. Keisarar og mange patriarkar og biskopar vart gravlagde her, og leivningane deira vart ære i fleire århundre av dei truande. Kyrkja forfall, men den vart gjenoppbygd mellom 940 og 1004 noko ulikt slik den var på Justinian si tid. Kyrkja vart seinare gjort om til moskeen og fekk namnet Fatih.

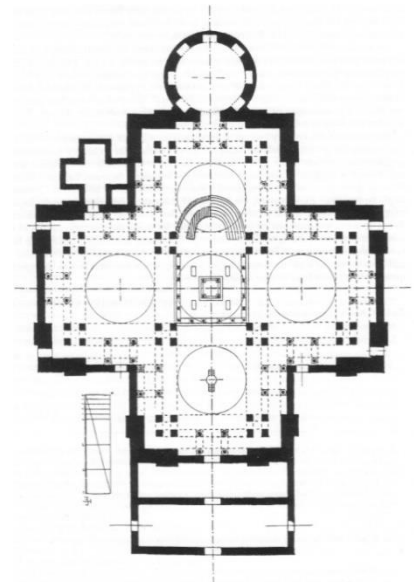

Figur 113 Church of the Holy Apostles i Konstantinopel

Justinian overtok det krossforma planet frå sine konstantinske forgjengarar. Planet vart tilnærma ein gresk kross der dei fire armene er like lange, men arma frå inngangen og framover i kyrkja (skipet) kunne bli noko lenger enn dei tre andre når ein rekna med *narthex*. Konstruksjonen fekk fem kuplar med ein kuppel over kvar arm og ein over det sentrale rommet. Kuplane kvilte på solide pilarar i hjørna av krossen. Sideskip og galleri omgav armene på tre sider, og inn mot skipet var det søyler. Under den sentrale kuppelen var det eit kor forma som ein kross, og

denne kuppelen var den einaste som var opplyst av vindauge. Dei andre fire kuplane var mørkare og noko lavare enn den sentrale. Koret under den sentrale kuppelen var sett på som ein heilag plass der dei kunne vere berre dei som skulle ta del i det store «mysteriet». Hierarkisk tankegang spelte med her og gjorde at truande måtte halde seg på sidene.

Grunnplanet til Justinian si Church of the Holy Apostles kan ein til ein viss grad finn igjen i St. Marco i Venezia i Italia sjølv om den kyrkja er ein del yngre (Fig 114). Kyrkja var bygd rundt 830 etter ordre frå sjefsmagistraten i Venezia etter at kjøpmenn frå byen hadde stole evangelisten Markus sine leivningar i Alexandria og ført dei til Vinaccia. Den noverande kyrkja er frå rundt 1075. Interiøret har ein gresk kross som grunnplan med fire like lange armer, og kvar arm har sin eigen kuppel. Hovudkuppelen er over sentralrommet, og denne pluss den over arma mot vest er høgare enn dei tre andre. Denne konstruksjonen er basert på Church of the Holy Apostles i Konstantinopel.

Ei anna kyrkje som viser forma til Church of the Holy Apostles like mykje som St. Marco, er St. John i Efesos i Tyrkia. Kyrkja er knyta til apostelen Johannes som ein trur levde sine siste år i Efesos. Keisar Domitian sende han i eksil til øya

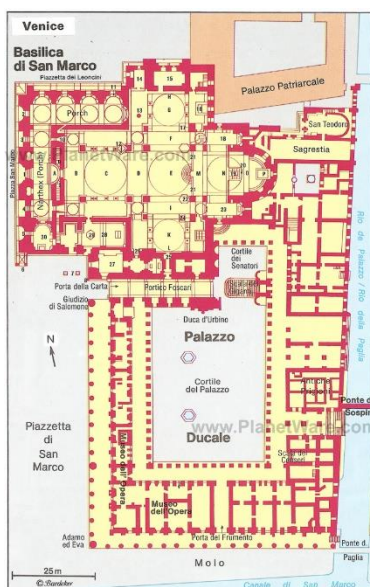

Figur 114 Grunnriss av St. Marco i Venezia

Patmos der Johannes skreiv Openberringa, og keisar Nerva (30 – 98 e.Kr.) tok han tilbake til Efesos<sup>8</sup>. Det finst ikkje mykje informasjon om St. John, men det første bygget her var truleg eit mausoleum over apostelen si grav som også fungerte som kyrkje. På 300 talet vart det bygd ei kyrkje i krossform over plassen då Theodosius var keisar. Keisar Justinian syntest kyrkja var for liten, så han reiv den ned og bygde ei kyrkje som var så stor og så flott, at den kunne samanliknast med kyrkja i Konstantinopel som var vigsla til apostlane. Bygginga av St. John starta i 536 og var ferdig i 565. Kyrkja vart sett på som ei av dei mest heilage kyrkjene den tida, og den vart høgt ære<sup>9</sup>. Den var forma som ein kross likesom Church of the Holy Apostles i Konstantinopel, og den hadde kuplar over skipet, tverrskipa, koret og sentralrommet. Dekorasjonane i marmor var truleg laga både i Konstantinopel og i Efesos, og søylene og kapitela i skipet var laga og importert frå Konstantinopel eller frå Marmaraøya. Søylene skilte skipet frå sideskipa, og mellom søylene var det skjermar som forsterka dette skiljet. Interiøret hadde mosaikk, marmorplater og dekorasjonar i ulike fargar.

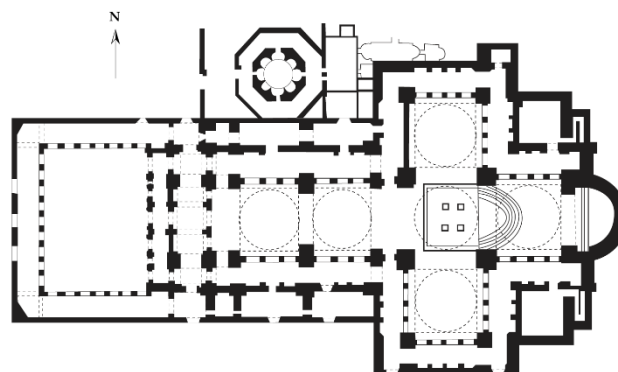

Figur 115 Grunnriss av St. John i Efesos

Inntrykket er at i St. John er romma klart skilde frå kvarandre i motsetnad til slik det er i Hagia Sophia. Romma er sjølvstendige i staden for at dei skal gå utifrå eit sentrum som i ein konstant straum. Planet er enkelt og nøkternt, og konstruksjonen av kuplar og spenn streker under inntrykket av noko stakkato/sjølvstendig. Arkitekturen stressar ikkje det at skipet som det sentrale rommet er det viktigaste elementet i konstruksjonen.

### Blanding av element i arkitekturen.

Planet til Holy Apostles i Konstantinopel og til St. John i Efesos var basert på ideen å utvide standardelement. Korte kvelv kunne utvidast til å dekke eit større kvadratisk sentralrom, og kuppel over eit rom kunne utvidast til å dekke eit rom i krossform. Men denne løysinga vart ikkje mykje brukt. Meir avgjerande for utviklinga av bysantisk arkitektur er blandinga av standard element. Ein konstruksjon forma som ein kross og med kuppel over seg kunne brukast saman med tverrskip eller saman med kordelen i ein basilikaplan. I krosskyrkjer og i basilika med tverrskip i krossform var regelen sidan Konstantin si Apostoleion at der var eit tårn med tømmertak over krossen, der normalt kor og alter var plassert. Utover på 400 talet vart dette tårnet med tømmertak teken inn i planet til ordinære basilika med galleri. Når tårnet vart plassert over det rommet som var framfor koret og alteret, kom tårnet over den delen av kyrkja der dei geistlege gjekk inn i og kom ut av det heilage rommet berande med nattverdselementa, og der dei forkynte Ordet.

### Meriamlik i Lille-Asia.

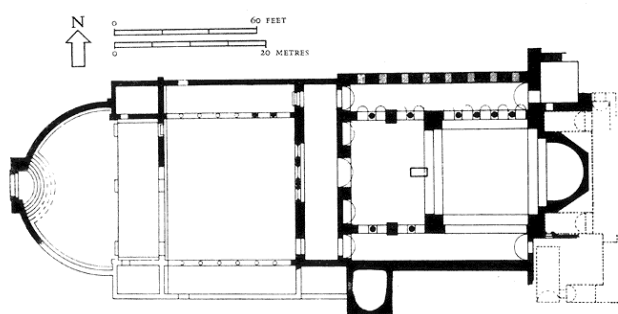

Figur 116 Grunnriss av kyrkja i Meriamlik

den delen som var framfor koret, hadde ein kuppel av stein. På den måten ville kyrkja i Meriamlik vere det første kjende dømet på ein basilika med kuppel, og 50 år seinare ville Hagia Polyuktos i Konstantinopel bli bygd etter same planet. Det kan derimot vere at kyrkja i Meriamlik hadde eit ordinært tømmertak over det første rommet i skipet og ein tømmerkonstruksjon i pyramideform framfor koret. Ein veit endå ikkje sikkert korleis dette var, men

Ei slik blanding av element skjedde så tidleg som seint på 400 talet i ei kyrkje i Meriamlik (Meryemlik) på sørkysten av Lille-Asia (Fig 116). Kyrkja er no i ruinar, men planet er klart. Der var ein forgard og eit narthex. Eit kort skip var omgjeven av sideskip og galleri med kvelva tak. Kyrkja hadde ein narthex og ein forgard i halvsirkelform. Skipet var kort med sideskip og galleri på sidene, og eit forkor stod mellom det og eit halvsirkelforma kor. Det er tenkt at den delen av skipet som var mot inngangen, hadde eit kvelva over seg, og



basilika med korte skip og kvadratiske rom framfor koret og apsis var vanlege i sørvestlege delar av Lille-Asia. Taket over romma var av tømmer, og taket framfor koret hadde forma til ein pyramide.

Ei anna viktig kyrkje i tidleg bysantisk arkitektur er den austlege kyrkja i Alahan Manastir (Alahan Klissi) i Lille-Asia (Fig 117). Planen her er det same som det i Meriamlik. Også denne kyrkja hadde tømmeretak, og over det fremste rommet i skipet hadde taket ei pyramideform. Kyrkja var hovudkyrkja i klosteret, og funn på plassen tyder på at den er frå seint 400 tal. Nokre av ornamenta er truleg frå 500 talet<sup>10</sup>.

Det kan vere at slike bygningar overførte ein modell med kvelva tak inn i konstruksjonar som brukte tømmer. Modellen kunne då ha eit kvelva tak over det første rommet i skipet og ein kuppel over det rommet som var framfor koret. Ein ville då få ein basilika med kuppel. Ein slik modell kunne ha eksistert i Konstantinopel så tidleg som i den tredje fjerdedelen av 400 talet, og den var då før Meriamlik. Det er i alle fall truleg at den eksisterte då Hagia Polyuktos var sett opp i hovudstaden mellom 524 og 527.

Det har vore nemnd at planen til Meriamlik var utforma i Konstantinopel. Stilen og kvaliteten til dekorasjonen i kyrkja tyder på at der var arbeid som var utført i hovudstaden og bringa til Meriamlik, men til no er det ikkje funne nokon genuin basilika med kuppel i Konstantinopel som går tilbake til tida før 500. Det er likevel mogleg at der var det, og at modellen vart ført til provinsane. Det er noko usikkert rundt dette.

### Qasr Ibn Wardan i Syria.

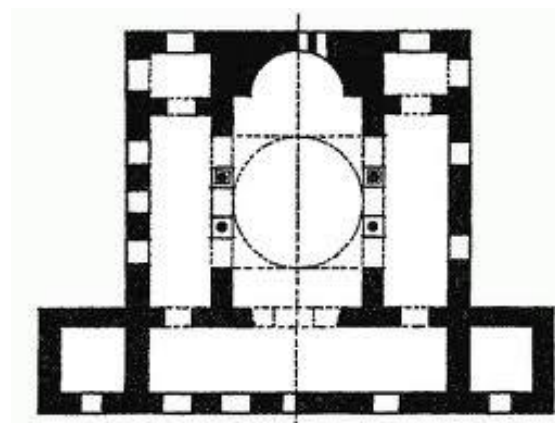

Figur 118 Grunnriss av kyrkja i Qasr Ibn Wardan

Ei anna kyrkje i denne samanheng finn ein i militærkomplekset Qasr Ibn Wardan i det austlege Syria (Fig 118). Komplekset bestod av palass, kyrkje og brakker, og det var reist av keisar Justinian rundt 550 som ein del av forsvarslinja mot persarane i aust. Komplekset inklusivt kyrkja hadde ein unik stil som var importert frå Konstantinopel, og den er ikkje funnen andre plassar i Syria. Her er eit eksemplar av tidleg bysantisk byggeteknikk med kuppel. Kyrkja hadde eit kort skip, sideskip og galleri, og det hadde ein kuppel over senteret i skipet. Andre plassar i kyrkjebygget var det kvelva tak. Heile konstruksjonen er trekt saman, og den kan kallast ein «kompakt kuppel basilika».

Fokuset i bygget er retta mot det sentrale rommet med kuppel slik det var i Hagia Sophia, og dei dekorative og dei konstruksjonsmessige uttrykka er gjennomsyra av element frå Konstantinopel. Byggeteknikken er lik den som var typisk i hovudstaden frå 400 talet. Også vindauge oppe i kuppelen er små likesom i Hagia Sofia. Det ser ut som om planen til denne kyrkja er henta frå hovudstaden og brukt saman med nokre lokale variantar, og det var truleg lokale arbeidarar som stod for bygginga saman med arbeidsfolk frå hovudstaden.

Delar av grunnplanet i Qasr Ibn Wardan minner om Hagia Sophia, men den passar også med det som vart standard bygningar på Justinian si tid. Romma var avgrensa og stod ved sida av kvarandre i staden for å gå over i kvarandre.

### Hagia Irene i Konstantinopel.

Dette er ei kyrkje som ligg sør for Hagia Sophia, og den står der det stod eit tempel i førkristen tid. Keisar Konstantin I gav ordre om å bygge den første Hagia Irene her på 300 talet, og det vart den første kyrkja i Konstantinopel. Det første konsilet i Konstantinopel vart halde i Hagia Irene i 381. Den var patriarken si kyrkja før Hagia Sophia kom i 537. Kyrkja brann ned under Nika opprøret i 532, og Justinian fekk den restaurert og gjort ferdig i 548. Hagia Irene vart sterkt skada i eit jordskjelv i 740, og den vart bygd opp igjen med små endringar



Figur 117 Ruinar etter kyrkja i Alahan Manastir

under keisar Konstantin V si tid. Interiøret vart dekorert med mosaikk og fresko, og Hagia Irene er den einaste bysantiske kyrkja i hovudstaden som har det opphavlege atrium. Kyrkja vart forlenga på 1000 og 1100 talet, og etter den ottomanske erobringa i 1453 vart den brukt som lager. Seinare vart den militært museum, og i våre dagar blir den brukt som konsertlokale på grunn av den spesielle akustikken.

Grunnplanet i Justinian si kyrkje frå 500 talet er der for ein stor del, og ein kan gå utifrå at kyrkja var ein «kuppel-basilika» med galleri. Skipet hadde 2 store rom der det første var inndelt i to delar med kvelva tak, og det andre rommet var eit kvadrat med kuppel over. Kyrkja hadde eit rom framfor koret med kvelva tak, og den hadde ein apsis med tre veggjar på utsida (polygon). Kyrkja hadde også sideskip med kvelva tak og med galleri over, og den hadde narthex og atrium. Den første Hagia Irene var ein regulær «kuppel-basilika» mykje lik kyrkjene i Meriamlik og i Alahan Manastir unnateke at den hadde dei kvelva taka.

Ein «kuppel-basilika» har rom med kuppel over seg, og den har skip, kor, sideskip og galleri med kvelv. Slike element vart tekne inn i ny design slik det skjedde med den nye Hagia Irene i 740, men slike kyrkjer var der også på 500 talet under påverknad frå Konstantinopel<sup>11</sup>.



Figur 119 Hagia Irene

### Basilika B i Filippi.

Arkitekturen på Justinian si tid kunne ha ein stor variasjon når det gjaldt å kombinere ulike element<sup>12</sup>. I dei «kuppel-basilika» vi har sett på så langt, er dei ulike elementa brukt på ein enkel måte. Det handla for ein stor del om basilika med galleri og utan tverrskip, og det handla om krossform med kuppel. Samansetting av element blir meir spennande når krossform med kuppel blir foreina med ein basilika med tverrskip med djupe vingar.



Figur 120 Basilika B i Filippi

sentrale rommet (krossen). Grunnplanet er så utvida med kvelv (barrel-vaults) over vingane i tverrskipet. Men i tillegg til dette har arkitekten brukt delar av konstruksjon og design som refererer mykje meir til Hagia Sofia og til Hagia Sergios and Bakchos enn til ordinære standard bygningar<sup>13</sup>. Også dekorasjonen her skulle vere på linje med den som var i Justinian sine tidlege store kyrkjer. Marmor dekkja veggane, og kapitela var truleg laga av same arbeidarar som laga dei i Hagia Sofia noko tidlegare. Ingen andre plassar har ein standard plan på ein så grundig måte blitt omforma til det språket som hørte til Justinian sine tidlege kyrkjer, og det var kyrkjer som ikkje hørte til standard arkitektur<sup>14</sup>.

I Filippi har arkitekturen med krossform og kuppel langt på veg teke basilika-konstruksjonen inn i seg. Men i ytterkanten av imperiet gjekk denne utviklinga noko seinare. Der var det slik at mot slutten av 500 talet dominerte elementa frå basilikaen endå over konstruksjonane med kvelv, krossform og kuppel. Vi ser noko av dette mellom

anna i St. Sofia kyrkja i Sofia i Bulgaria der kuppelen er integrert inn i basilikaplanen med skip, sideskip, tverrskip og kor<sup>15</sup>. Den originale strukturen i bygget er bevart med nokre mindre endringar.

Det kunne skje ei samansmelting mellom ein arkitektur med krossform og kvelv og kuppel og ein arkitektur med basilika og tverrskip. Eller det kunne skje at kvelv og kuppel vart tekne inn i ei krosskyrkje (Qasr Ibn Wardan og Hagia Irene). Ei slik samansmelting ville vere meir tiltalende og spennande enn ein arkitektur av ordinære basilika med kuppel. Innanfor bysantisk arkitektur er derimot slik samansmelting sjeldan. Det er den ordinære basilika med kuppel som kjem til å dominere framtida til arkitekturen i det bysantiske imperiet og i nærliggande land.

### Hagia Sophia og standard arkitektur.

Noko av det karakteristiske ved arkitekturen på Justinian si tid var at mange typar kyrkjer vart skapte ved at ein kombinerte standard elementa på ulike måtar. Det er ikkje lett å seie kva type som vart den dominerande. Der er ikkje noko klart mønster som har å gjere med geografi eller med bygninga sin funksjon. Men denne variasjonen og spreinga av standard typane i arkitekturen klargjer den posisjonen som verka til arkitekt Anthemios fekk. Hagia Sophia i Konstantinopel var annleis enn den mengda av standard bygningar som kom i ettertid, og denne skilnaden mellom Anthemios sin arkitektur og den som kom seinare, gjaldt mellom anna utforming av rom og veggjar og bruk av lys. Denne skilnaden kan tolkast som ein protest frå dei «ikkje profesjonelle» arkitektane mot det som vart det rådande under dei «profesjonelle» si tid, men på same tid er der ein samanheng mellom Anthemios sin arkitektur og standard arkitektur. Hagia Sophia var spesiell, men denne kyrkja sitt opphav blir forståeleg berre på bakgrunn av dei standard bygningane. Også Hagia Sophia si utforminga blir mogleg berre på denne bakgrunnen.

Der var to ulike straumane i Justinian sin arkitektur, men dei gjekk også inn i kvarandre. Variasjon og samhald. Hagia Sophia påverka også delar av den standard arkitekturen som kom seinare.

## Oppsummering av del 5.

### Kapittel 8. Innleiing:

Keisar Justinian var eineherskar i Aust-riket (527-567) og såg på seg sjølv som Guds representant på jord og leiar for kyrkja. Eitt rike, ei lov og ei tru. Han slo hardt ned på Nika opprøret 532. Det gamle Romarriket skulle vekkast til live igjen.

Arkitekturen var ein keisarleg arkitektur. Den skulle stå i ein gamal tradisjon, og den skulle vere ny og dristig. Det nye ved arkitektur viser seg i planløyisingane for kyrkjene. No skjedde det eit brot med basilikaen som var forma som ein hall, og med den romerske tradisjonen som går tilbake til 200 eller 100 talet f. Kr. Justinian sine arkitektur brukte ein sentral-planert arkitektur som hadde vore i bruk ved mausoleum og palasshallar sidan 100 og 200 talet e. Kr. Sentral-plan med kuppel og mursteinskvelv blir no regelen i Aust i lang tid framover, og denne arkitekturen blir utvikla vidare i Russland, Persia, India og i tyrkiske moskear.

I tillegg til dei arkitektoniske linjene spelte liturgien ei viktig rolle. Den gir skipet til dei geistlege, og koret blir forlenga og kjem ned i skipet. Fokuset er retta mot sentralrommet der det store mysterium foregår, og forsamlinga får plassane sine i sideskipa og på galleriet. Dette ser vi i ortodokse kyrkjer i dag også.

### Kapittel 9. Hagia Sophia og liknande bygningar:

Justinian si nye Hagia Sophia skulle overgå alle tidlegare kyrkjebygg. Den var mellom anna eit monument over sigeren hans under Nika-opprøret. Bygninga har noko gåtefullt og motsetnadsfullt ved seg, stadfesting og forneking.

Skipet si openberring var reservert for patriarken og presteskapet som kom inn i prosesjon. Keisaren kunne også vere med i prosesjonen og i messa medan forsamlinga vart halden «utanfor». Dei geistlege og keisaren var opphøga over dei andre, og dei skulle reflektere det himmelske hierarkiet. Keisaren og patriarken var dei «to halvdelane av Gud», og dette synet har halde seg i lang tid etterpå. Samspelet mellom keisaren og presteskapet var viktig for det kristne imperiet, og møtet mellom dei under den store kuppelen i Hagia Sophia blir eit symbol på dette samspelet. Arkitekturen og utsmykkinga i Hagia Sophia skulle underbygge denne forståinga.

Hagia Polyeuktos: Også denne kyrkja hadde ein sentral plass i Justinian sin arkitektur. Den var den største kyrkja i Konstantinopel før Hagia Sophia, og den innleia den nye arkitektoniske forma med basilika og kuppel. Den hadde ein rik dekorasjon som kunne ha røter til Persia.

Hagios Sergios and Bakchos: Denne kyrkja ligg nær opp til Hagia Sophia i plan og detaljar. Forma er oktagonal og er i same familie som Hagia Sophia. Arkitekturen og ornamenta er noko samansette. Dei er både vakre og klønete. Her er noko dobbelt.

Røter og teknikk: Plan og utforming av Hagia Sergios and Bakchos og av Hagia Sophia og ideen med rom, grenser, lys, fargar og rytme tek i bruk ein mangfaldig tradisjon der mange ulike trådar er vevde saman. Også liturgien sine krav spelte ei viktig rolle. Skipet der Kristus openberra seg i ordet og i kjøtet, og der prosesjonane var, vart den sentrale delen av bygget. Over sentral-rommet var kuppelen som allereie i den gamle Nære Austen var symbol på himmelen sitt dekke.

Oktagonal og tetraconch form: Tetraconch form var eit åttekanta rom med like lange sider og med fire apsis i rommet, og ein pilar i kvar av dei 4 hjørna heldt konstruksjonen og kuppelen oppe. Kyrkjer i tetraconch stil kunne vere martyrium, katedralar og/eller palasskyrkjer. Hagia Sergios and Bakchos og Hagia Sophia hadde desse funksjonane, men dei hadde ei oktagonal form.

Audienshall som modell: Frå Konstantin si tid har truleg sentral-planerte kyrkjer stamma frå sentral-planerte audienshallar, og Chrysotriklinos i Konstantinopel er eit døme på det. Palasshallar kunne møblerast med liturgisk møblement og gjerast om til ei kyrkje. Desse hallane går tilbake til 100 og 200 talet, og dei var ei levande kjende for kyrkjebygging. Samanflettinga av keisarlege og religiøse funksjonar kjem til uttrykk.

Det nye ved Justinian sin arkitektur: Her skjer ei omsetting til eit nytt språk av former som hadde vore i bruk lenge, og som endå hadde liv i seg. Tradisjonelle former blir plasserte i nye samanhengar, og kyrkjelege og keisarlege seremoniar blir fletta saman. Fornying av ein levande tradisjon er ein basiseigenskap ved Justinian sin arkitektur og politikk.

San Vitale: Dette er den eine kyrkja utanfor Konstantinopel som ligg nært opp til Justinian sine tidleg hoffkyrkjer, men er då ein svært uavhengig variant. Her skjer eit møte mellom vestleg og austleg arkitektur.

Kapittel 10. Standard bygning på Justinian si tid.

Den dristige og avanserte arkitekturen på Justinian si tid tok slutt. Det kom meir nøkterne og sunnare typar som hadde røter frå romersk tid, og som var lettare å forstå, og denne arkitekturen var bestemmende for den bysantiske arkitekturen som kom. Den hadde røtene sine i sein romersk kvelvtradisjon, og denne tradisjonen kom til uttrykk i palass- og gravferdsarkitekturen. Krossform med kvadratisk senter med kuppel over og med fire utgåande armar med kvelva tak over og med støttande pålar i hjørna vart basiseininga for ein standard arkitektur i dei tidleg bysantiske århundra. Røtene er frå romerske mausoleum med krossform, og slike var det mange av frå det første århundre e. Kr.

Church of the Holy Apostles i Konstantinopel: Konstantin si kyrkje med dette namnet vart bygd større av Justinian, og kyrkja beheldt krossforma. Justinian si kyrkje fekk fem kuplar med ein kuppel over kvar arm og ein over sentralrommet der koret var. Rommet med koret var den «heilage plassen» der berre dei vigsla kunne vere, og berre det rommet var opplyst med lys frå vindauge i kuppelen over. Her låg det ein hierarkisk tankegang låg bak.

Blanding av element i arkitekturen: Ulike standardelement vart knyta saman i bysantisk arkitektur. Ei krossform med kuppel kunne brukast saman med tverrskip eller saman med kordelen i ei basilikaform. Døme på det er Meriamlik og Alahan Manastir i Lille-Asia.

Uttrykket ein «kompakt kuppel basilika» er brukt om kyrkja i Qasr Ibn Wardan i Syria. Denne kyrkja er eit døme på tidleg bysantisk byggeteknikk med kuppel. Den hadde eit kort skip, sideskip, galleri og kuppel over senteret i skipet. Fokuset er retta mot det sentrale rommet likesom i Hagia Sophia, og dekorative uttrykk synest å vere henta frå Konstantinopel og brukt saman med lokale variantar.

Hagia Irene i Konstantinopel var ein «kuppel basilika» med galleri der kuppelen var over ein kvadratisk del av skipet. Kyrkja hadde skip, kor, sideskip og galleri med kvelv, og slike element vart tekne med inn i nye design slik det skjedde då den nye Hagia Irena vart bygd i år 740.

Arkitekturen på Justinian si tid kunne kombinere ulike element på fleire ulike måtar, og i Basilika B i Filippi vart dette teke eit steg vidare. Her blir ein typisk lokal plan for basilika kombinert med element frå kvelva tak, ideen med kuppel over sentralrommet, tverrskip og med element frå Hagia Sofia og Hagia Sergios and Bakchos i Konstantinopel. Her er standard lokale uttrykk blitt omforma til dei uttrykka som var i Justinian sine tidlege kyrkjer.

Noko karakteristisk ved arkitekturen på Justinian si tid var å kombinerte ulike elementa på ulike måtar. Der er både ein variasjon, eit avvik og eit samhald.

## Konklusjon.

Dei første 200 åra e. Kr. var det ikkje nokon kristen arkitektur. Ein møttest i private heimar. Etter kvart vart det utvikla ein liturgi, og det vart behov for bygningar og uttrykk som svarte til liturgien. Ein brukte uttrykk som hadde ein lang tradisjon bak seg og gav desse nytt innhald. Det var uttrykk frå gamle greske og romerske tempel som er brukt også i dag. Martyrium med røter frå heidenske heilagdomar og med linjer til keisarkulten vart sentrale. Livet var knyta til den levande Gud og ikkje til den guddommelege keisaren.

Ei ny tid for kyrkja starta med Ediktet i Milano i år 313. Kristendomen vart godteken, og kyrkja fekk ei offentleg stilling nært knyta til keisaren. Kyrkja fekk eit meir hierarkisk preg, og ho brukte språk frå keisarlege audienshallar. Martyrium vart igjen viktig for kyrkjearkitekturen, og oktagonal form vart teken i bruk som uttrykk for den åttande dagen, oppståedagen.

Utover på 300 talet skjer ein overgang frå basilikaforma med langskip til krossforma der alteret får ein sentral plassering, og der kuppelen kjem over kyrkja sitt sentrum. Aust og Vest skil lag i arkitekturen. Hovudregelen i Aust blir 4 armar ut frå eit senter, og i Vest blir det eit meir dominerande skip med tversgåande armar framme i skipet. I Aust går linjene til romerske martyrium, til sentral-planerte keisarlege palassrom og til audiens- og tronrom i den greske mykenske kulturen. I Vest vart den klassiske tradisjonen vekt til live, og på austkysten av Italia låg ein i grenseområdet mellom Aust og Vest.

Romariket vart delt i år 395, og ei uroleg tid følgde politisk og militært. Dogmestrid i Aust førte til indre skisma, og keisaren fekk meir makt i kyrkja. Vest og kystområda og innlandet i Aust utvikla ulike arkitektoniske grunnplan og stilar, men det skjedde også ei utveksling mellom provinsane. Basiselementa vart skip, apsis og sideskip.

Kyrkjearkitekturen i kystområda i Aust hadde nære band til det keisarlege hoffet. Feiring av messa fekk eit hierarkisk preg, og skip og kor var for dei geistlege medan lekfolket vart halde «utanfor» i sideskipa og på galleriet. Importerte uttrykk smelta saman med lokale uttrykk i arkitekturen. I Hellas hadde ein med seg arven frå mytologien pluss at der var røter i tradisjonen frå sentral-planerte martyrium.

I Innlandet i Aust var arkitekturen meir eins eigen, og den hadde eit konservativt preg. Ein tok vare på ein tradisjon som går tilbake til 100 og 200 talet e. Kr., og kyrkjene fekk krossforma, 4 armar og oktagonalt sentralrom med røter frå 300 talet. Også røtene frå romerske mausoleum i oktagonal form var der.

I Det latinske Vest fekk basilikaen eit enkel grunnplan med langt skip, sideskip og apsis forma som ein halvsirkel. Fokuset var mot apsis, mot soloppgangen og det nye riket sitt kome. Milano og Ravenna ligg i grenseområdet mellom Aust og Vest, og her henta ein impulsar frå begge kantar. Ravenna er kjend for den rike mosaikken sin, og i den kjem også spenninga mellom arianismen og ortodoksien til uttrykk. I Ravenna ser ein også linjer til romerske mausoleum og til gamle greske kongegraver i sirkelform.

Under keisar Justinian si tid (527-567) vart arkitekturen ein keisarleg arkitektur, og den var ein del av hans propaganda. Den skulle overgå det som hadde vore før. Det vart eit brot med basilikaen som var forma som ein hall, og med den romerske tradisjonen som går tilbake til 200 eller 100 talet f. Kr. No vart det ein sentral-planert arkitektur som hadde vore i bruk ved mausoleum og palasshallar sidan 100 og 200 talet e. Kr. Sentral-plan med kuppel og mursteinskvelv vart no regelen i Aust i lang tid framover, og denne arkitekturen vart utvikla vidare i Russland, Persia, India og i tyrkiske moskear.

Under Justinian si tid vart det hierarkiske ved feiringa av messa ført vidare. Fokuset var mot sentralrommet i kyrkja der det «store mysteriet» foregår, og forsamlinga var i sideskipa og på galleriet. Feiringa av messa skjedde delvis bak eit forheng i koret, og i ortodokse kyrkjer i dag er det ført vidare ved ikonostasien.

Justinian si store kyrkje var Hagia Sophia i Konstantinopel der keisaren sjølv var med i prosesjonen og i feiringa av messa. Han var den eine av dei «to halvdelane av Gud», og samspelet mellom han og patriarken kom til uttrykk når dei møttest under den store kuppelen. Samspelet mellom keisaren og patriarken var viktig for det kristne imperiet. Eitt rike og ei tru.

Bak Hagia Sophia og liknande kyrkjer ligg ein mangfaldig tradisjon med mange ulike trådar mellom anna til martyrium, palasskyrkjer og sentral-planerte audienshallar. Audienshallane går tilbake til 100 og 200 talet e. Kr., og dei var ei levande kjende for kyrkjebygging. Bak dette kan også ligge dei kongelege tronromma i det gamle Hellas. Under Justinian får gamle former eit nytt språk. Fornying av ein eldre levande tradisjon er ein basiseigenskap ved Justinian sin arkitektur og politikk. Ein kombinerte ulike elementa på ulike måtar slik at det var både variasjon, avvik og samhald.

Etter Justinian kom ein meir nøktern og sunnare kyrkjearkitektur med røter frå romersk tid, og denne arkitekturen vart bestemmande for den bysantiske arkitekturen som kom. Basiselementa var krossform med kvadratisk senter med kuppel over og med fire utgåande armar med kvelva tak over og med støttande pålar i hjørna. Her går røtene til palass- og gravferdstradisjonen frå det første århundre e. Kr. Kyrkjearkitekturen forkynner at her er himmelen på jord. Her er den oppstadne i ord og kjøt.

# Noteapparat.

## Kapittel 1: Starten av kristen arkitektur.

- 1 Marcus Minusius Felix levde rundt år 200, og han var ein av dei tidlegaste kristne latinske apologetane, og han er mest kjend for skriftet Octavius som er ein dialog om kristen tru mellom heidningen Caecilius Natalis og den kristne Octavius Januarius.
- 2 Går fram av dokument frå den tida.
- 3 Callisto katakombe med to rom gjort ferdig før 207 og i bruk til 314 til gravplass for Roma sine biskopar, og på 300 talet fekk den alter og brystveggar ved koret.
- 4 Anastasius Mauloleum i Salona – Marusinac i Kroatia, Pecs i Ungarn og Alberca i Spania.

## Kapittel 2: Kyrkjebygging under og etter Konstantin.

1. Titus Livius Patavinus, 59 f. Kr – 17 e. Kr
2. Salme 33.14; Esek. 1:26; 10,1; Dan. 7:9; Openb. 4:2-6; 7:15,17
3. Blått er uttrykk for det guddommelege ved ein person.
4. Apsis kunne vere i ein kortende eller på ei langside i basilikaen. Den kunne vere forma som eit rektangel eller som ein halvsirkel, og talet på apsis kunne vere ein, to eller tre.
5. Døme på slike basilika er palass-basilikaen i Piazza Armerina på Sicilia, basilikaen i Trier, to basilika i Setif i Algeri og hallen SS. Cosma e Damiano på Forum Romanum i Roma.
6. Eit døme på det er truleg den første San Crisogono i Roma.
7. Tribunalet kunne vere rektangulært eller forma som ein apsis.
8. Døme på kyrkjer frå denne tida: Katedralen i Aquileia i Italia som erstatta ei *domus ecclesiae* og var forma av 3 bygningar. Katedralane i Orleansville i Algerie og i Tyre i Libanon. Rundt år 300 fekk desse 3 katedralane faste plassar til alteret, presteskapet, katekumenane og dei truande.
9. Eit døme på dette er Piazza Armerina på Sicilia.
10. Slike bygg er funne frå Kroatia og Nord-Italia til Rhindalen i Tyskland.
11. Det karolinske riket som på 800 talet strakte seg frå Frankrike i vest ti og med Tyskland i nord og i aust, og som dekkja det nordlege av Italia.
12. Eit døme på slik avbilding på ein mynt er Missorium av Theodosius I som no er i museet Merida i Spania.
13. Den store forsoningsdagen er omtalt i 3. Mos. 16. Paktkista med dei 10 bod representerte Guds nærver hos folket.
14. I dag ser vi triumfbogar i Santa Sabina i Roma (400 talet) og i Agios Dimitrios i Tessalonika. Den første Agios Dimitrios var bygd på 300 talet. På 600 talet vart ho utbygd, og ho var gjenoppbygd etter den store bybrannen i 1917.
15. Slike plassar var der fødselen skjedde i Betlehem, der krossfestinga og oppståa skjedde, på Oljeberget, der Bergpreika vart framført, og der Gud hadde snakka til Abraham.
16. 1. Mos. 13.
17. Ein pilegrim frå langt borte skal ha sett «ein basilika som var bygd der på Konstantin sin ordre».
18. Ei bygning som er konstruert utifrå eit sentrum. Sentrum kan vere eit kvadrat eller ein sirkel. Denne basilikaen med martyrium er også kalla Den heilage gravkyrkja.
19. Det som no heiter Sour.
20. Den seine antikken er rekna som tida frå 200 til 700 talet, men det er ulike måtar å rekne den på i Vest og i Aust.
21. Pantheon tyder «alle gudars tempel», og det er ein av dei best bevarte bygningane og eit av dei mest betydningsfulle monomenta frå den romerske arkitekturen under keisartida.
22. Den mykenske kulturen hadde si storheitstid frå 1600 – 1100 f. Kr., og den var då den dominerande kulturen i Hellas. Den har truleg røtene sine frå den minoiske kulturen på Kreta.

## Kapitel 3. Kristen arkitektur i bysenter

1. Flavius Romulus Augustus er rekna som den siste vestromerske keisaren. Han regjerte ei eitt år frå 475 til 476. Då overtok Odovakar og regjerte som konge av Italia.
2. Det er under debatt kva tid ein skal tidfeste den seine antikken, men ein kan tenkje at den starta på byrjinga av 200 talet e. Kr. I Vest tok den slutt ved Vestriket sitt fall i 476, og i Aust slutta den på 600 talet.
3. Tetragon form (tetraconch) er der eit rom har fire apsis, der dei går i kvar si retning, og dei dei har same storleik. Slike tetraconch er vanlegvis i kyrkjer eller i andre religiøse bygningar.
4. Oktagon er ei åttekanta bygning.
5. Seinare regentar stod for noko ombygging av kyrkja.
6. Ein sarkofag er ei likkiste vanlegvis i stein og ofte med inskripsjonar på.
7. Monumenta til dei 12 apostlane representerte deira nærver, og det er ein tanke som har lange røter i gresk tradisjon.
8. Kopiar av Konstantin si Church of the Holy Apostle finst m.a. i Milan, Ravenna, Efesos, Antiokia, Gaza og i Sikem på Vestbreidda.
9. Pilegrimen er kalla Arculf. Andre slike martyrium var bygd mellom anna i Gaza, Antiolia og i Milano.
10. Denne kyrkja er også kalla Den heilage gravs kyrkje og Oppståekyrkja. Ordet Anastasis kjem av det greske ordet *anastaseos* som betyr oppståe. Kyrkja har mykje dette namnet i den austlege kyrkjetradisjonen.



11. Her vart truleg bygd ei kyrkje for kyrkjelyden i Jerusalem rundt 135 under keisar Hadrian si gjenoppreisning av byen.
12. Store mausoleum og heilagdomar i det keisarlege Roma som Anastasis Rotunda står i slekt med, er mellom anna det til Konstantin sin mor Helena, det til Diocletian frå Spalato og det til Constantina (dotter til Konstantin).
13. Denne kyrkja kan vere bygd av Constantius Gallus i 351.
14. St. Babylas var patriark i Antiokia frå 237 til 253. Han hadde ei klar kristen vedkjenning, og for denne vart han fengsla i 350. Han dø i fengselet 3 år etter, og for dette vart han gjort til helgen.
15. St. Babylas er den første helgen som fekk leivningane sine flytta til ein plass med høgare religiøs status, og det er ein praksis som vart svært vanleg nokre århundre seinare.
16. Sentralrommet kunne minne om eit høgalter med eit tårn over.
17. Konstantin sin basilika på Golgata i Jerusalem tente både som martyrium og som katedral for forsamlinga der.
18. Justinian er kjend som Justinian I den store, og han var keisar i Austromerriket frå 527 til 565.
19. Slik som den store rotunden med kuppel i Diokletian sitt palass i Split i Kroatian. Diokletian var romersk keisar frå 286 til 305, og han døydde i Split.
20. Minerva Medica i Roma.
21. Palasset Piazza Armerina på Sicilia.
22. Basilica quae trullus appellatus
23. Dette måltidet vart då kalla *coenatio Jovis*, og rommet der måltidet fann stad, kunne kallast *triclinium*.
24. Kalla Chrysotriklinos.
25. Kyrkjer knyta til keisarlege hoff hadde noko felles, men dei kunne også vere ganske ulike.
26. St. Ambrosius var fødd ca år 340 og døydde i 397, og saman med Augustin, Hieronymus og Gregor I er han rekna som ein av dei 4 første kyrkjelærarane.
27. St. Nazaro, St. Simpliciano, St. Giovanni i Conca (seinar St. Tecla) og St. Lorenzo.
28. Quatrefoil struktur betyr at rommet hadde 4 apsis, ein apsis i kvar himmelretning. Eller det var som 4 blad i halvsirkelform som gjekk ut i kvar si retning frå eit sentrum.
29. Døme er ei kyrkje i Como vigsla til Princes of the Apostles, Croce i Ravenna bygd ca 425 og St. Stefano i Verona bygd ca 450.
30. Basilica Virginum (Basilika til jomfruene).
31. Tetraconch form som har 4 apsis, ein i kvar retning, der utgangspunktet kan vere den greske krossen. Denne forma vart vanleg i bysantisk tid, og den kan ha røter frå armensk og georgiansk arkitektur.
32. St. Tecla kan vere ei kvinne som levde i Lille-Asia, og som vart viktig for kvinneleg leiarskap i kyrkja. Der er ei forteljing om henne skreven av ein ortodoks kristen mellom 160 og 190.
33. S. Paolo fuori le mura.
34. Dette er eit latinsk uttrykk som er brukt om Paulus, og det kan kome frå 1. Tim. 2:7 der Paulus kallar seg lærar for folkeslag i tru og sanning. Dette er også ein tittel som vi finn om Paulus i gamal liturgi, og i den tidlege kyrkja er lærarar som underviste katekumenane, kalla *doctores audientium*.
35. Leo I var pave i Roma frå 440 til han døydde i 461. Han var den første paven som vart kalla «den store». Han var ein viktig lærar (*doctor*) i kyrkja, og han var med og la viktige fundament for vedtaket som var gjort på konsilet i Kalkedon i 451 der spørsmålet gjaldt Kristi person.
36. Kyrkja Santa Maria Maggiore vart bygd under Sixtus III si tid, og den vart vigsla til Maria, Guds mor. Under konsilet i Efesos i 431 var det eit spørsmål om Maria kunne kallast «Guds mor» eller «Kristi mor». Konsilet gav henne det greske namnet *Theotokos* som tyder «Gud-berar» eller «Guds mor». Vigslinga av Santa Maria Maggiore til Maria er ein respons på dette vedtaket.
37. Trajan var romersk keisar frå 98 til 117 e. Kr.
38. St. Stephen er sett på som den første kristne martyren. Han var diakon i den tidlege kyrkja i Jerusalem, og han vakte harme i synagogene for læra si. Han vart skulda for blasfemi og steina til døde i 34 e. Kr.

## Kapittel 4. Det femte århundre.

1. Dette refererer til Diocletian sitt Tetrarchy og beskriver leiarskap der makta er delt mellom fire personar. Diocletian var romersk keisar frå 284 til 305. Han delte riket i 4 delar og innsette ein regent i kvar del. Tetrarchy er eit gresk ord og tyder «leiarskap av fire personar».
2. Ein kjenner til Vandalane som ein stamme (eller fleire stammar) frå det som no er austlege Tyskland eller sørlege Polen. Det kan vere at dei kom frå Skandinavia mellom 600 og 300 f. Kr.. Dei bevega seg sørover i Europa og etablerte kongedøme i Spania og på 400 talet i Nord-Afrika.
3. Byzantium var opprinneleg ein gresk koloni etablert i 657 f. Kr. Konstantin gjorde den til hovudstad i 330 e. Kr. og gav den namnet Konstantinopel. Byen var hovudstad i det bysantiske riket til 1453 då den fall for og vart gjort til hovudstad i det ottomanske riket. Etter etableringa av det moderne Tyrkia i 1923 fekk byen det tyrkiske namnet Istanbul.
4. *Basileus* er ein gresk tittel som er brukt på monarkar eller andre med autoritet frå den greske antikken, og den er brukt om keisarar i det bysantiske riket og om kongar i det moderne Hellas. Ordet er funne i inskripsjonar frå den mykenske kulturen (1600–1100 f. Kr.), og det er funne på myntar frå Aleksander den store si tid (300 f.Kr.)
5. Under konsilet i Efesos i 431 vart det godkjent å kalle Maria *Theodokos*.
6. *Diaconion* var rommet der diakonane også tok imot offeret og tok vare på kyrkja sine verdier. Etter kvar fekk den ortodokse kyrkja i Aust eit eige bord (*prothesis*) der nattverden vart gjort klar. Først stod dette bordet ved sida av alteret, men under keisar Justin II (565 – 574) fekk *prothesis* eit eige rom ved sida av rommet med alteret (nord for rommet med alteret). *Diaconion* vart då

plassert på den andre sida av alterrommet. Desse tre romma fekk kvar sin apsis, og derfor har den ortodokse kyrkje i Aust (med unnatak av den syriske) frå denne tida av tre apsis i austenden av kyrkja.

7. I dei konstantinske kyrkjene kunne apsis ligge mot aust, vest eller nord avhengig av lokale vanar og landskapsmessige forhold.
8. Ei lita kyrkje frå 600 talet frå Glanfeuil i Frankrike har slektskap med kyrkjene i Binbirkilise i det som no er Karaman provinsen i Tyrkia. Desse kyrkjene har bua kvelv (barrel-vaulted).
9. Frankarane var eit germansk folk som heldt til i det som no er Belgia, Frankrike, Luxemburg, Nederland og vestlege Tyskland.
10. Det er sagt av Karl den store var eit førebilete for Napoleon Bonaparte og Adolf Hitler som også hadde som mål å regjere eit samla Europa. Han kunne ha ein brutal måte i gå fram på også i det å vinne andre for kristendommen. I 782 stod han for massakren i Verden der 4500 heidenske saksarar vart drepne som ledd i å få dei til å gå over til kristen tru. Seinare erklærte han at alle som ikkje let seg døype eller ikkje følgde andre kristne skikkar, skulle drepast.

## Kapittel 5. Kystområdet ved Egeerhavet.

1. Seldsjukkane (eller seldsjukk-tyrkarane) var ei stor grein av oghuz-tyrkarane, og dei var eit dynasti som okkuperte delar av Sentral-Asia og Midt-Austen frå 1000 talet til 1300 talet. Dei kom frå nord og slo seg ned i Persia der dei kjempa mot og erobra ulike stammar. Dei er rekna som forfedre til dei vestlege tyrkarane som i deg er innbyggjarar i Tyrkia og i Aserbajdsjan. Seldsjukkane og etterfylgjarane deira osmanane spelte ei stor rolle i mellomalderen ved å skape ei barriere mellom Europa og mongolske erobrarar frå aust. Dei forsvarte også den islamske verda mot krossfararane frå vest, og dei erobra det bysantiske riket. På sitt største rakk seldsjukkstaten frå Egeerhavet i vest til Kina i aust.
2. Det kan vere ordinære basilika med galleri over sideskipa. Det kan vere basilika med tverrskip der også tverrskip har sideskip, og det kan vere kor med ein eller fleire apsis.
3. Det kan vere martyrium forma som ein kross der armane anten er utan sideskip, eller dei har skip og sideskip. Det kan vere martyrium forma som ein sirkel med tømmeretak eller kuppel, eller det kan vere quatrefoil (4 apsis) som er palasskyrkje, martyrium eller katedral.
4. *Synthronon* er eit gresk ord som er samansett av orda *syn* og *thronon* (eller *thronos*), og det går på ein konstruksjon i kyrkja som kombinerer biskopen si trone med benken til presteskapet. Konstruksjonen er bak alteret i apsis i austenden av kyrkja, og den finst hovudsakleg i ortodokse kyrkjer i Aust. *Synthronon* kom i bruk på 300 talet. Her kan vere linjer tilbake til tronromma i det gamle Hellas og til trona til dei romerske keisarane.
5. *Bema* finn vi i den greske antikken, og den opphavlege meininga av ordet er ein stol som ein brukte når ein skulle tale til folk. I ei forsamling med t.d. to parti der ein skulle diskutere eit tema, kunne dei to partia bruke kvar sin *bema*. I den jødiske synagoga var *bema* (*bimah*) ei opphøga plattform som ein brukte når ein las frå Torah. Den jødiske bruken av *bema* kom inn i den tidleg kristne kyrkje der *bema* var ei opphøga plattform som ein brukte til lesingar og til preike. I Vest utvikla *bema* seg til å bli koret, og i Aust var det området både bak ikonostasien med alteret og området framfor ikonostasien der diakonane leia bønene og presten har preika og deler ut nattverden.
6. Prosesjonar er noko gammalt som var der lenge før dei vart systematisert.
7. Det var det året Justinian vart keisar.
8. Desse karaktertrekka viser seg mellom anna ved ein forgard (atrium) som var omgjeven av søylegangar; ein apsis i halvsirkelform der ytterveggen viser tre sider av ein oktagon; synthronon på innsida av apsis som er forma som eit amfi; eit kort bema som går ned i skipet og som truleg har ein opphøga gangveg til lese-pulten og ein litt opphøga kant som søylene i kyrkja stod på, men utan vegg mellom søylene.
9. Det gjeld mellom anna i Meriamlik, Side, Tesselonika og Ravenna.
10. Modellen er Church of the Apostles (*Apostoleion*) i Konstantinopel, men kyrkja i Efesos vart noko endra i forhold til modellen. Kyrkja i Efesos vart seinare erstatta av ei kyrkje av Justinian.
11. Det var i denne kyrkja det viktige konsilet vart halde i 431.
12. Denne skulen var mellom anna i Lykia, Pamfylia, Pisidia og Kilikia på sørkysten av Tyrkia.
13. Til den eine apsis som var brukt på vestkysten, kunne det leggest ei eller to apsis til (*prothesis*), og det kunne byggast tverrskip mellom skipet og apsis som var ein påverknad frå Antiokia. Ein stor basilika i Side viste påverknad frå syriske kyrkjer.
14. Mange kyrkjer i Hellas er bygde på plassar der det før stod eit tempel, og mange plassar er materiale frå tempelet brukt i bygginga av kyrkja. Det kan vere av praktiske og rasjonelle grunnar, men det kan også vere slik ein kyrkjetenar i Athen sa til meg ein gong, at i den tradisjonen er det ved innføringa av noko nytt meir ei vidareføring av det gamle. Det er meir ein kontinuitet meir enn eit brot mellom den gamle og den nye trua.
15. Aesculapius er i gresk mytologi guden for medisin og lækjedom. Han hadde ein stav som ein slage krølla seg rundt, og det vart symbolet på moderne medisin. Det er eit bilete av han i Svaneapoteket i Oslo. Ei legende seier at han var fødd i Tesselonika i Hellas, og ei seinare forteljing hevdar at han var fødd i Epidauros. Fienden hans var sjukdom og død, og Zevs vart redd for at menneska ikkje skulle dø lenger. Derfor fekk han Aesculapius drepne med eit lyn, og det kan vere han vart gravlagd i Epidauros. Tesselonika og Epidauros vart viktige kultplassar. Eit bilete av Aesculapius og ein slange vart henta frå tempelet i Epidauros til Tiberøya i Roma på grunn av ein pest der, og på øya vart det i 292 f. Kr. bygd eit tempel der slange kraup i land. I dag er det eit sjukehus og ei kyrkje på Tiberøya der tempelen stod.
16. Utforminga av tverrskipet viser slektskap til St. Giovanni i Milano, og planløyninga av skipet med 4 sideskip har røtene sine i konstantinsk og etter-konstantinsk tradisjon. Der er også parallellar til martyriet ved gravkyrkja i Jerusalem.
17. Det er forgard (*atrium*) og forhall (*exonarthex*) ved inngangspartiet, og mellom forhallen og skipet er det 3 bugangar (*tribelon*) Skipet er oppgjeve av 2 sideskip. Inne i kyrkjene står søylene på pålar, og det er vegg mellom søylene. Koret er ofte kort og

- plassert i austenden av skipet. Apsis er forma som ein halvsirkel ( $180^0$ ) der *synthronon* er med biskopen sin tronstol og benkane til presteskapat. *Ambo* (lesepulten) står i skipet og ofte litt på sida.
- Ein representant for slike standard greske kyrkjer med den enkle planløyisinga er ei kyrkje som er utgreven i Vravron i Attika aust for Athen. Atrium, ytre narthex, skipet, sideskip og kor er lett synlege pluss eit lite rundt baptisterium og rike dekorasjonar. Ein kan også sjå alteret, *synthronon* og bema.
  - Ein ser noko av dette i kyrkja Acheiropoietos i Tessalonika. Denne kyrkja hadde truleg modellen sin i St. John i Konstantinopel, men Acheiropoietos får eit lenger og høgare skip, lysare kvelv og ein meir samansett utsjånad.
  - Ein anna sentral basilika i denne samanheng er Basilika A i Nea-Anchialos som er nær Acheiropoietos i Tessalonika og St. John (Studios) i Konstantinopel i tid og i planløyising. Basilika A hadde ein lang esonarthex med rom i kvar ende og med ein *tribelon* ved inngangen til skipet. Esonarthex vart då eit kort tredje sideskip slik som i Acheiropoietos. Søylen mellom skipet og sideskipa stod på pålar, og mellom søylen var det vegg. Over søylen var det kvelv, og over sideskipa var det galleri, også dette slik som i Acheiropoietos. Basilika A hadde eit atrium likesom i St. John, men her var det rikare utsmykka enn i Konstantinopel. Rundt atrium var det søylegangar, og i atrium var det eit langt rom med apsis i vestenden. Nord for atrium var det eit baptisterium, og på sørsida var eit *diaconicon* eller eit *prothesis* med bord. Koret framme i kyrkja gjekk langt ned i skipet, og framme i apsis var det benkar til presteskapat ved sida av den høgreste tronstolen til biskopen (*synthronon*). Alteret framme i *bema* var under eit overdekke (*canopy*). *Canopy* kan ein samanlikne med høgalter i nyare tid. Lesepulten (*ambo*) var utanfor koret ned i skipet. Elegansen og forfininga i planløyisinga og dekorasjonane her står på ingen måte tilbake i forhold til St. John kyrkja i hovudstaden.
  - Demetrios er ein kristen martyr frå tidleg 300 tal, og han er ein av dei viktigaste helgenane i den ortodokse tradisjonen. Han skal vere fødd i Tessalonika i 270 og lei martyrdøden under keisar Galerius Maximian i 306. Han kom frå ein edel familie, og han vart sett opp til for sin visdom og sitt gode hjarte. Han vart drept i fengselsella si, og olje frå plassen vart seinare til lækjedom for mange.
  - Bygningar i same tradisjonen er kyrkja Virgin på fjellet Garizim i Israel og martyriet St. George i Izra (Zorah) i Syria. Garizim var der jødefolket bygde alter av steinar før inngangen frå Jordan til det lova landet. Steinane skulle stå på fjellet og lyse velsigning over folket. 5. Mos. 27: 4-8, 12-13.
  - Teikn som tyder på at dette var ei soknekyrkje er bema som går ut frå apsis og gjennom passasjen (*ambulatory*) rundt sentralrommet. Noko anna var at lesepulten (*ambo*) var plassert nær midten av sentralrommet.
  - Tre kyrkjer i Nikopolis viser denne konstruksjonen med tredelt tverrskip, og det er Basilika B (Alkison basilika) frå rett før 518; Basilika D frå ca same tida og Basilika A (Dumetios basilika) frå 530 – 40. Vingane i tverrskipet er lågare enn skipet, og dei kommuniserer med koret via bugangar. Eit *diaconicon* eller *prothesis* er plassert ved narthex. Desse kyrkjer er mindre monumentale enn dei i Filippi og i Tessalonika, men dei er meir presist utforma. Dører og ikkje berre skjermar er mellom narthex og skipet, og apsis er heva i forhold til koret. Veggane har noko solid ved seg som er annleis enn i kyrkjene i nordaustlege Hellas, og her er det slektskap til Milano og til Ravenna. Berre den rike mosaikken i golvet knyter Nikopolis til den fargerike arkitekturen i kystområdet rundt Egeerhavet.
  - Tverrskip, sideskip og sentralrommet er alle plassert på ulike nivå, og skjermene mellom søylen har ein variasjon i rytme, breidde og høgde. Lys og skugge og rikdom i fargar gir rommet karakter.

## Kapittel 6. Innlandet.

- Monofysismen hevda av Jesus hadde ein natur, og det var den guddommelege.
- Ein by som ligg heilt på grensa mellom Tyrkia og Syria. Der er delar av byen på begge sider at grensa, og den hadde vore ein by hadde det ikkje vore for grensa mellom landa.
- Konstantinopel ville stå ein plass mellom påstanden i Aust om at Jesus hadde ein natur (Jesus var gud), og påstanden i Vest om at han hadde to naturar (Jesus var gud og menneske).
- Det var forholdsvis små vindauge, og det var noko enkelt ved utsmykkinga på veggane og ved mosaikken gå golv og i apsis.
- Det kunne vere basilika med tømmeretak og med søylerekker med bogar mellom. Det kunne vere basilika med kvelva tak, og det kunne vere hall-kyrkjer med kvelva tak. Det kunne vere kyrkjer forma som ein kross eller som ein oktagon, og det kunne vere kyrkjer utan sideskip med kvelva tak.
- Slike distrikt kunne vere nordlege og sentrale Syria og sørlege Syria, og det kunne vere distrikta Lykia, Lycaonia og Kappadokia i Tyrkia.
- Det kan vere at arkitekturen i innlandet i Aust er blitt ilagt for stor vekt når det gjeld å vere modell for arkitekturen i tidleg kristen, bysantisk og vestleg middelalder. Element kan ha vandra over lange distansar, og det kan vere at arkitektoniske uttrykk gjentek seg i historia sitt løp. Men det kan vere å legge lista for høgt å gjere innlandet i Aust til basis for seinare utvikling.
- Dei einaste store kyrkjene i Antiokia frå etter-konstantinsk tid som er kjende, er basilikaen Ma`chouka, martyrium i Kaoussiè i krossform og ein quatrefoil frå seint 400 tal i Seleucia – Peria. Den siste kan minne om St. Lorenzo i Milano i planløyising. Den representerer ikkje stilen som var i innlandet i den Nære Austen, men heller den som var etablert ved Egeerhavet på slutten av 400 talet.
- På landsbygda er det tre større området som skil seg ut når det gjeld arkitektur. Det er den nordlege delen av landet aust for Antiokia og Aleppo. Det er den sentrale delen av landet frå Apamea og Damaskus og austover, og det Djebel Haïran rundt Bosra i sør. I Haïran er byggetradisjonen meir konservativ enn i det sentrale og i det nordlege Syria medan den i det sentrale og det nordlege området er nært knyta saman.
- Bygd i perioden 475 – 491. Senteret i martyriumet er bygd over søyla som St. Simeon Stylites levde på dei siste åra av livet sitt. Han levde frå 388 til 459, og han er av mange kyrkjefund rekna som ein syrisk helgen. Han er den såkalla søylehelgenen.

11. Døme på det er Turmanin, Qalb Lozeh, Kerratin og El-Anderin.
12. Denne nye interessa for dei austlege provinsane starta med Zeno som var keisar i Aust-riket frå 474 til 491. Han var ein framstående tidleg bysantisk keisar som opplevde internt opprør og religiøs usemje i riket sitt. Han var vitne til slutten på Vest-riket, men han klarte i stor grad å stabilisere Aust-riket.
13. Utforming av kapitel i Qal`at Si`man finst også andre plassar på 400 talet til dømes i Tessalonika, på Balkan og i Ravenna i Italia. Desse plassane er påverka av det keisarlege hoffet i Konstantinopel. Det er også eit interessant spørsmål om den artikulerde arkitekturen (der kvart element har sin klare plass og på same tid heng saman med dei andre elementa) i syriske katedralar tidleg på 500 talet, heng saman med den rørsla som på same tid førte til framvekst av kyrkjer med kuppel i Konstantinopel og i områda rundt. Svaret på det spørsmålet er ikkje innlysande.
14. Denne kyrkja vart reist av keisar Zeno som ei takk etter at han hadde slått ned eit opprør i Samaria, og den vart vigsla til Gud-mora (Teotokos). Den vart gjort heilag ved at den seinare husa ein relikvie frå krossen på Golgata.
15. Element frå Egeerhavet viser seg ved polygonal (mangekanta) apsis, sideskip ved sida av skipet og ved enden av skipet, rik mosaikk i golvet og av og til galleri. Desse elementa viser seg i Palestina, Jordan, sørlege Syria og i Israel (Nevron nær Nahariya), men på 400 talet synest desse elementa å vere sterkast i Palestina og i Jordan. På same tid synest denne påverknaden å vere avgrensa til sentra for pilegrimsreiser og for handel, og det hadde nok sin grunn i det at dette eigentleg var eit framandelement.
16. Eit døme på desse kyrkjene er den i Sbeita (Shivta) i Negev frå 500 talet.
17. Element frå arkitekturen frå kystområda viser seg her i materialet som er brukt, i byggeteknikken av kvelva, i bruken av marmor og i kapitel på søylene.
18. I Kayseri overlevde restar av ei stor kyrkje fram til 1957, og det var truleg ein basilika av syrisk type frå slutten av 400 talet.
19. Panagia i Tomarza hadde ei krossform med ein kuppel over senteret i kyrkja, og den er frå seint 400 tal eller tidleg 500 tal. Den kan vere ei av fleire kyrkjer i bysantisk Kappadokia med kuppel som påverka den tidlege utviklinga av kuppel-kyrkjer i Armenia og i Georgia. Kyrkja vart øydelagt rundt 1921, og det kan ha å gjere med utvisninga av den greske befolkninga i Kayseri som fann stad den tida.
20. Eit slikt er ved Binbirkilise i Lykaonia.
21. Ein slik liten oktagon var ved Binbirkilise i Madensehri, og den minner om ei kyrkje som er omtala så tidleg som i år 380 i ein korrespondanse mellom Gregory av Nyssa og biskopen i Konya. Ein større oktagon var ved Soasa nær Aksaray, og ein var nær Kucuk Buyungu. Oktagon form kan vere gamal i dette området.

## Kapittel 7. Det latinske Vest.

1. Til den latinsk språklege verda kan reknast Italia, Dalmatia, nordre Balkan, sørlege Frankrike, Spania, Sicilia og det nordlege Afrika. I 410 vart Roma erobra av vestgotarane under leiing av kong Alaric som då heldt til i det som no er Bulgaria. Alaric var den første germanske leiaren som erobra byen Roma.
2. Det kan vere at denne grunnplanen har kome frå eitt senter, og det kan vere frå Roma. Eit vitne om det er den konstruksjonen som er greven fram under kyrkja St. Marco. Den kyrkja var ein liten basilika bygd av pave Mark i år 336, og den vart vigsla til evangelisten Markus. Kyrkja låg på det som no heiter Piazza di San Marco, og den er ombygd til ulike tider og seinast i 1750.
3. Mellom desse soknekyrkjene er St. Sabina eit svært godt døme, og den er godt teken vare på og godt restaurert. Andre kyrkjer som for ein stor del har overlevd, er St. Clemente, St. Sisto Vecchio, St. Pudenziana, St. Anastasia, SS. Giovanni e Paolo, St. Lorenzo in Lucian, St. Vitale, St. Pietro in Vincoli og St. Agata dei Goti.
4. Det tyder på at den første kyrkja St. Clemente stod der i 385, og den vart vigsla til Klemens I som var pave i Roma frå år 88 til 97. Han var då den fjerde paven etter Peter. Ei legende frå 300 talet fortel at Klemens vart dømd til tvangsarbeid i marmorfjella på Krimhalvøya, og at han der utførte mirakel. Til slutt vart han bunden til eit anker og kasta i sjøen, og på den måten lei han martyrdøden. Det er ikkje noko historisk belegg for det, men Klemens, men legenda førte til at han vart skytsengel for sjøfolk og marmorarbeidarar. Klemens er kjend for brevet sitt til kyrkjelyden i Korint, og brevet inneheld dei første referansane til apostolisk suksesjon og lekfolk. Det er også det første dømet på at kyrkjelyden i Rome grip inn overfor ein annan kyrkjelyd.
5. *Tribelon* er ein konstruksjon av vegg mellom narthex og skipet som består av 3 kvelv som kviler mot veggane i ytterkanten av kvelva, og resten av vegg er halden oppe av 2 søyler. Opningane i vegg kunne stengast med forheng.
6. Sixtus III var pave frå 432 til 440, og han er forbunde med ein byggeboom i Roma. I hans tid vart m.a. St. Sabina og St. Maria Maggiore. Etter vedtaket på konsilet i Efesos i 431 om Jesu guddommelege og menneskelege natur dukka også spørsmålet opp kva ein kunne kalle Maria. Konsilet gav henne det greske namnet *Theotokos*, og namnet St. Maria Maggiore på den store kyrkja i Roma er Sixtus III sitt svar på det vedtaket.
7. St. Pietro i Vincoli (restaurert 450) og St. Agata dei Goti (462-70) er døme på skip som får smalare vindaug med større avstand mellom dei. Desse kyrkjene er også døme på tverrskip som kjem. I St. Pietro i Vincoli er det påverknad frå St. Tecla i Milano, og i St. Agata er det påverknad frå katedralen St. Spirito i Ravenna.
8. San Ambrogio i Milano er eit døme på ei standard kyrkje i det nordlege Italia på 400 talet. Den er knyta til Ambrosius som var biskop i Milano frå 374 til han døde i 397. Ambrosius si grav var under alteret i kyrkja ved sida av relikviane etter to lokale martyrar, og over alteret var det ein *baldacchino* (høgalter). Grunnplanen i denne kyrkja kan samanliknast med dei i Roma, men den var større (vel 100 meter lang). Kyrkja hadde truleg skip og sideskip og apsis i halvsirkel form.
9. I samband med gravkapellet ved St. Ambrogio er ordet *cella* brukt som også var brukt om det sentrale rommet i dei greske tempela, og som var brukt om rommet i katakombane der liturgien vart sagt fram. Her kan det vere lange historiske linjer.
10. Ein slik konstruksjon i kross-form var knyta til kyrkja San Simpliciano i Milano. Kyrkja hadde ei kross-form, og gravkapellet var truleg eit martyrium.

11. Ei slik samankopling mellom oktagon form og romersk mausoleum finn vi m.a. ved Lateran baptisterium i Roma bygd av pave Sixtus III i 440, og som er ei kopling til eit romersk mausoleum av typen S. Costanza. I Lateran finn denne konstruksjonen sitt mest kraftfulle uttrykk, og det er eit monumentalt byggverk i sein romersk arkitektur. Det foreinar ein kristen symbolikk og dei praktiske krava som var knyta til eit baptisterium.
12. Aquileia er i dag ein liten by i provinsen Udine i det austlege Italia nær grensa til Slovenia.
13. Slike typar kyrkjer frå denne tida er funne frå Karenten i Austerrike til Dalmatia i sørvestlege Kroatia og Bosnia Herzegovina, og dei er funne i området Tyrol/Sveits. På 600 talet kom truleg denne kyrkjearkitekturen til dei britiske øyane ved misjonærar som reiste dit.
14. Dalmatia vart underlagt den romerske republikken i 168 f. Kr., og etter delinga av Romarriket i 395 e. Kr. tilhørde Dalmatia det vestromerske riket. I antikken var denne romerske provinsen større er den er i dag. Den strekte seg frå Istria i nord til Albania i sør, og den hadde felles kultur og felles type busetting. I dag er folket her kulturelt delt i to der folk på kysten strekker seg mot folket på øyane, og dei i innlandet er påverka av den osmanske kulturen og kroatar i det sørlege Bosnia Herzegovina.
15. I Dalmatia er det stort sett i byen Salona ein har utgravingar frå 400 talet, og ein har ikkje mykje meir å forhalde seg til enn planen for bygningane, fragment av dekorative skulpturar og noko mosaikk. Dei siste åra har ein derimot fått fram mausoleum, martyrkapell og nokre kyrkjer.
16. Til dømes ombygginga av katedralen i Salona i 530 var påverka av Church of the Apostles i Geraza. Basilika i Salona fekk også rom ved sida av apsis, og det er kjend frå kystområda i Lille-Asia.
17. Mosaikken i Battistero Degli Ortodossi i Ravenna var modell då baptisteriet ved katedralen i Salona vart ombygd på slutten av 400 talet, og ein skulle bruke mosaikk i den.
18. Galla Placidia (392 – 450) var dotter til keisar Theodosius den store (347 – 395) som var keisar i Roma frå 379 til 392. Galla Placidia var regent i Vestromerriket for keisar Valentian III frå 322 til han overtok i 337. Valentian III var keisar til 455.
19. St. Lawrence var fødd i Spania rundt år 230, og han var ein av dei sju diakonane i Roma medan Sixtus I var pave. Legendane seier at St. Lawrence lei martyrdøden ved langsam steiking i 258, men det er meir truleg at han vart halshogd. Han vart helgen for dei fattige, ølbryggarane og for brannvesenet. I Noreg er Nidarheim kloster og Ulstein kloster vigsla til han.
20. Duer har vore sett på som ein heilage fuglar. Dei var symbol for den greske gudinna Afrodite, den romerske guden Venus og den gamle mesopotamiske fruktbarheitsgudinna Innan («Dronning av himmelen»). Duer er ofte avbilda saman med desse i kunsten. Dei kan vere uttrykk for det trufaste og lojale. Dei kan ha same partnar heile livet. Dei har også vore sett på som budbringerar av det gode, utsendingar som reiser mellom vår verd og den neste og kjem med budskap til oss. Det var ei due Noah brukte for å finne ut om flaumen hadde trekt seg tilbake.
21. Mosaikken er for det meste original, men den vart noko over-restaurert på 1800 talet. Det gjeld mellom anna dua, Kristi hovud og Johannes si høgre hand med muggen.
22. Arian Baptisterio var bygd av kong Theodorik den store rundt år 500 i tilknytning til kyrkja Spirito Santo. Etter erobringa av Ravenna i 493 ville han gi dei arianske kristne i byen kyrkjer som var annleis enn dei katolske. I dekorasjonane viser det seg mellom anna i at det menneskelege ved Jesus kjem sterkare fram.
23. Kyrkja St. Giovanni Evangelista i Ravenna er eit døme på det. Den vart bygd mellom 424 og 434 under Galla Placidia si tid. Ombygging av kyrkja skjedde rundt år 600 og på 1100 talet, og ein omfattande reoperasjon skjedde etter at kyrkja vart bomba i 1944. Den opphavlege basilika hadde skip, sideskip og tredelt narthex. Toppen av søylene hadde ei pyramideform, og ekstra rom var bygde til narthex, og desse to tinga likna på det som var i mange kyrkjer i Hellas og på kysten i Asia på 400 talet. Også apsis som var mangelkanta med tre vindauge, har modellen sin frå området rundt Egeerhavet.
24. Dette er sagt i Liber Pontificalis Ecclesiae Ravennatis der historikaren Andrea-Agnello siterer ein inskripsjon som stod på eit banner over vindauge i apsis: "Kong Theodorik bygde denne kyrkja frå dens start i namnet til vår Herren Jesus Kristus". Seinare kom Ravenna inn i det Bysantiske riket, og erkebiskop Agnellus gjorde kyrkja om til katolsk bruk og vigsla den til St. Martin. Dette skjedde etter at keisar Justinian gav ordre om at all eigedom som hadde høyrte til arianistane, skulle bli gitt til "den sanne lære" (*vera Mater orthodoxa*). St. Martin var ein kjend biskop som hadde kjempa iherdig mot vranglærarane, og han fekk tilnamnet "Vranglæra sin hammer". Midt på 800 talet fekk kyrkja namnet St. Apollinare då leivningane etter St. Apollinare vart ført hit frå kyrkja i Classe. Det var fordi det vart for uttrykt å ha leivningane i Classe p.g.a. fare for invasjon frå havet. Tillegget "Nuovo" kom sjølv om kyrkja i Classe var bygd nokre tiår seinare, og det var for å skilje kyrkja i Ravenna frå ei eldre og mindre kyrkja i byen med same namn.
25. Utvendig var apsis mangelkanta, og kapitela på søylene kom truleg frå Konstantinopel. Skipet er forholdsvis breitt i forhold til lengda, og det pluss forholdet mellom lys og skugge i heile rommet minner om det som var vanleg i kystområda rundt Egeerhavet.
26. Det var Agnellus som vigsla kyrkja til katolsk bruk, og historikaren Andrea-Agnello seier at den overdådige mosaikken med dei to prosesjonane med martyrane og dei kvinnlege helgenane høyrer til Agnellus si tid.
27. Inngangen til koret har ein triumfboge med bilete av Kristus øvst opp og med apostlane og San Vitale sine to søner (Gervasius og Protasius) nedover. Venstre veggen i koret har motiv frå Abraham sitt liv der han mellom anna skal ofre Isak. Jeremia er der, og Moses med lovtavlene. Apostlane Johannes og Lukas er der med symbola sine ørna og oksene. Høgre veggen har liknande scener som venstre veggen. Her er Matteus og Markus med symbola sine engelen og løva. Her er Jesaja og Moses ved den brennande busken, og her er Abel og Melkisedek med offera sine. Abel er ved ei enkel hytte og kledd i enkle klede, og Melkisedek står ved ei overdådig hytte, kledd i flotte klede og med blikket retta oppover mot Guds hand i sky. Scenene med Abel, Abraham og Melkisedek sine offer kan uttrykka den gamle bøna ved nattverden der ein ber om at Gud må godta brødet og vinen slik han godtok offera til desse tre.  
Mosaikken i himlingen i apsis har Kristus setande på ei jordklode med dei sju segla i handa kledd i purpurkappe og med glorie med kross i. På venstre veggen i apsis er keisar Justinian med ei skål i gull og med krone og glorie som symbol på jordisk makt,

og ved sida av er biskop Maximian med stola og kross som symbol på biskopeleg rang og åndelege makt. På høgre veggen i apsis er keisarinna Theodora med ein kalk i gull, og ho er i ferd med å forlate tronrommet i palasset. Ho har krone og kledd i flott mantel, og nede på den er det brodert på i gull dei tre vise menn som kjem til barnet med gåvene sine. Scenene med Theodora og Justinian kan då uttrykke at desse to vil bringe gåvene sine til Kristus slik vismennene kom med gåvene sine til barnet, og Theodora og Justinian sine gåver er dei liturgiske kara (kalken og fatet) som dei bysantiske keisarane gav til dei viktigaste kyrkje i dei områda dei herska over.

28. Ein slik krypt var i Orleansville i Algerie så tidleg som rundt 325, og den var der til ut på 400 talet.
29. Eit døme på påverknad frå Aust er mosaikken i golvet i basilikaen i Tabarka i Tunisia frå rundt 400. Konstantinsk påverknad finn vi også i kyrkjekompleksa i Djemila og i Tebessa i Algerie der det er linjer til gravkyrkja i Det heilage landet og til den første Hagia Sofia i Konstantinopel.

## Kapittel 8. Innleiing

1. Monofysitismen handlar om at Kristus hadde ein natur, og det var den guddommelege. Desse tankane hadde gamal hevd i Orienten, og dei vart hevda mellom anna av Kyrillos som var patriark i Alexandria frå 412 til 444. Abbeden Eutyches i Konstantinopel nekta på at Kristus hadde same menneskelege natur som oss, og han vart dømd til døden som kjettar i 448. Striden heldt fram til konsilet i Kalkedon i 451 der det vart slått fast at Kristus har to naturar. Dyofysitismen hevdar at Kristus har to naturar, den guddommelege og den menneskelege.
2. Kapittel er toppen av søylene, og friser er det midtarste laget i horisontale bjelkelag i klassisk gresk arkitektur. Desse bjelkelaga ser ein mellom anna i kortenden på tempela.
3. Den seine antikken er rekna som overgangen mellom den klassiske antikken og mellomalderen. Det kan vere vanskeleg å tidfeste den seine antikken, men ein kan knyte den til tida mellom det 3. og det 7. århundre e.Kr.. Ein kan knyte starten til den klassiske antikken til det 7. – 8. århundre f. Kr. då den greske poeten Homer levde, og den strakte seg gjennom framveksten av kristendomen og gjennom tilbakegangen for det romerske imperiet i det 5. århundre e.Kr. til oppløysinga av klassisk kultur ein gong mellom år 300 og 600. Den klassiske antikken var sentrert om Middelhavet. Den var sterkt prega av det gamle Hellas og det gamle Roma. Greske og romerske samfunn blomstra, og dei hadde stor påverknad på store delar av Europa, Nord-Afrika og Midt-Austen.

## Kapittel 9. Hagia Sophia og liknande bygningar.

1. Procopius fødd ca 500 og død 565 var ein historikar frå Austromerriket. Han var forfattar av eit historieverk i 8 bøker om Justinian den store sine krigar. Procopius tilhørte den seinantikke skulen, og emna var alltid sekulær historie. Han forklarar ofte kva orda betyr, m.a. at ordet *ekklesia* i kristen tyding svarer til eit tempel eller ein heilagdom, og at munkane er dei mest måtehaldne av dei kristne. I det klassiske Athen var munkar ukjende, og *ekklesia* var ei forsamling av athenske borgarar som vedtok lover. Procopius skildrar keisar Justinian som Guds visekonge på jord, og han framstiller Justinian sin bygningar som ein religiøs hyllest.
2. Ordet «openberring» kan vere eit meir dekkande uttrykk for det som skjedde. Det var ei openberring først for dei som var nærast, og det var ei meir utydeleg openberring for dei som var lenger borte og såg berre delar av det som skjedde.
3. Dette kjem m.a. fram i ei samling kristne tekstar frå 500 talet som går under namnet Pseudo-Dionysius Areopagitten. Tekstane gir seg ut for å vere skrivne av areopagitten Dionysius som ein finn omtala i Ap.gj. 17.34. Etter kvart vart tekstane kjende i Vest-Europa, og ein meinte at dei var skrivne av Frankrike sin skytsengel Dionysios (Saint Denis) som leid martyrdøden på 200 talet. Tekstane er truleg skrivne i Syria av ein forfattar som kjende til nyplatonisk filosofi. Dei er sterkt mystisk og nyplatonisk, og dei fekk stor betydning for ortodoks teologi. Tekstane handlar mykje om mystisk erfaring, men dei seier også at det er uråd og forklare både den og Gud.
4. Anicia Juliana var ei romersk prinsesse og den siste etterkomaren av det keisarlege huset. Ho var svært rik, og ho er kjend som verner av kunsten.
5. Sasanide-dynastiet var namnet som vart gitt til kongane i Persia under det andre persiske imperiet, frå 224 til 651, då den siste sasanide-sjahan, Yazdegird III, tapte ein 14-årig kamp for å drive ut umajjad-kalifatet, det første av dei islamske imperia. Sasanide-epoken starta for fullt i 228, då sjahan Ardashir I øydela det parthiske imperiet som hadde hatt kontrollen over regionen i århundre. Han og etterføljarane hans skapte eit enormt imperium som inkluderte landa til dei gamle akamenidane sitt persiske imperium aust for Eufrat. Sasanidane ønska å gjenskape storheita til det antikke Iran og gjorde krav på å persifisere landet. Dei gjorde zoroastrisme til statsreligion og gjorde krav på å ha forfulgt andre trussystem (sjølv om desse krava ikkje er stadfesta i innfødde jødiske og kristne kilder frå den tida). Det var sjahan sitt lenge etterlengta mål å gjenforeine heile akamenidane sitt territorium som førte den i stadige krigar mot Romerriket og det bysantiske riket. Khosrau I, også kalla Anushrivan den rettferdige, er den mest kjende sasanide-herskaren. Han reformerte skattesystemet og reorganiserte hæren og byråkratiet og knyta hæren tettare til det sentrale styret. Under hans styre vaks dei såkalla *dihqans* fram (landsbyherrar) som vart ryggrada i den seinare sasanidiske provinsadministrasjonen og i innsamlingssystemet for skatt. Kosrau prega hovudstaden sin med mange nye bygningar, og han grunnla nye byar. Han bygde sterke festningar ved passa og plasserte stammar i nøye utvalde byar ved grensene slik at dei kunne fungere som vaktarar. Keisar Justinian betalte Khosrau 440 000 gullstykke for å ha fred. Khosrau var tolerant mot alle religionar sjølv om han gav eit dekret som sa at zoroastrisme skulle vere den offisielle statsreligionen, men han likte svært dårleg at ein av sønene hans vart kristen. Under hans overoppsyn vart mange bøker henta frå India og oversett til pahlavi. Nokre av desse fann seinare vegen inn i den islamske verdslitteraturen.
6. Hormisdas palasset har også namnet Bucoleonpalasset og er eit av dei bysantiske palassa i Konstantinopel. Det vart truleg bygd av Theodosius II på 400 talet og fungerte som ein del av Theodosius sin bymur. Palasset vart renoverert av Justinian på 500 talet.

Muslimane med Mehmet I kom til Konstantinopel i 1453, og då låg palasset i ruinar, og i 1873 vart restane av det delvis øydelagde for å gi plass til ei jernbane. Hormisdas var palasset sitt første namnet. Bucoleon kom i bruk på slutten av 500 talet då framsida av palasset vart bygd.

7. St. Peter and Paul var ein basilika med galleri, og denne kyrkja vart påbyrja før 519.
8. Partia var den dominerande makta på det iranske platået som byrja seint på 200-talet f.Kr., og som kontrollerte Mesopotamia mellom 190 f.Kr. og 224 e.Kr. Partia var den fremste fienden og motstandaren til Romerriket i aust, og det hindra Roma sin ekspansjon bortanfor Kappadokia i det sentrale Anatolia. Parterriket var det mest seigliva av rika i antikkens nære Østen. Etter at parni-nomadane hadde slått seg ned i Partia og bygd eit lite, uavhengig kongedøme, fekk dei framgang og makt under kong Mithridates I (171–138 f.Kr.) Det partiske riket okkuperte heile det området som i dag er Iran, Irak og Armenia, delar av Tyrkia, Georgia, Aserbajdsjan, Turkmenistan, Afghanistan og Tadsjikistan, og for ei kort periode område i Pakistan, Syria, Libanon og Palestina. Slutten på dette laust organiserte riktet kom i 224 då den siste kongen vart beseira av ein av Partias vasallar, perserane av Sassanide-dynastiet.
9. Ei sentripetal kraft er ei kraft som trekker innover mot sentrum.
10. Dobbelt skal er at til dømes kuppelen har eit indre og eit ytre skal/tak.
11. Tetraconch kjem av eit gresk ord som kan bety «fire skal», og desse skala kan vere knyta til det halvsirkelforma taket som er over ein apsis. Taket er då forma som ein halv kuppel. Tetraconch er då ei kyrkje eller ei anna religiøs bygning med fire slike apsis, og apsisane går i kvar si retning (ofte dei fire himmelretningane). Grunnforma i ei slik bygning er den greske krossen, og den er mest vanleg i bysantisk arkitektur. Det kan vere at forma har røter til Armenia og/eller til Syria. Forma er også brukt i mausoleum og i baptisterium.
12. Tetraconch kom i Milano seint på 300 talet, i Perustica på Balkan tidleg på 500 talet og i Syria rett før og etter 500.
13. Chrysotriklinos var den viktigaste hallen for mottaking og seremoniar i det Store Palass i Konstantinopel frå den vart bygd seine på 500 talet til ut på 900 talet. Den var eit symbol på keisarleg makt, og den var forma som ein oktagon på same måte som Hagia Sergios and Bakchos i Konstantinopel og San Vitale i Ravenna i Italia. Hallen var også modell for Charlemagne sitt Paltine kapell i Achen som vart bygd på 700 talet.
14. Hagia Euphemia var først eit palass nord for Hippodromen i Konstantinopel med namnet Antiochos-palasset bygd på 400 talet. Det var residens til Antiochos som opphavleg var persar, men som vart ein hoffmann i den bysantiske hovudstaden og fekk stor påverknad under keisar Theodosius II si tid (408 – 450). Euphemia er ein kristen helgen i den ortodokse kyrkja, og ho leid martyrdøden i 303 i Kalkedon som i dag er ein del av Konstantinopel. Tradisjonen seier at Euphemia måtte dø fordi ho ikkje ville ofre til den greske krigsguden Ares. Ares var son til Zevs og Hera og ein av dei 12 olympiske gudane.
15. Eit døme på ein slik konstruksjon er Minerva Medica som på eit tidspunkt var tenkt på som tempel for den romerske gudinna Minerva. Ho vart fødd frå Jupiter sitt hovud, og ho var gudinne for visdom. I realiteten var Minerva Medica vigsla til nymfene som i gresk mytologi var kvinnelege naturånder. Dei var tenkt på som unge og vakre halvgudinner som streifa omkring med song og dans ofte i fylgje med større guddommar som Artemis, Hermes og Dionysos.
16. Grunnplan og høgde er noko annleis i San Vitale enn i Hagia Sergios and Bakchos. Kvelv som no er i gangvegn og i galleri, var der ikkje frå først av. Dei er frå mellomalderen. Sentralrommet har fått eit større fokus, og det gjeld også det sentrale alteret og koret. Her er også noko ulikt med Hagia Sergios and Bakchos når det gjeld nisjane.

## Kapittel 10. Standard bygning på Justinian si tid

1. Døme på slik kvelvarkitektur i kystområda ved Egeerhavet og i Syria er ei bygning i Gerasa (Jerash) i Jordan som har å gjere med bad. Gerasa er det greske namnet som byen hadde i antikken. I dag byen hovudstaden og den største byen i det jordanske guvernementet Jerash nord i Jordan. Eit kraftig jordskjelv i 749 og seinare jordskjelv pluss krig og anna uro har øydelagt mykje av byen og dekkja den til. Frå 1800 talet byrja ein å grave den fram. Byen har fått tilnamnet «Østens Pompei». Eit anna bygg med denne kvelvarkitektur er «East Mausoleum» i Side i Tyrkia.
2. Pendentiv er eit element som gjer at ein kan plassere ein sirkelforma kuppel over eit kvadratisk rom. Eit pendentiv er forma som ein trekant, og det står i overgangen mellom kuppelen og rommet med spissen nedover.
3. Basilika B i Filippi var bygd rundt 550, og den hadde eit sentralrom i kvadrat med kuppel over. Den hadde både likskap og ulikskap med Hagia Sophia i Konstantinopel.
4. Det «Austlege mausoleum» i Side i Tyrkia, mausoleet til H. Leonidas ved Ilissos basilikaen i Athen og eit ved Ruweha i Syria er døme på mausoleum i kross-form med kuppel.
5. Galla Placidia er eit av Ravenna sine eldste og mest imponerande monument. Det er knyta til keisarinna Galla Placidia som dø i 450. Det var bygd som mausoleum etter ordre frå Galla Placidia, men seinare vart det brukt som kapell og vigsla til martyren San Laurence. Galla Placidia var frå først av knyta narthex til den keisarlege palasskyrkja Santa Croce som var bygd i 417 og seinare lagt i ruinar. Santa Croce er ei av dei første bygningane som vart sett opp i Ravenna etter ordre frå Galla Placidia.
6. San Simpliciano i Milano i det nordlege Italia vart bygd der det på 200 talet var ein heidensk gravplass. Biskop i Milano St. Ambrosius byrja der å bygge Basilica Virginum, og bygget vart fullført av Ambrosius sin etterfylgjar Simpliciano. Simpliciano vart gravlagd i denne basilikaen, og den vart vigsla til han. San Simpliciano er det nest eldste kyrkjebygget som har forma den latinske krossen.
7. Den eine er i Shaqra, og den andre er martyriumet St. Elias i Izra (Zorah)
8. I Efesos forkynt Johannes den kristne trua, og han fekk tilnamet «Teologen» fordi han forklarte Guds natur på ein spesiell måte. Legenda fortel at Johannes fekk besøk av Jesus og dei andre apostlane rett før han skulle dø, og Jesus sa følgjande ord til han: «Kom min kjære og ver hos meg og alle dine andre brør ved bordet mitt; tida har endeleg kome til å gjere det. Neste søndag vil du

- come og frå då av vere hos meg». Søndagen etter heldt Johannes fram med å forkynne før han gjekk ned i grotta i kyrkja. Eit sterkt lys hindra læresveinane hans frå å fylgje etter, og Johannes var borte då lyset forsvann. Legenda utvilla seg vidare til det at Johannes vart lyfta opp til himmelen. Han låg ikkje død i grava, men berre sovande. Pusten hans virvla opp støvet ved grava og gjorde det heilag. Støvet vart kalla «manna», og det hadde lækjande effekt.
9. Historikaren Procopius seier I *Secret History* at heilagedomen til apostelen Johannes var den mest heilage, og den var vart høgt æra.
  10. Ruinar etter ei liknande kyrkje ligg litt nord for Mut i Dagpazari.
  11. Eit døme på gjenoppbygging er Stag Basilica i Pirdop ikkje langt frå Sofia i Bulgaria. Ein ordinær basilika frå 400 talet med tømmerark på siste del av 500 talet ombygd. Store pilarar vart sett inn i kyrkja for å støtte opp under ein kuppel. Kvelv vart bygd på over galleria, og det vart gjort noko med koret og sidekora austenden av kyrkja. Alt tyder på at Justinian sitt Konstantinopel var kjelde for denne ombygginga.
  12. Eit anna døme på denne variasjonen er St. Sergius i Gaza som er bygd før 536. Eit eit kort skip hadde kvelv, sideskip og eit esonarthex, og det førte eit rom med kuppel over. Fire pilarar bar kuppelen. Eit forkor og apsis var mot aust, og korte armar med kvelv gjekk mot nord og mot sør. Planet til denne kyrkja kunne vere ein enkelt gresk slik som i St. David i Tessalonika med den skilnaden at her var sentralrommet med kuppel og armane i krossform skilde frå kvarandre med søylerekker. Kuppelen og dei øvste veggane i det sentrale rommet mosaikk med 18 scener frå Jesu liv. Kunnskapen om denne kyrkja har vi frå historikaren Choricus.
  13. Likesom i Konstantinopel er pilarane bygde av store blokker i marmor. Veggane er av solid murverk, og desse veggane er rekke av søyler eller rekke av vindauge der det var mogleg.
  14. Planet til kyrkja i Filippi og planet til Justinian si Apostelkyrkje i Konstantinopel synes å vere blanda saman i to kyrkjer på greske øyer, og det er ved Katapoliani på Paros og ved Hagios Titos ved Gortyna på Kreta (den siste er no i ruinar). I Katapoliani går fire armar ut frå eit sentralrom med kuppel, men skipet og koret er lenger enn vingane i tverrskipet. Sideskip og galleri med kvelv og esonarthex omgir skipet og vingane i tverrskipet på tre sider. Her er planet til Holy Apostles foreina med planet til ein basilika. I Hagios Titos er det større variasjon i grunnplanet. Her er det berre skipet som er omgjeven av sideskip og galleri. Armane i krossen har ein apsis i endane, og koret er *triconch* med siderom (sakristi) ved sida av seg.
  15. Det er noko vanskeleg å tidfeste St. Sofia, men mellom anna byggeteknikken knyter den til arkitekturen på Balkan på slutten av Justinian si regjeringstid og ikkje seinare enn tidleg 600 tal. Kyrkja er då den nest eldste kyrkja i Sofia. Den vart bygd der det tidlegare stod andre kyrkjer, og der det var anna slags tilbodingsplassar. På 100 var der eit romersk teater. Dei neste århundra vart fleire kyrkjer bygde, men dei vart øydelagde under erobring av gotar og hunar. Den noverande konstruksjonen av St. Sofia med krossform er truleg det femte bygget på denne plassen, og den er tidtesta til midt på 500 talet. Den er då samtidig med Hagia Sophia i Konstantinopel, og den har også namnet sitt knyta til den kyrkja. St. Sofia er i dag eit av dei mest verdifulle eksemplara av tidleg kristen arkitektur i søraustlege Europa, og den har gitt namnet til byen Sofia. Golvet i kyrkja har tidleg kristen mosaikk. Kyrkja representerer den guddommelege visdomen og martyren Sofia som død i 137 under keisar Hadrian si tid etter at Sofia sine tre døtre var drepane.



## Litteraturliste.

- Amadou, Christine: *Østkirken. Skrifter frå bysantisk og ortodoks kristendom*. De norske bokklubbene 2002: Verdens hellige skrifter.
- Bartholomeus, Hans Hellighet: *Møte med Mysteriet – et håp for jorden. Den grønne patriarken om miljøvern og andre aktuelle spørsmål i lys av ortodoks tro*. Oslo 2012: Luther Forlag.
- Benedikt XVI: *Kirkefedrene – frå Klemens av Roma til Augustin*. Oslo 2010: St. Olav forlag.
- Bovini, Giuseppe: *Ravenna, Art and History*. Ravenna 2008: Longo Publisher.
- Cunningham, Mary: *Troen i den bysantinske verden*. Oslo 2003: Luther Forlag.
- Harada, Takeko: *Biblical Anatolia. From Genesis to the councils*. Istanbul 2010: A Turizm Yayinlan.
- Hellemo, Geir: *Guds billedbok. Virkelighetsforståelse I religiøse tekster og bilder*. Oslo 1999: Pax Forlag A/S.
- Saint Paul, the Apostle and Philippi. Sant Ludia`s Baptisery*.
- Kilickaya, Ali: *Hagia Sophia and Chora*. Istanbul: Silk Road Publications
- Koukouli-Chrysanthaki, Chaido: *Philippi*. Athen 2007: Griechisches Kulturministerium. Kasse für Archäologische Mittel und Enteignungen.
- Krautheimer, Richard: *Early christian and byzantine architecture*. New Haven and London 1986: Yale University Press.
- Malliaris, Antonis: *Thessaloniki, the city and its monuments*. Thessaloniki 2012: Editions Malliaris-Paedia S.A.
- Mango, Cyril: *The art of the Byzantine Empire 312 – 1453. Sources and Documents*. Toronto, Buffalo, London 2009: University of Toronto Press.
- Papazotos, Thanasis: *Wandering in Byzantine and Post-Byzantine Veria. Churches – Art – History*. Athens 2007: Hellenic Ministry of Culture. Archaeological Receipts Fund.
- Sandvei, Bjørn Helge; Baasland, Ernst; Sandnes, Karl Olav: *I Paulus fotspor. Bibel- og kulturguide til Hellas*. Oslo 2008: Verbum Forlag.
- Spathari, Elsie: *Mycenae. A guide to the history and archaeology*. Athens 2001: Hesperos Editions.
- Taylor, Richard: *How to read a church. Pocket Guide*. 2007: Rider.